



Systemes de controle d'accès

NOUVEAU : Bornes fixes High Security
avec fixation au sol plate et profondeur de montage de seulement 200 mm

HÖRMANN

Bornes fixes SF

Avec fixation au sol plate et profondeur de montage de seulement 200 mm



NOUVEAU



HIGH SECURITY

F 275-M30-900 SF

- Pour montage au-dessus de câbles électriques d'alimentation posés dans le sol ou, par exemple, au-dessus de parkings souterrains
- Très faible profondeur de montage de seulement 200 mm pour les revêtements en asphalte
- En option : profondeur de montage de 300 mm pour les chaussées de pavés, par exemple
- Disposition en rangée de longueurs variables avec plusieurs bornes
- Disposition individuelle des angles à 90°, 45° et 30°
- Convient également pour les pentes ascendantes et descendantes
- Aspect harmonieux en combinaison avec d'autres bornes High Security grâce à des cylindres assortis
- Effort minium lors des travaux de terrassement et temps de montage réduit grâce à des modules prêts au montage avec renfort en acier inclus

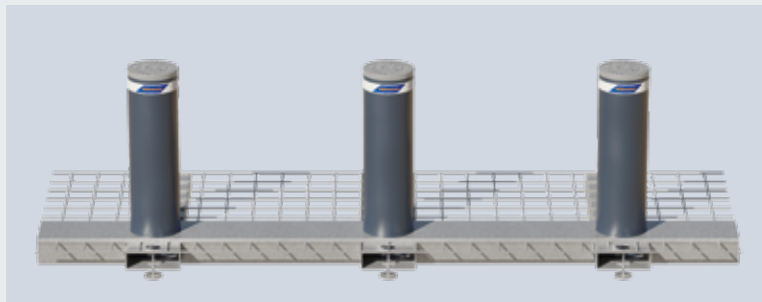

Fixation au sol standard avec 3 cylindres fixes

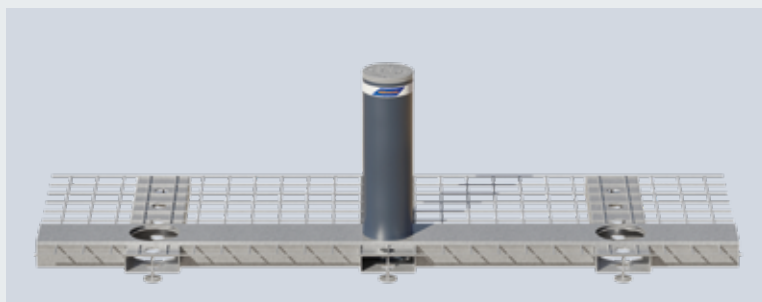

Fixation au sol standard avec 1 cylindre fixe (disposition au centre dans le sens de déplacement), en option à droite et à gauche

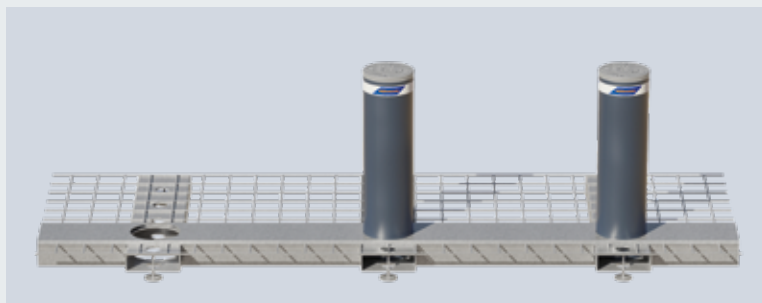

Fixation au sol standard avec 2 cylindres fixes (disposition au centre / à droite dans le sens de déplacement), disposition au centre / à gauche également possible

Pour en savoir plus sur les équipements possibles, reportez-vous à la page 4.

F 275-M30-900 SF	
Diamètre	273 mm
Hauteur	900 mm
Profondeur de montage en combinaison avec de l'asphalte (standard)	200 mm
Profondeur de montage, par exemple, en combinaison avec des pavés (en option)	300 mm
Certifié conforme à (condition : fixation au sol standard pour 3 cylindres)	PAS68, IWA14-1, M30, K4
Energie de choc avec destruction	750000 J
Energie de choc sans destruction	250000 J

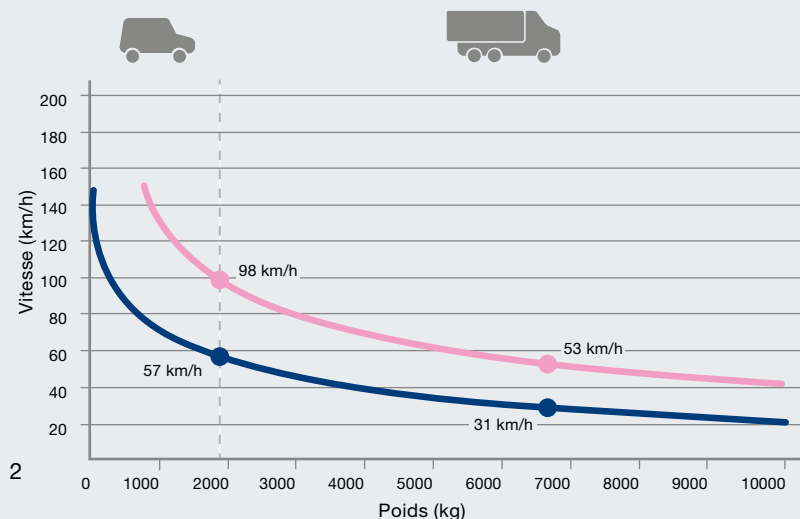

Energie de choc avec destruction
■ 750000 J

Energie de choc sans destruction
■ 250000 J

Bornes fixes SF

Exécutions, disposition et dimensions

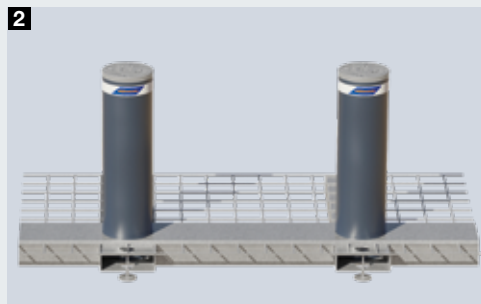

Modules avec 1 ou 2 bornes

Fixation au sol avec 1 borne **1** ou 2 bornes **2** pour prolonger la fixation au sol standard

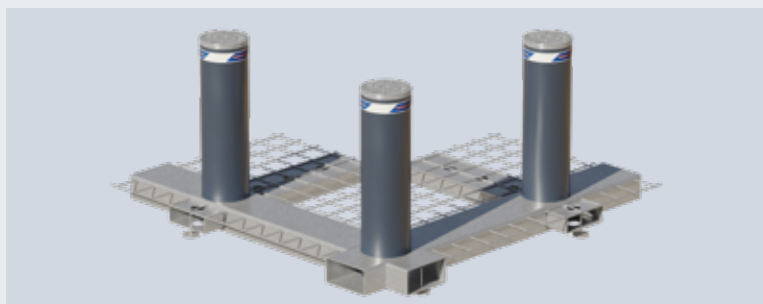

Module avec 3 bornes en disposition à 90°

Fixation au sol à un angle de 90° avec 3 bornes fixes

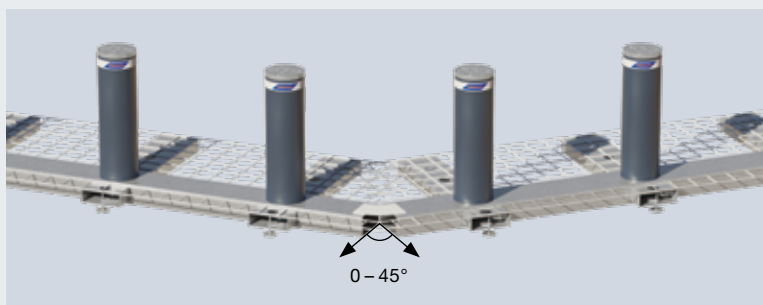

Disposition en angle

Set de raccord de 0° / 30° / 45° pour le raccordement des fixations au sol sur un sol plat

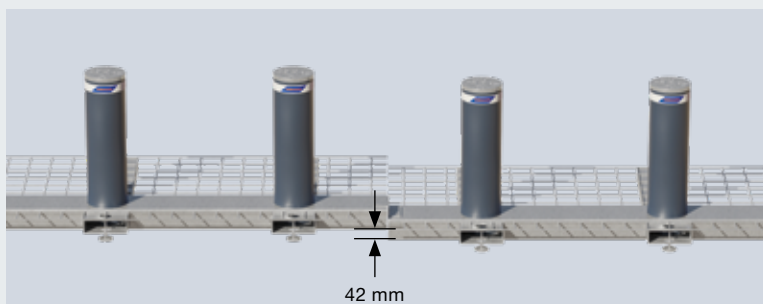

Disposition sur pente ascendante ou descendante

Set de raccord pour le raccordement des fixations au sol sur des pentes ascendantes /descendantes (également possible en combinaison avec la disposition en angle). L'inclinaison maximale possible est d'env. 2,4° (env. 42 mm sur une longueur de 1 m).

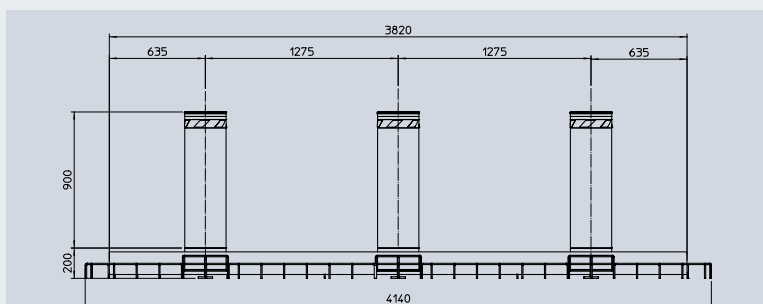

Dimensionnement

Fixation au sol standard avec 3 cylindres fixes et profondeur de montage de 200 mm

Toutes les dimensions sont en mm

Bornes fixes SF

Equipements optionnels



Surfaces en acier

- Revêtement anticorrosion
- Laquage en couleur RAL au choix



Surfaces en acier inoxydable

- V2 A ou V4 A
- K180 (poli)
- Laquage en couleur RAL au choix



Bandes lumineuses à LED

- Meilleure visibilité de nuit
- Sur tout le pourtour



Systèmes de contrôle d'accès



Systèmes de contrôle d'accès



Systèmes de contrôle d'accès

Vous trouverez de plus amples informations et la gamme complète de produits dans les brochures Systèmes de contrôle d'accès