



BORNES ET BLOCAGES DU PASSAGE

NOUVEAU. A 114-600 / 800 E borne « Plug & Play »,
Road Blocker M30 mobile selon DIN SPEC

HÖRMANN



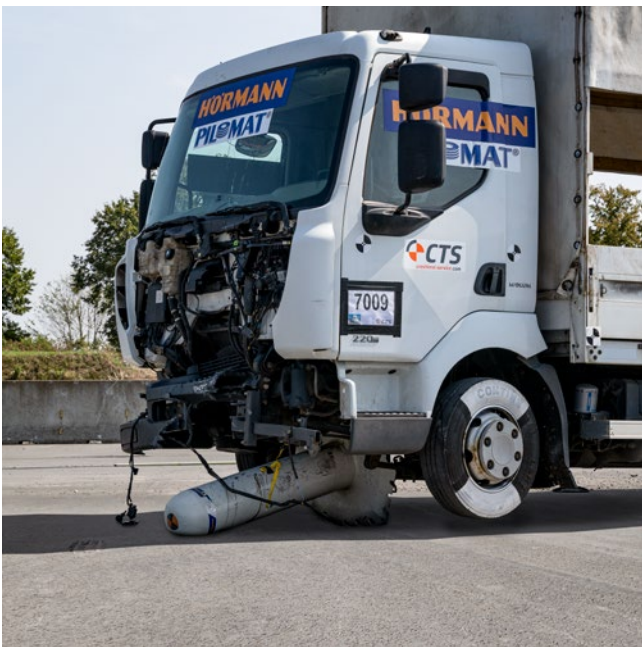
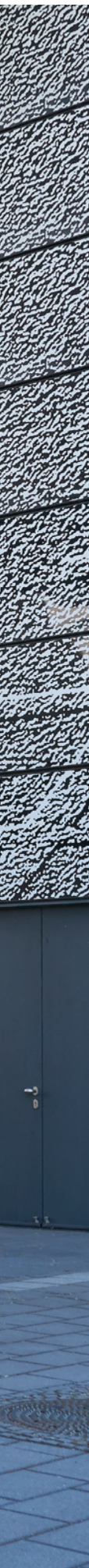

4

Les bonnes raisons de choisir les systèmes de contrôle d'accès Hörmann.



18

Domaines d'application.



30

Exécutions.
Accessoires.
Technique.

Qualité Hörmann

L'entreprise familiale Hörmann offre toutes les menuiseries importantes pour la construction et la rénovation d'une seule source. Ces dernières sont produites dans des usines spécialisées suivant les procédés de fabrication à la pointe de la technologie. En outre, nos collaborateurs travaillent énergiquement à la mise au point de nouveaux produits, à des améliorations de détails et développements constants. Il en résulte de nombreux brevets et avantages commerciaux décisifs.





NOUS PENSONS ET AGISSONS DANS LE RESPECT DE L'ENVIRONNEMENT.

En tant qu'entreprise familiale, nous sommes conscients de notre responsabilité envers les générations futures et nous proposons, sur simple demande, tous les produits pour la construction publique en option neutres en carbone. Avec l'achat de ces produits, les coûts de compensation des émissions restantes sont ainsi pris en charge, pour une contribution active à la protection de l'environnement. Dans le cadre de sa stratégie de durabilité, Hörmann poursuit l'objectif d'évitement et de réduction des émissions. Nous couvrons 100 % de nos besoins énergétiques avec de l'électricité verte provenant d'énergies renouvelables, dans tous les sites de production européens*. Par de nombreuses autres mesures, nous réduisons en outre notre consommation et économisons chaque année plus de 75 000 tonnes de CO₂. Nous compensons les émissions restantes par la promotion de projets de protection de l'environnement certifiés en coopération avec ClimatePartner.

* sauf en France



Vous trouverez de plus amples informations sur www.hoermann.com/sustainability



**Produit certifié
par ClimatePartner**
climate-id.com/FYZNUF



CO₂
mesurer
réduire
contribuer

Construction durable et conseil professionnel

Les conseillers spécialisés et expérimentés de nos équipes commerciales vous accompagnent de la conception du projet à la réception des travaux, en passant par les mises au point. Des documents de travail complets, notamment les données techniques, sont disponibles au format électronique sur le site www.hormann.fr



UN PARTENAIRE SOLIDE POUR LES SYSTEMES DE CONTROLE D'ACCES.

Chez Hörmann, l'innovation est un aspect essentiel : notre bureau d'études hautement qualifié travaille sans cesse au développement et au perfectionnement des produits. Résultat : des produits élaborés de grande qualité, renommés dans le monde entier. Les principaux composants système sont entièrement développés et fabriqués par Hörmann. Cela permet de garantir une compatibilité élevée, une parfaite fonctionnalité et une sécurité optimale. Notre offre étendue en bornes pour divers domaines d'application, blocages du passage et herses mais également en concepts de commande complets fait de notre société un solide partenaire en matière de solutions de sécurité.



PORTAIL DE PRODUITS POUR ARCHITECTES ET

PLANIFICATEURS. Une commande claire couplée à une fonction de recherche vous garantit un accès rapide aux descriptifs pour cahier des charges, caractéristiques techniques, certificats, schémas CAO et bien plus encore. En outre, les données BIM de nombreux produits peuvent être mises à disposition pour la modélisation des données du bâtiment, dans le but d'une planification, d'un concept, d'une construction et d'une gestion rentables de bâtiments. Des photos et représentations réalistes complètent les informations fournies pour de nombreux produits.



**PRODUCTS
FOR BIM**

Nous sommes membres du
groupement professionnel de
produits de construction
numériques de l'association
allemande Bausysteme e.V.

Montage aisé et facilité d'entretien

Tous les composants fonctionnels de nos bornes sont faciles à monter et permettent une mise en service simple et rapide. En outre, la nouvelle génération de systèmes de contrôle d'accès peut également être intégrée aux concepts numériques de service et de télémaintenance. Cela se traduit par une réduction des coûts de maintenance et de service ainsi que par une exploitation rentable et durable des systèmes de contrôle d'accès Hörmann.





Service client

SERVICE RAPIDE. Pour les systèmes de contrôle d'accès, nous recommandons un cycle de maintenance semestriel. Hörmann offre conseils, maintenance et réparation dans de nombreux pays. Grâce à notre vaste réseau, vous trouverez toujours un service après-vente proche de votre domicile et assurant une intervention aux jours ouvrés. Nos clients peuvent compter sur nous.



Disponibilité des pièces jusqu'à 10 ans

PIÈCES DÉTACHÉES HÖRMANN. Les pièces détachées Hörmann de tous les composants sont disponibles jusqu'à 10 ans après l'achat.



Exclusivité Hörmann

Borne High Security à motorisation électromécanique sans brosse



MONTAGE FLEXIBLE ET RESPECTUEUX DE L'ENVIRONNEMENT. Pour les bornes à motorisation hydraulique intégrée, l'unité commande de la borne abrite tous les composants. Le système hydraulique intégré ne requiert qu'une faible quantité d'huile, réduisant ainsi considérablement l'impact environnemental. Nous utilisons de série de l'huile biodégradable pour écarter tout risque pour l'environnement. Les bornes Security et High Security avec motorisation électromécanique intégrée sont particulièrement respectueuses de l'environnement et sans entretien. Comme elles ne nécessitent pas d'huile hydraulique, elles répondent aussi aux strictes exigences de la protection de l'environnement. Une déclaration environnementale de produits (EPD) a été établie pour les bornes automatiques M50, qui décrit les caractéristiques environnementales sous forme de données objectives sur l'ensemble du cycle de vie de la borne.



Exclusivité Hörmann

Déclaration environnementale de produits pour bornes automatiques M50



Règl. EPDITALY0412 Valid. 25.05.2028
www.epditaly.it

Autre avantage commun aux deux versions :

La commande peut être installée jusqu'à 80 mètres de la borne hydraulique ou 50 mètres de la borne électromécanique par le biais d'un câble de commande ou d'une alimentation électrique.

Une technique fiable et un design attrayant

La large gamme de bornes comprend des exécutions automatiques, semi-automatiques, amovibles et fixes (voir p. 21 et 22) permettant la sécurisation et la régulation du trafic dans les centres ville, sur les places publiques et sur les sites d'entreprises. Ces conceptions élaborées allient un style élégant à une technique fiable.





Borne automatique
A 220-600 H



Borne semi-automatique
S 220-600 G



Borne fixe
F 220-600 CF



Harmonie

DES BORNES ASSORTIES ENTRE ELLES. Pour une combinaison individuelle de bornes Security et High Security Line, les cylindres de toutes les bornes sont identiques dans les différents systèmes. En outre, des bornes fixes, semi-automatiques et automatiques se combinent parfaitement entre elles grâce à la plaque de sol assortie. L'image globale dégage une parfaite harmonie.

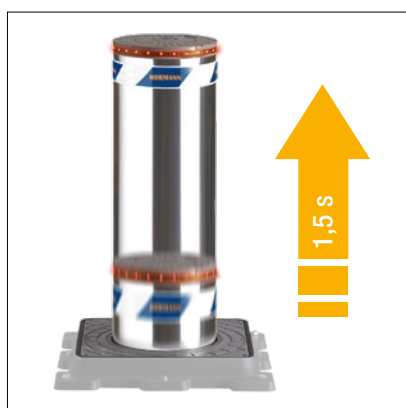

SÉCURITÉ RAPIDE EN CAS D'URGENCE. Un accès dégagé ne doit comporter aucun risque pour la sécurité. La fonction de secours EFO (Emergency Fast Operation) permet de relever les bornes abaissées, les blocages du passage et les herses très rapidement, en seulement 1,5 seconde environ. Dans les endroits où la fonction de secours EFO doit être intégrée par l'utilisateur dans un concept de sécurité, par exemple dans les établissements de haute sécurité tels que les prisons ou les installations militaires, nos bornes High Security répondent à ces exigences. Elles offrent une sécurité immédiate dans des situations d'urgence.

Concept de commandes personnalisées

Une commande personnalisable peut piloter des systèmes de commande complets sur plusieurs bornes. Des asservissements entre les bornes peuvent être configurés.





MONTAGE ET MAINTENANCE AISÉS. La commande se connecte aisément par le biais de bornes de raccordement rapide. Elles simplifient le montage et la maintenance ultérieure. En outre, la commande est extensible à l'appui d'éléments de commande (clavier à code, par exemple) et/ou d'autres unités de connexion notamment pour des boucles d'induction.



SÉCURITÉ MAXIMALE GRÂCE À BISECUR. Les systèmes de contrôle d'accès peuvent être facilement pilotés par système radio BiSecur. Le procédé de cryptage extrêmement sécurisé développé par Hörmann empêche efficacement toute copie de votre signal radio par des tiers.

→ Vous trouverez plus d'informations à la page 72.

HÖRMANN ACCESS CONTROL (HAC). Le système de gestion en ligne Hörmann Access Control (HAC) développé en interne permet de commander et de gérer à distance, de manière confortable et sûre, des bornes destinées à réguler les entrées et les sorties. Cette solution flexible permet une autorisation d'accès individualisée et l'attribution de 2000 supports d'identification au maximum.

→ Vous trouverez plus d'informations à partir de la page 70.

Sécurité inégalable et fonctionnement optimal

Le niveau de sécurité d'une borne se mesure à l'appui des différentes énergies de choc. L'énergie générée par la collision d'un véhicule dépend de son type, de son poids et de sa vitesse. L'énergie de choc est déterminante en ce qui concerne les dommages et la fonctionnalité des bornes.





Des tests de collision réels avec des sollicitations élevées créent des conditions optimales en vue des contrôles officiels réalisés dans les organismes de contrôle officiels afin de délivrer l'homologation administrative. Lors de ce test, par exemple, un camion de 7,5 tonnes (télécommandé) est lancé à une vitesse de 80 km/h contre un blocage du passage. Les diverses certifications américaines et européennes bénéficient d'un niveau identique de reconnaissance internationale si elles répondent aux mêmes exigences.



American Certification DOS SD-SDT – 02.01

Réalisation au Texas Transportation Institute
The Texas A&M University System, Texas
U.S.A.



Certification PAS68:2013

Réalisation à Aisico srl.
Crash Test Center, Pereto (Aq) – Italie

Test de collision – Evaluation K12

Poids du véhicule : 6,8 t
Vitesse : 80 km/h
Energie de choc : 1 679 012 joules (J)

Test de collision – Evaluation PAS68:2013

Poids du véhicule : 7,5 t
Vitesse : 80 km/h
Energie de choc : 1 851 852 joules (J)

Test de collision – Evaluation K4

Poids du véhicule : 6,8 t
Vitesse : 50 km/h
Energie de choc : 655 864 joules (J)

Test de collision – Evaluation PAS68:2013

Poids du véhicule : 7,5 t
Vitesse : 50 km/h
Energie de choc : 723 380 joules (J)



Certification ASTM F2656-07

Réalisation à Karco Engineering, LLC.
Automotive Research Center, Adelanto CA,
Etats-Unis



Certification IWA14-1:2013

Réalisation à Aisico srl.
Crash Test Center, Pereto (Aq) – Italie

Test de collision – Evaluation M50

Poids du véhicule : 6,8 t
Vitesse : 80 km/h
Energie de choc : 1 679 012 joules (J)

Test de collision – Evaluation IWA14-1:2013

Poids du véhicule : 7,2 t
Vitesse : 80 km/h
Energie de choc : 1 777 778 joules (J)

Test de collision – Evaluation M30

Poids du véhicule : 6,8 t
Vitesse : 50 km/h
Energie de choc : 655 864 joules (J)

Test de collision – Evaluation IWA14-1:2013

Poids du véhicule : 7,2 t
Vitesse : 50 km/h
Energie de choc : 694 444 joules (J)

Procédure d'inspection américaine antérieure	Procédure d'inspection américaine actuelle	Procédure d'inspection actuelle de Grande-Bretagne	Procédure d'inspection internationale antérieure	Procédure d'inspection internationale actuelle ¹
K4	M30	PAS68	IWA 14	ISO 22343-1
K12	M50	PAS68	IWA 14	ISO 22343-1

Comparaison des certificats internationaux, des Etats-Unis et de Grande-Bretagne

¹ La norme ISO remplace la norme IWA. Tous les futurs tests de collision seront réalisés selon la norme ISO.

Contrôles de qualité et de sécurité

Les nouvelles gammes Security Line et High Security Line sont testées en interne et en externe pour leur résistance à l'impact de différentes charges et à leur résistance à diverses conditions météorologiques et thermiques.



TEST CLIMATIQUE. Des tests climatiques spécifiques dans diverses conditions météorologiques nous permettent de vérifier le fonctionnement des bornes. Dans des chambres climatisées, des températures (de -40 °C à +70 °C), des conditions météorologiques et des humidités de l'air sont simulées. Ces tests appliquant de fortes sollicitations garantissent un fonctionnement fiable et une longue durée de vie de nos systèmes de contrôle d'accès.

TEST DE RÉSISTANCE AU CHOC PENDULAIRE. La résistance des bornes Security Line au choc sans destruction des bornes est testée spécifiquement dans le test de résistance au choc pendulaire. Une bille d'acier sur un pendule simule des charges générées lors de chocs à diverses vitesses et avec différents types de véhicules. La hauteur de choc est également testée séparément. Nous pouvons ainsi garantir le degré de sécurité élevé de nos bornes et continuer de les améliorer.

Exclusivité Hörmann

Energie de choc sans destruction pour borne Security Line 275 contrôlée par TÜV Rheinland

SÉCURITÉ DE FONCTIONNEMENT TOTALE. Le fonctionnement de tous les systèmes de contrôle d'accès est intégralement testé avant livraison. Tous les réglages mécaniques et hydrauliques précis ainsi que les réglages électriques et de commande de chaque composant système sont contrôlés. Sur les dispositifs intégrant plusieurs composants, la compatibilité de toutes les interfaces et fonctions est assurée. Ce procédé permet de garantir un montage très rapide et un fonctionnement sécurisé du système de contrôle d'accès.

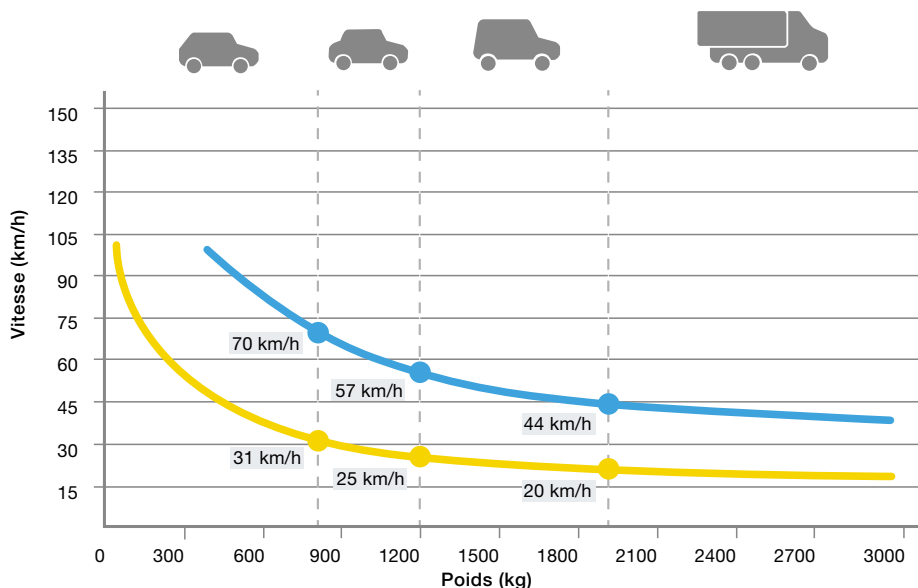

Le diagramme ci-dessous présente le rapport vitesse / poids du véhicule et l'énergie de choc générée.

Energie de choc avec destruction

Le passage du véhicule est empêché, mais le choc endommage irrémédiablement la mécanique et la construction de la borne. La borne doit être remplacée.

Energie de choc sans destruction

Le passage du véhicule est évité et la fonction ainsi que la sécurité de la borne sont toujours garanties.

Types de véhicules

- Petits véhicules jusqu'à 800 kg de poids total
- Voitures jusqu'à 1 200 kg
- Fourgonnettes jusqu'à 1 900 kg
- Camions de plus de 1 900 kg

Energie de choc avec destruction¹
■ 150 000 joules (J)

Energie de choc sans destruction¹
■ 40 000 joules (J)

¹ Exemple de la borne F 220-600 / 800 CF



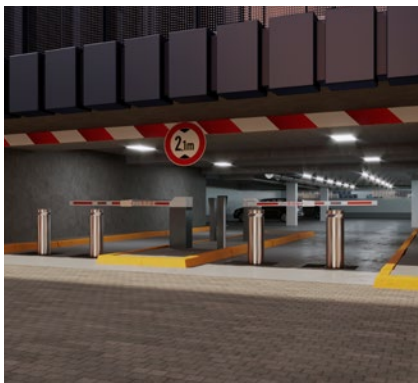

20

Bornes Security



24

Bornes Design Security



26

Bornes High Security



28

Blocages du passage et herses High Security



28

Blocages mobiles anti-véhicule High Security

NOUVEAU. BORNES AUTOMATIQUES « PLUG

& PLAY ». La borne automatique électromécanique A 114-600 / 800 E, prête au montage, est particulièrement rapide et facile à monter en 1 heure environ et est idéale pour des applications dans des constructions résidentielles privées. En outre, la borne « Plug & Play » peut parfaitement être combinée avec les bornes Design fixes. Elle est également particulièrement respectueuse de l'environnement grâce à sa faible consommation électrique.

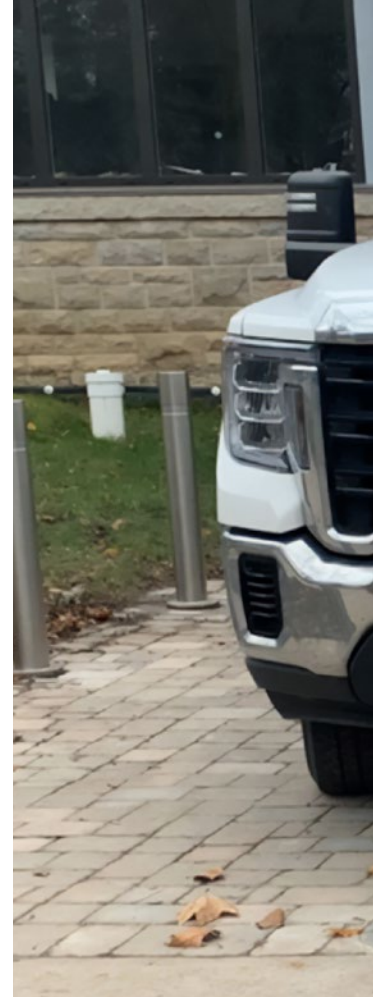



EN HAUT. **NOUVEAU.** Bornes automatiques prêtes au montage avec motorisation électromécanique

A GAUCHE. Bornes automatiques avec motorisation hydraulique

BORNES AUTOMATIQUES. Il existe deux modèles de bornes automatiques : le modèle à motorisation électromécanique intégrée pour des fréquences d'utilisation moyennes et la variante à motorisation hydraulique intégrée pour des fréquences d'utilisation élevées. La borne automatique RI-H au cylindre renforcé offre une protection particulièrement élevée.

- Vous trouverez plus d'informations sur les bornes automatiques Security Line à partir de la page 34.
- Vous trouverez plus d'informations sur les possibilités d'équipement des bornes à partir de la page 58.



EN HAUT. Borne fixe avec plaque de sol
EN BAS A DROITE. Borne fixe avec habillage pierre

BORNES SECURITY LINE AVEC HABILLAGE PIERRE.

Nous offrons des options de conception uniques grâce à des bornes fixes et automatiques d'un diamètre de 275 mm disponibles dans de nombreuses sortes de pierres et couleurs, ainsi que des couvertures de cylindre personnalisées.

- Vous trouverez plus d'informations sur les bornes fixes Security Line à partir de la page 42.
- Vous trouverez plus d'informations sur les possibilités d'équipement des bornes à partir de la page 58.



BORNES FIXES. Les bornes fixes à plaque de sol sont assorties aux bornes automatiques et semi-automatiques. En cas de dommages, les cylindres sont démontables. Comme modèle d'entrée de gamme, les bornes fixes à ancrage au sol offrent un bon rapport qualité-prix. Pour un degré de protection élevé, les bornes fixes RI-FF à fixation au sol et cylindre renforcés sont recommandées.



BORNES SEMI-AUTOMATIQUES. Les bornes semi-automatiques avec ressorts pneumatiques intégrés sont appropriées pour de faibles fréquences d'utilisation. L'installation ne requiert aucun raccordement secteur.

BORNES AMOVIBLES. En cas de rares fréquences d'utilisation (environ deux cycles par jour), les bornes amovibles sans outil sont recommandées.

BORNES DESIGN. Les nouvelles bornes Design constituent un moyen simple, élégant et économique de séparer les trottoirs, les zones piétonnes ou les places publiques du reste de la circulation routière. Elles sont généralement disposées en rangées afin d'empêcher, par exemple, que des voitures puissent stationner ou circuler. Les piétons et les cyclistes ont toutefois la possibilité de circuler sans difficulté.

→ Vous trouverez plus d'informations sur les bornes semi-automatiques et amovibles Security Line à partir de la page 39.

→ Vous trouverez plus d'informations sur les bornes Design à partir de la page 45.

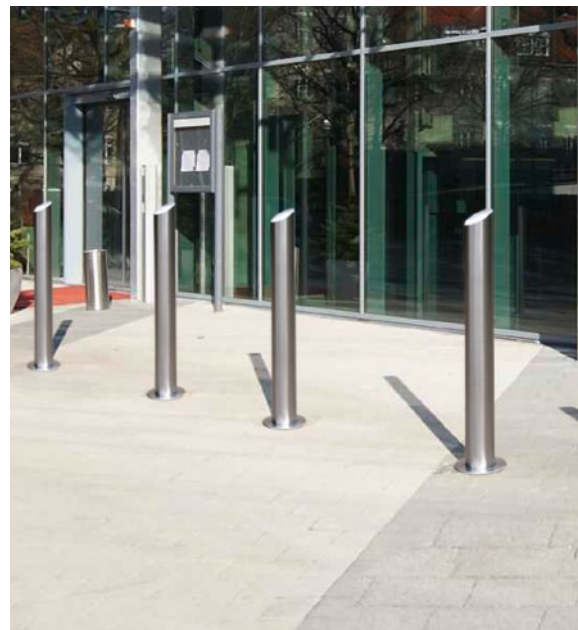



EN HAUT A DROITE. Borne amovible avec plaque de sol ronde

EN BAS A GAUCHE. Borne semi-automatique avec cadre pour pavés

EN BAS A DROITE. Borne Design avec couvercle biseauté

BORNES HIGH SECURITY. Pour une sécurisation fiable des zones sensibles, les bornes High Security Line sont parfaites. Elles sont disponibles en versions automatiques, semi-automatiques, amovibles et fixes, certifiées après passage des tests internationaux de collision et conformes aux exigences de sécurité correspondantes.

→ Vous trouverez plus d'informations sur les conditions des tests de collision à la page 15.



EN HAUT A DROITE. Bornes électromécaniques High Security en acier avec bande lumineuse à LED

EN BAS A GAUCHE. Bornes électromécaniques High Security en acier avec bande lumineuse à LED





BORNES ÉLECTROMÉCANIQUES HIGH SECURITY.

Les bornes High Security avec motorisation électromécanique sans brosse sont la solution idéale pour résister aux conditions climatiques extrêmes, car elles n'ont pas besoin d'huile hydraulique. Elles sont très faciles à entretenir et nécessitent peu de maintenance. Avec la fonction démarrage et arrêt progressifs, les cylindres se déplacent tout en douceur.

→ Vous trouverez plus d'informations sur les bornes High Security à partir de la page 47.

EN HAUT A GAUCHE. Herse M

EN HAUT A DROITE. Blocage mobile anti-véhicule OktaBlock

EN BAS A GAUCHE. **NOUVEAU.**
Blocage mobile du passage
Road Blocker M30

EN BAS A DROITE. Blocage du passage
Road Blocker 1000 avec motorisation
hydraulique

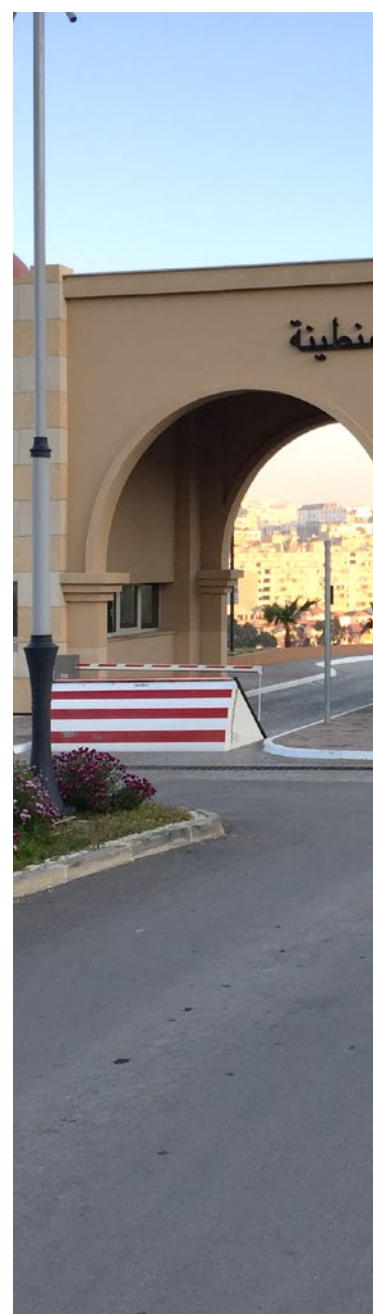



**HIGH
SECURITY**



BLOCAGES DU PASSAGE. Pour une meilleure sécurité des entrées et sorties jusqu'à six mètres de largeur, il est recommandé d'utiliser des blocages du passage. Ceux-ci sont disponibles dans les variantes Road Blocker 500 avec une hauteur de blocage de 500 mm et Road Blocker 1000 avec une hauteur de 1 000 mm. Les Road Blocker 500 SF et 1000 SF peuvent être installés facilement et rapidement sur un revêtement de sol adapté, car aucun travail de terrassement n'est nécessaire.



HERSES. Les herses permettent de contrôler le passage dans un sens et empêchent simultanément un passage dans le sens opposé. Alors que la variante Tyre Killer M peut toujours être franchie dans un sens, la variante Tyre Killer H s'abaisse lorsqu'un véhicule doit passer.

BLOCAGES MOBILES ANTI-VEHICULE. Le système OktaBlock Hörmann sécurise les accès automobiles et piétons à des événements en plein air comme les fêtes municipales ou les marchés de Noël et bloque efficacement les véhicules béliers. Son design est discret et n'est donc pas intimidant.

NOUVEAU. Le Road Blocker M30 mobile vient compléter à la perfection l'OktaBlock de Hörmann pour sécuriser les passages. Alors que l'OktaBlock sécurise de grands espaces extérieurs de manière rapide et économique, le Road Blocker M30 mobile est utilisé aux points de passage des véhicules. Le Road Blocker M30 mobile est entièrement certifié selon DIN SPEC 91414-1:2021-04 et IWA-14-1:2013.

Grâce à nos deux blocages mobiles anti-véhicule, les événements sont sécurisés de manière flexible dans le temps nécessaire, sans contrainte d'espace et pour un coût raisonnable.

- Vous trouverez plus d'informations sur le blocage du passage et les herses à partir de la page 62.
- Vous trouverez plus d'informations sur les Road Blocker M30 mobiles à partir de la page 66.
- Vous trouverez plus d'informations sur OktaBlock à partir de la page 67.



48

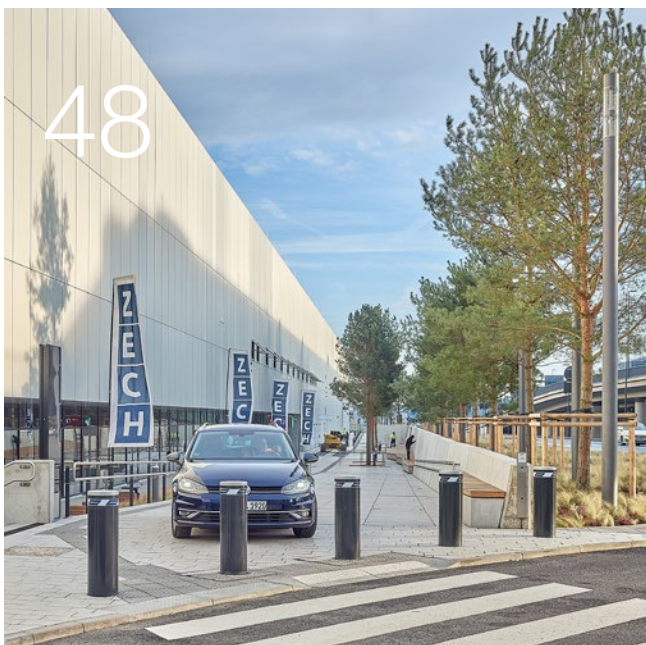

64

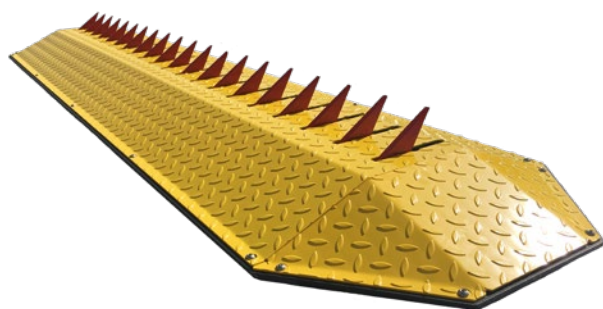

67

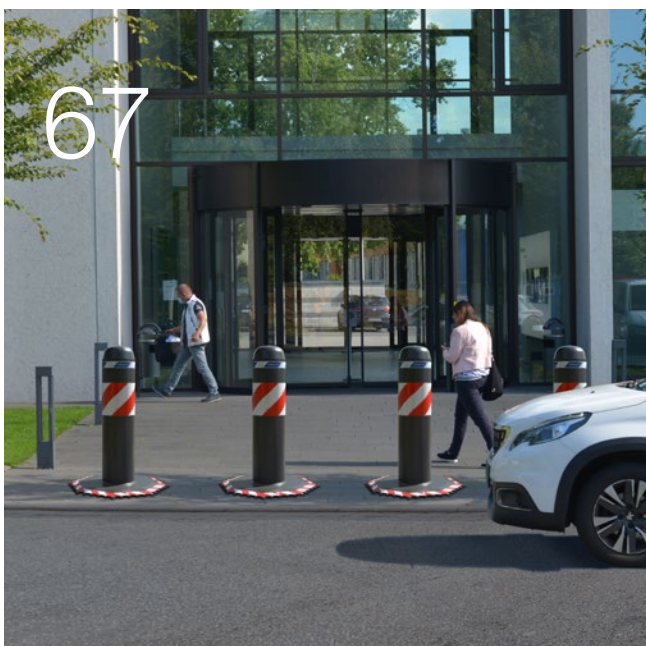

Exécutions. Accessoires. Technique.

- 32 Bornes « Plug & Play » | Security Line
- 34 Bornes automatiques | Security Line
- 39 Bornes semi-automatiques | Security Line
- 40 Bornes amovibles | Security Line
- 42 Bornes fixes | Security Line
- 45 Bornes Design | Security Line
- 47 Bornes automatiques | High Security Line
- 49 Bornes semi-automatiques | High Security Line
- 50 Bornes amovibles | High Security Line
- 51 Bornes fixes | High Security Line
- 53 Bornes fixes avec fixation plate au sol | High Security Line
- 58 Equipements pour bornes
- 62 Blocages du passage | High Security Line
- 64 Herse | High Security Line
- 65 Equipements pour blocages du passage et herse
- 66 Blocage du passage mobile Road Blocker M30
- 67 Blocage mobile anti-véhicule OktaBlock
- 70 Hörmann Access Control (HAC)
- 71 Potelets
- 72 Accessoires



NOUVEAU. Bornes automatiques « Plug & Play »

A motorisation électromécanique intégrée

- Pour des fréquences d'utilisation moyennes (environ 100 cycles par jour)
- Modèle d'entrée de gamme à très bon rapport qualité-prix
- Borne en acier inoxydable brossé V2A (AISI 304) à caisson de fondation et motorisation électromécanique intégrés
- Respect d'exigences strictes en matière de protection de l'environnement grâce à un fonctionnement sans huile hydraulique
- Installation simple et rapide (< 1 seconde/unité)
- Combinaison optimale avec les bornes Design fixes



	NOUVEAU. A 114-600 E	NOUVEAU. A 114-800 E
Diamètre (mm)	114	114
Hauteur (mm)	600	800
Données techniques		
Vitesse levage (cm/s)	6,5	9
Vitesse abaissement (cm/s)	6,5	9
Classe de charge selon EN 124	D400 (40 tonnes)	D400 (40 tonnes)
Abaissement manuel en cas de panne de courant	●	●
Motorisation électromécanique intégrée	●	●
Cycles (environ par jour)	100	100
Total des cycles (longévité maximum)	200000	200000
Plage de températures	-40 °C à +70 °C ¹	-40 °C à +70 °C ¹

● = Equipement standard

¹ Pour des températures inférieures à 0 °C, nous recommandons un chauffage en option

Possibilités d'équipement : télécommande, éclairage LED, élément de chauffage, accès à distance CloudUnit W5-B
Vous trouverez plus d'informations à partir de la page 58.

Bornes automatiques E

A motorisation électromécanique intégrée



- Pour des fréquences d'utilisation moyennes (environ 100 cycles par jour – A-127) ou élevées (environ 1 000 cycles par jour – A-220 / A-275)
- A-127 : modèle d'entrée de gamme à très bon rapport qualité-prix
- Unité de commande pour la commande simultanée jusqu'à 3 bornes (A-127) et/ou 3, 6 et 9 bornes (A-220 / A-275)
- Respect d'exigences strictes en matière de protection de l'environnement grâce à un fonctionnement sans huile hydraulique
- Remplacement simple sans travaux de la borne hydraulique de 220 ou 275 mm de diamètre grâce au caisson de fondation déjà réalisé
- Distance entre borne et unité de commande jusqu'à 30 m

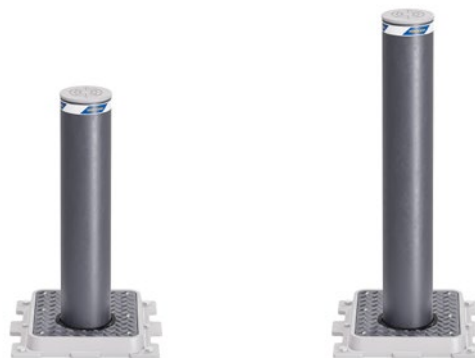

	A 127-600 E	A 127-800 E
Diamètre (mm)	127	127
Hauteur (mm)	600	800
Données techniques		
Vitesse levage (cm/s)	9,5	11
Vitesse abaissement (cm/s)	12	14
Classe de charge selon EN 124	D400 (40 tonnes)	D400 (40 tonnes)
Abaissement automatique en cas de panne de courant (sur batterie)	●	●
Automatisme d'arrêt (désactivable)	●	●
Motorisation électromécanique intégrée	●	●
Cycles (environ par jour)	100	100
Total des cycles (longévité maximum)	200000	200000
Energie de choc avec destruction (J)	150000	150000
Energie de choc sans destruction (J)	20000	20000
Plage de températures	-40 °C à +70 °C ¹	-40 °C à +70 °C ¹

● = Equipement standard ○ = Equipement en option – = Non disponible
¹ Pour des températures inférieures à 0 °C, nous recommandons un chauffage en option

Vous trouverez plus d'informations sur les possibilités d'équipement à partir de la page 58.

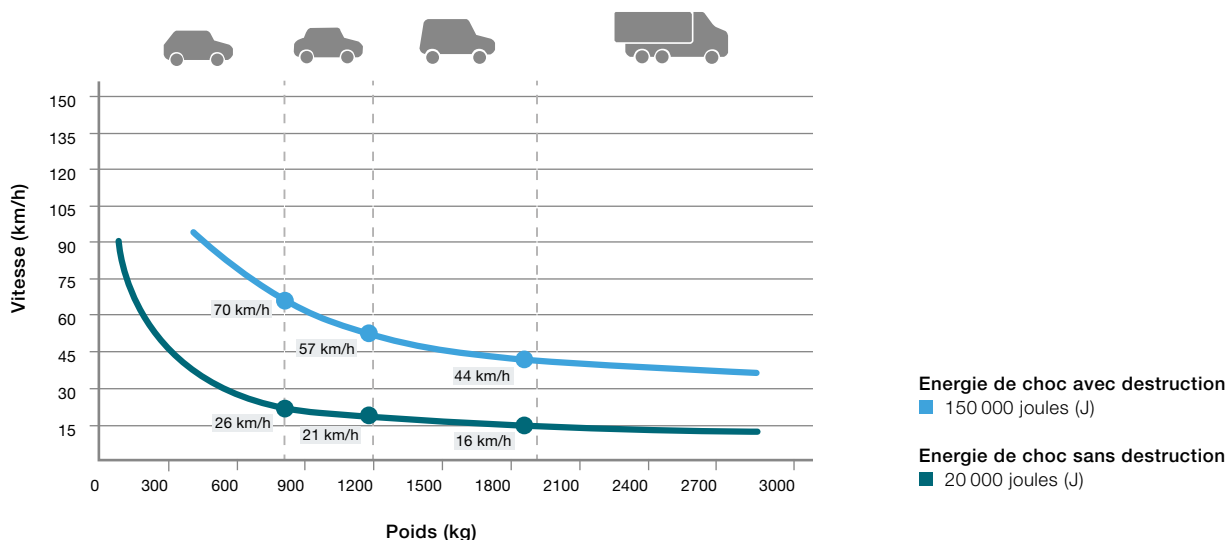



	A 220-600 E	A 220-800 E	A 275-600 E	A 275-800 E
Diamètre (mm)	220	220	275	275
Hauteur (mm)	600	800	600	800
Données techniques				
Vitesse levage (cm/s)	9,5	11	9,5	11
Vitesse abaissement (cm/s)	12	14	12	14
Classe de charge selon EN 124	D400 (40 tonnes)	D400 (40 tonnes)	D400 (40 tonnes)	D400 (40 tonnes)
Abaissement automatique en cas de panne de courant (sur batterie)	●	●	●	●
Automatisme d'arrêt (désactivable)	●	●	●	●
Motorisation électromécanique intégrée	●	●	●	●
Cycles (environ par jour)	1000	1000	1000	1000
Total des cycles (longévité maximum)	1500000	1500000	1500000	1500000
Energie de choc avec destruction (J)	150000	150000	150000	150000
Energie de choc sans destruction (J)	20000	20000	20000	20000
Plage de températures	-40 °C à +70 °C ¹	-40 °C à +70 °C ¹	-40 °C à +70 °C ¹	-40 °C à +70 °C ¹

● = Equipement standard ○ = Equipement en option
 – = Non disponible

¹ Pour des températures inférieures à 0 °C, nous recommandons un chauffage en option

Vous trouverez plus d'informations sur les possibilités d'équipement à partir de la page 58.

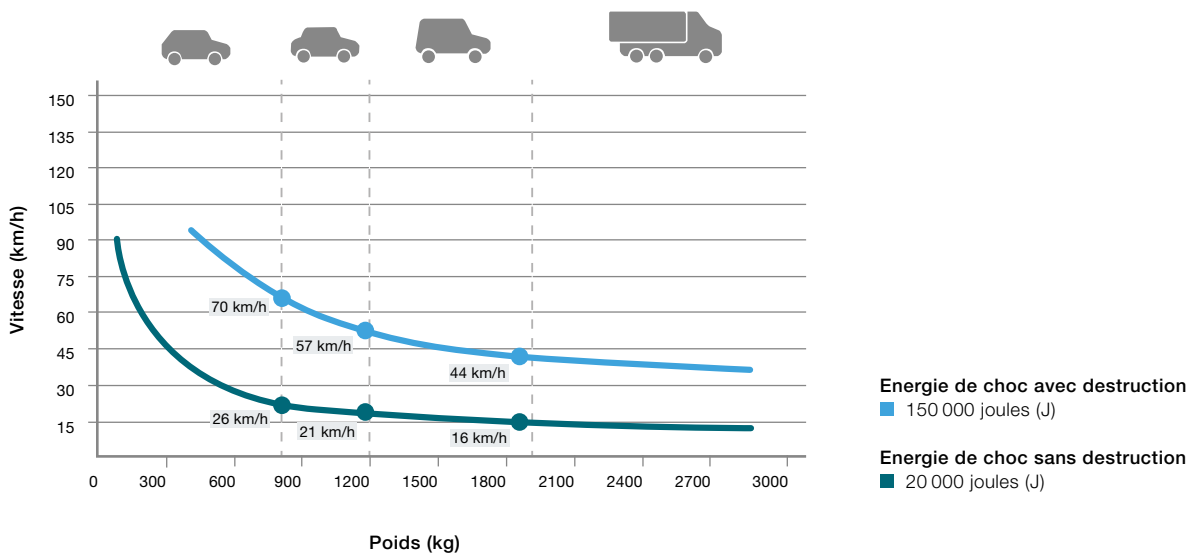

Bornes automatiques H

A motorisation hydraulique intégrée



- Pour des fréquences d'utilisation élevées (environ 2 000 cycles par jour)
- Levage et abaissement automatiques par motorisation hydraulique intégrée
- Extension possible de l'unité de commande pour commande simultanée de plusieurs bornes
- Distance entre borne et unité de commande jusqu'à 80 m



	A 127-600 H	A 127-800 H
Diamètre (mm)	127	127
Hauteur (mm)	600	800

Données techniques

Vitesse levage (cm/s)	15	15
Vitesse abaissement (cm/s)	25	25
Classe de charge selon EN 124	D400 (40 tonnes)	D400 (40 tonnes)
Abaissement d'urgence manuel en cas de panne de courant	●	●
Abaissement automatique en cas de panne de courant	○	○
Automatisme d'arrêt (désactivable)	●	●
Motorisation hydraulique intégrée	●	●
Cycles (environ par jour)	2000	2000
Total des cycles (longévité maximum)	3000000	3000000
Energie de choc avec destruction (J)	150000	150000
Energie de choc sans destruction (J)	30000	30000
Plage de températures	-40 °C à +70 °C ¹	-40 °C à +70 °C ¹

● = Equipement standard ○ = Equipement en option -- = Non disponible

¹ Pour des températures inférieures à 0 °C, nous recommandons un chauffage en option

Vous trouverez plus d'informations sur les possibilités d'équipement à partir de la page 58.

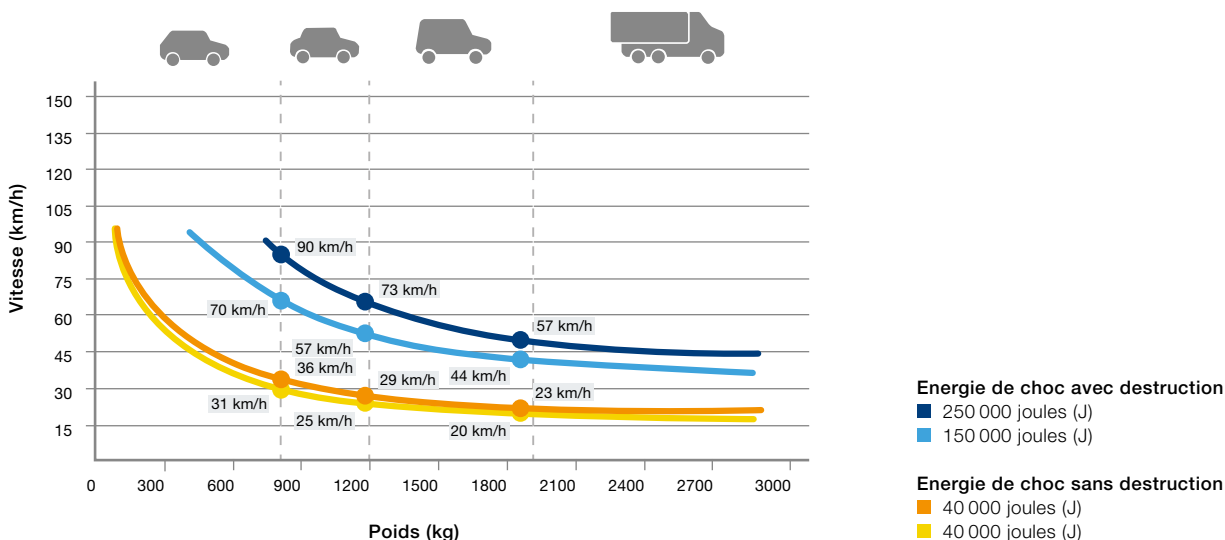

- Pour des fréquences d'utilisation élevées (environ 2 000 cycles par jour)
- Levage et abaissement automatiques par motorisation hydraulique intégrée
- A 275-600 / A 275-800 H : en option, exécution de tous les principaux composants en acier inoxydable
- Extension possible de l'unité de commande pour commande simultanée de plusieurs bornes
- Distance entre borne et unité de commande jusqu'à 80 m



	A 220-600 H	A 220-800 H	A 275-600 H	A 275-800 H
Diamètre (mm)	220	220	273	273
Hauteur (mm)	600	800	600	800

Données techniques

Vitesse levage (cm/s)	15	15	16	17
Vitesse abaissement (cm/s)	30	25	30	32
Classe de charge selon EN 124	D400 (40 tonnes)	D400 (40 tonnes)	D400 (40 tonnes)	D400 (40 tonnes)
Abaissement d'urgence manuel en cas de panne de courant	●	●	●	●
Abaissement automatique en cas de panne de courant	○	○	○	○
Automatisme d'arrêt (désactivable)	●	●	●	●
Motorisation hydraulique intégrée	●	●	●	●
Cycles (environ par jour)	2000	2000	2000	2000
Total des cycles (longévité maximum)	3000000	3000000	3000000	3000000
Energie de choc avec destruction (J)	150000	150000	250000	250000
Energie de choc sans destruction (J)	30000	30000	40000	40000
Plage de températures	-40 °C à +70 °C ¹	-40 °C à +70 °C ¹	-40 °C à +70 °C ¹	-40 °C à +70 °C ¹

● = Equipement standard ○ = Equipement en option – = Non disponible

¹ Pour des températures inférieures à 0 °C, nous recommandons un chauffage en option

Vous trouverez plus d'informations sur les possibilités d'équipement à partir de la page 58.

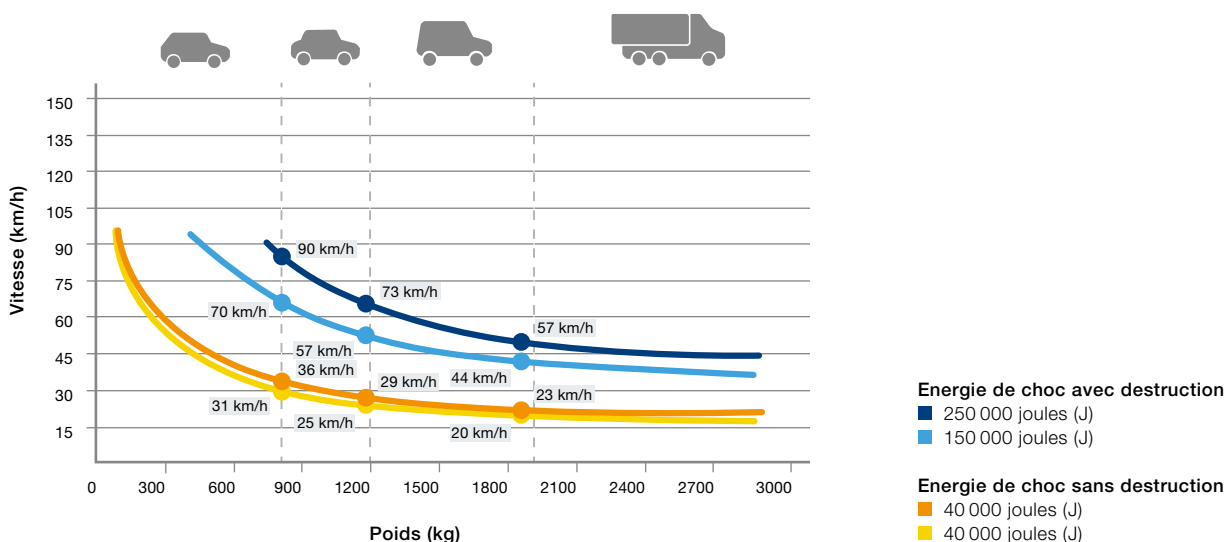

Bornes automatiques RI-H

A motorisation hydraulique intégrée



- Pour des fréquences d'utilisation élevées (environ 2 000 cycles par jour)
- Degré de protection particulièrement élevé grâce au cylindre renforcé
- Levage et abaissement automatiques par motorisation hydraulique intégrée
- En option, avec fonction de secours EFO (Emergency Fast Operation)
- Extension possible de l'unité de commande pour commande simultanée de plusieurs bornes
- Distance entre borne et unité de commande jusqu'à 80 m



	A 275-RI-600 H	A 275-RI-800 H
Diamètre (mm)	273	273
Hauteur (mm)	600	800

Données techniques

Vitesse levage (cm/s)	15	16
Vitesse abaissement (cm/s)	30	32
Classe de charge selon EN 124	D400 (40 tonnes)	D400 (40 tonnes)
Abaissement d'urgence manuel en cas de panne de courant	●	●
Abaissement automatique en cas de panne de courant	○	○
Fonction de secours EFO	○	○
Automatisme d'arrêt (désactivable)	●	●
Motorisation hydraulique intégrée	●	●
Cycles (environ par jour)	2000	2000
Total des cycles (longévité maximum)	3000000	3000000
Energie de choc avec destruction (J)	400000	400000
Energie de choc sans destruction (J)	40000	40000
Plage de températures	-40 °C à +70 °C ¹	-40 °C à +70 °C ¹

● = Equipement standard ○ = Equipement en option – = Non disponible

Vous trouverez plus d'informations sur les possibilités d'équipement à partir de la page 58.

¹ Pour des températures inférieures à 0 °C, nous recommandons un chauffage en option

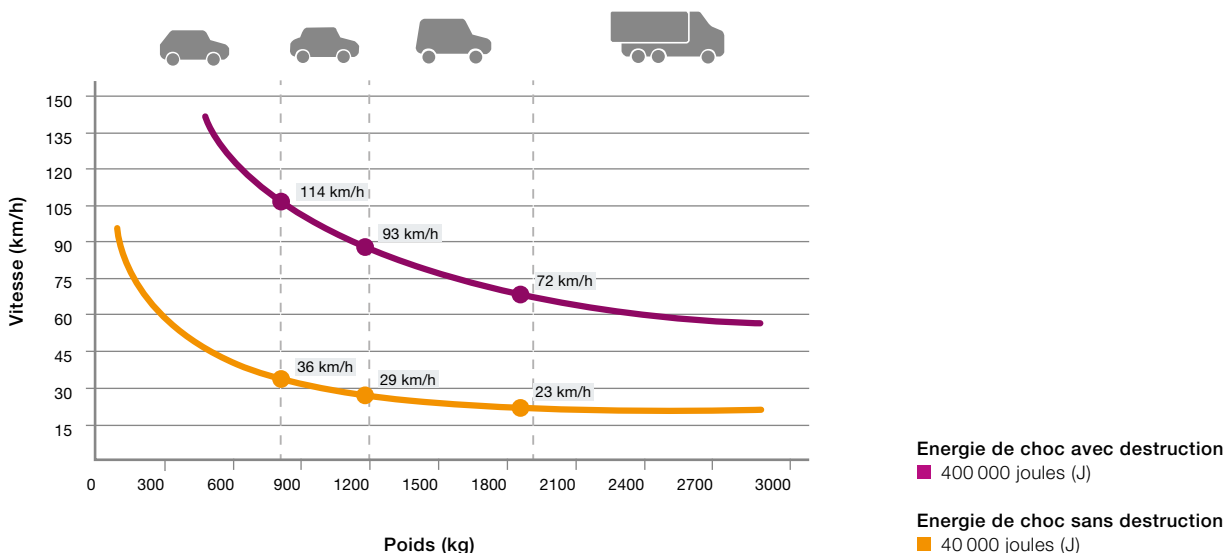



Bornes semi-automatiques G

Avec ressort pneumatique intégré

- Pour de faibles fréquences d'utilisation (environ cinq cycles par jour)
- Aucune alimentation électrique requise
- Abaissement manuel de la borne sur pression et levage automatique par ressort pneumatique intégré
- Distance entre borne et unité de commande jusqu'à 80 m



	S 127-600 G	S 220-600 G	S 220-800 G	S 275-600 G	S 275-800 G
Diamètre (mm)	127	220	220	273	273
Hauteur (mm)	600	600	800	600	800

Données techniques

Vitesse levage (cm/s)	20	20	20	20	20
Vitesse abaissement	Manuel	Manuel	Manuel	Manuel	Manuel
Classe de charge selon EN 124	D400 (40 tonnes)	D400 (40 tonnes)	D400 (40 tonnes)	D400 (40 tonnes)	D400 (40 tonnes)
Ressort pneumatique intégré	●	●	●	●	●
Serrure standard	-	●	●	●	●
Serrure triangulaire (11 mm)	●	○	○	○	○
Serrure UE supplémentaire selon la norme DIN 18252	-	○	○	○	○
Energie de choc avec destruction (J)	150000	150000	150000	250000	250000
Energie de choc sans destruction (J)	30000	30000	30000	30000	30000
Plage de températures	-40 °C à +70 °C ¹	-40 °C à +70 °C ¹	-40 °C à +70 °C ¹	-40 °C à +70 °C ¹	-40 °C à +70 °C ¹

● = Equipement standard ○ = Equipement en option - = Non disponible

¹ Pour des températures inférieures à 0 °C, nous recommandons un chauffage en option

Vous trouverez plus d'informations sur les possibilités d'équipement à partir de la page 58.

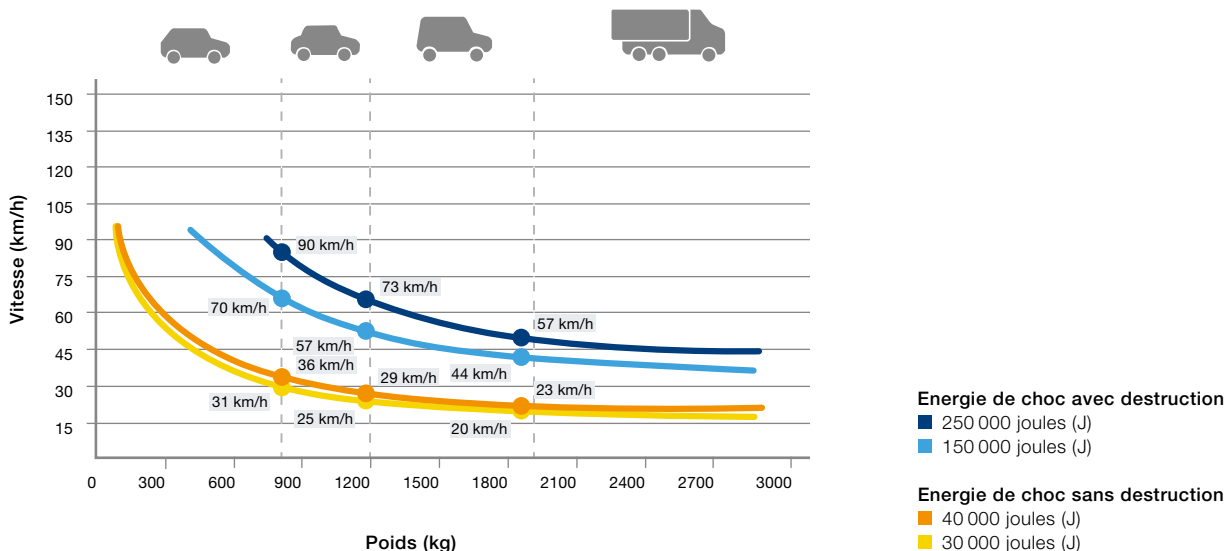

Bornes amovibles

Avec socle fermé



- Pour de rares fréquences d'utilisation (environ deux cycles par jour)
- Amovibles sans outil
- Montage au niveau du sol
- Aucune ouverture au sol après retrait de la borne
- Serrure UE standard selon la norme DIN 18252



	R 127-600	R 127-800	R 220-600	R 220-800
Diamètre (mm)	127	127	220	220
Hauteur (mm)	600	600	600	800
Poids (kg)	14	18	19	23

Données techniques				
Energie de choc avec destruction (J)	150000	150000	150000	150000
Energie de choc sans destruction (J)	20000	20000	20000	20000

● = Equipement standard ○ = Equipement en option – = Non disponible

Vous trouverez plus d'informations sur les possibilités d'équipement à partir de la page 58.

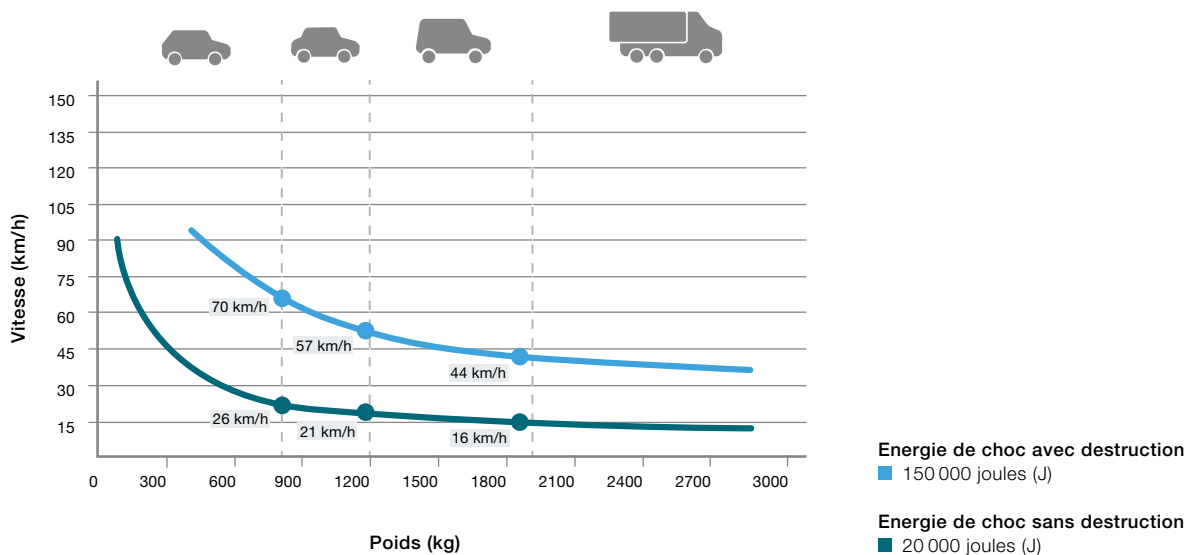

- Pour de rares fréquences d'utilisation (environ deux cycles par jour)
- Amovibles sans outil
- Montage au niveau du sol
- Serrure UE standard selon la norme DIN 18252
- Aucune ouverture au sol après retrait de la borne



	R 275-600	R 275-800
Diamètre (mm)	273	273
Hauteur (mm)	600	800
Poids (kg)	22	28
Données techniques		
Energie de choc avec destruction (J)	200000	200000
Energie de choc sans destruction (J)	40000	40000

● = Equipement standard ○ = Equipement en option – = Non disponible

Vous trouverez plus d'informations sur les possibilités d'équipement à partir de la page 58.

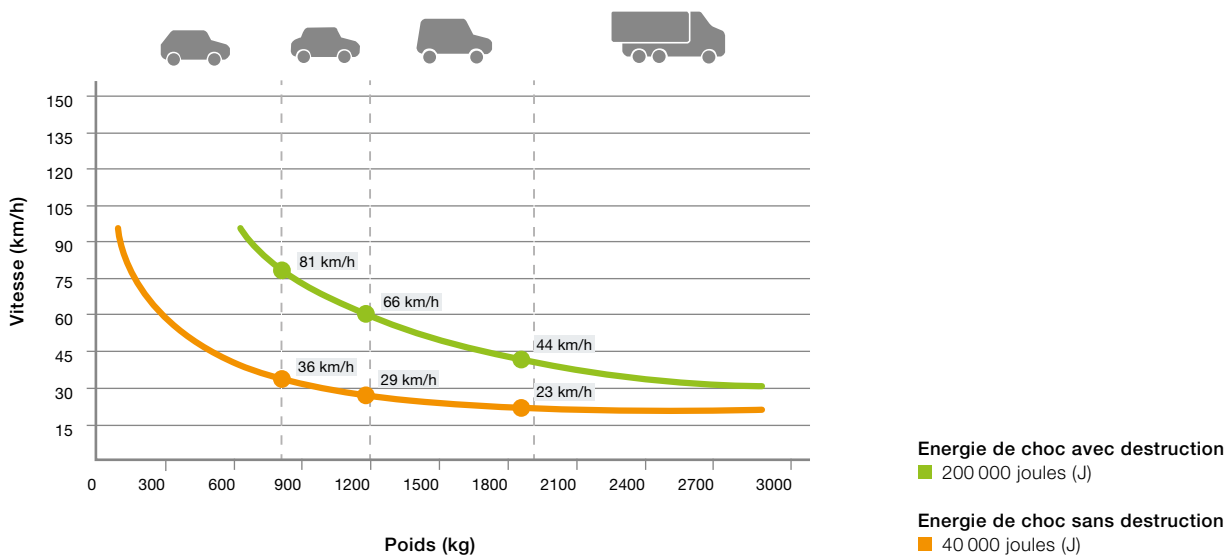

Bornes fixes CF

Avec plaque de sol



- Combinaison harmonieuse avec bornes automatiques et semi-automatiques grâce à la plaque de sol assortie
- Démontage simple du cylindre en cas de dommages ou pour retrait dans des circonstances exceptionnelles
- En option avec bande lumineuse à LED pour une meilleure visibilité

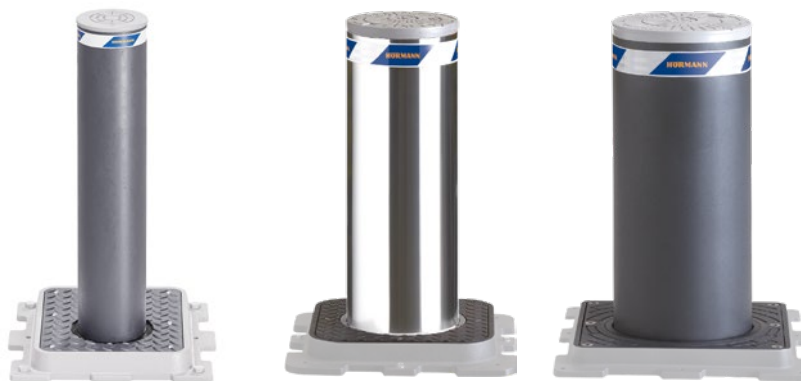

F 127-600 CF F 127-800 CF F 220-600 CF F 220-800 CF F 275-600 CF F 275-800 CF

Diamètre (mm)	127	127	220	220	275	275
Hauteur (mm)	600	800	600	800	600	800

Données techniques

Energie de choc avec destruction (J)	150000	150000	150000	150000	250000	250000
Energie de choc sans destruction (J)	30000	30000	30000	30000	40000	40000

● = Equipement standard ○ = Equipement en option – = Non disponible

Vous trouverez plus d'informations sur les possibilités d'équipement à partir de la page 58.

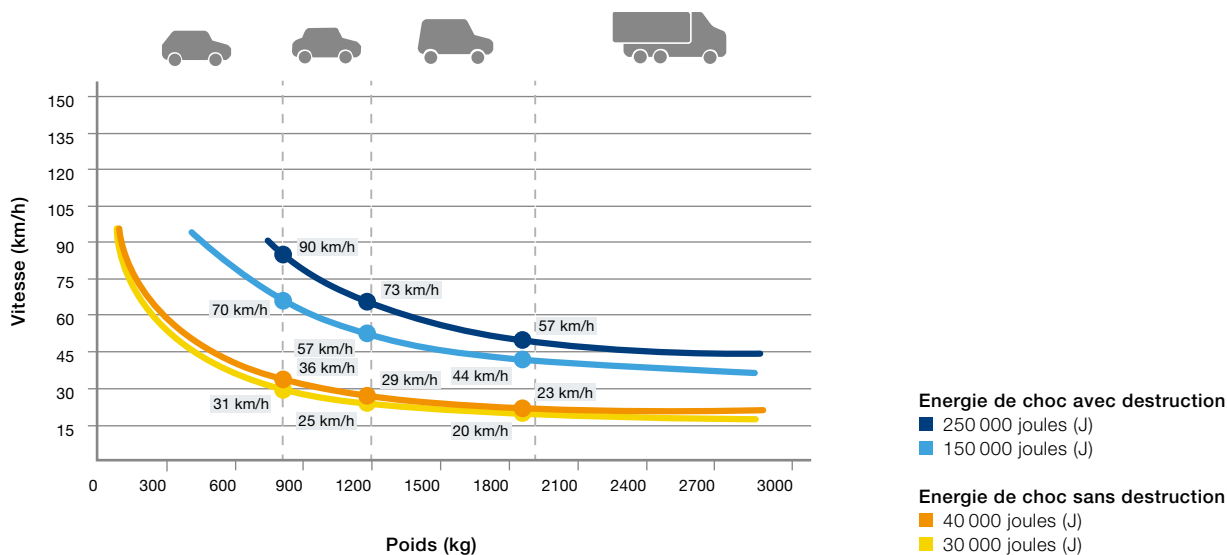



SECURITY

Bornes fixes BR

Avec ancrage au sol

- Modèle d'entrée de gamme avec un bon rapport qualité-prix
- Pour la sécurisation de bâtiments ou de zones sans nécessité d'une voie d'accès
- Se combinent avec des bornes Security automatiques et amovibles, car les cylindres sont assortis



F 127-600 BR F 127-800 BR F 220-600 BR F 220-800 BR F 275-600 BR F 275-800 BR

	F 127-600 BR	F 127-800 BR	F 220-600 BR	F 220-800 BR	F 275-600 BR	F 275-800 BR
Diamètre (mm)	127	127	220	220	273	273
Hauteur (mm)	600	800	600	800	600	800

Données techniques

Energie de choc avec destruction (J)	150000	150000	150000	150000	250000	250000
Energie de choc sans destruction (J)	30000	30000	30000	30000	40000	40000

● = Equipement standard ○ = Equipement en option -- = Non disponible

Vous trouverez plus d'informations sur les possibilités d'équipement à partir de la page 58.

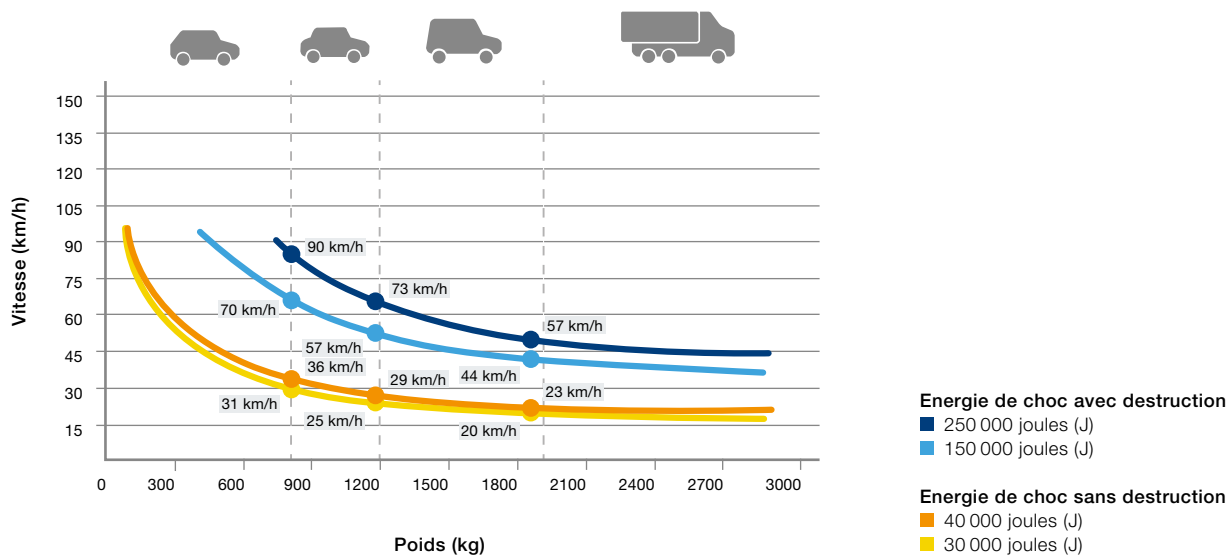

Bornes fixes RI-FF

Avec fixation au sol renforcée



- Degré de protection particulièrement élevé grâce à la fixation au sol renforcée et au matériau du cylindre plus résistant
- Pour la sécurisation de bâtiments ou de zones sans nécessité d'une voie d'accès
- Se combinent avec des bornes Security automatiques et amovibles, car les cylindres sont assortis



	F 275-RI-600 FF	F 275-RI-800 FF
Diamètre (mm)	273	273
Hauteur (mm)	600	800
Données techniques		
Energie de choc avec destruction (J)	400000	400000
Energie de choc sans destruction (J)	40000	40000

● = Equipement standard ○ = Equipement en option – = Non disponible

Vous trouverez plus d'informations sur les possibilités d'équipement à partir de la page 58.

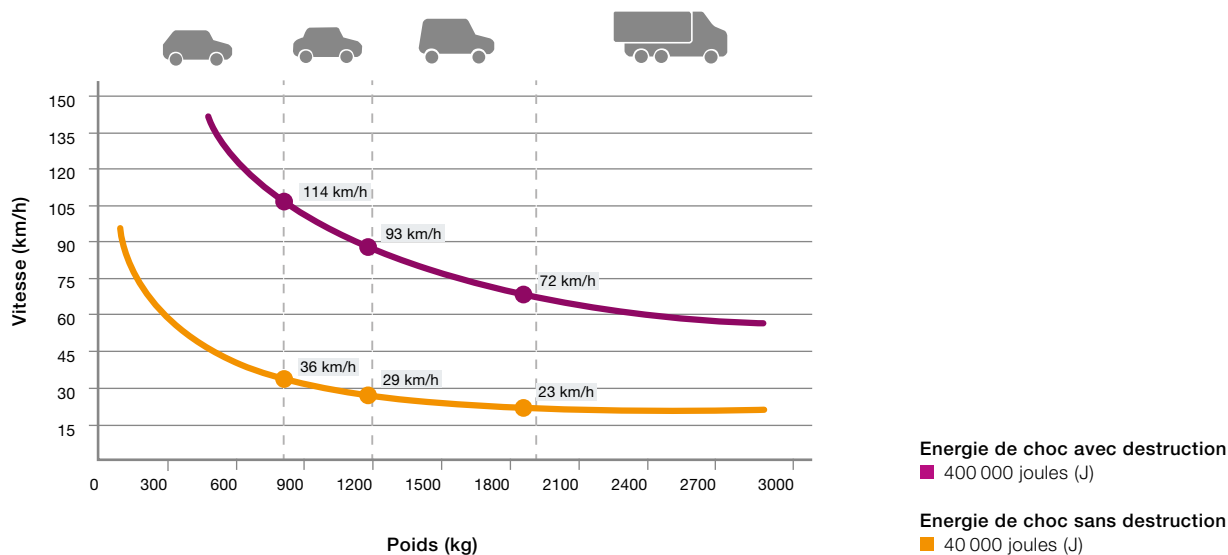



- Bornes Design représentatives, au choix en acier laqué ou avec une élégante surface en acier inoxydable
- Possibilités variées d'équipement grâce à 5 designs attrayants et 3 diamètres différents
- Disponibles pour les hauteurs 900 mm, 1 000 mm, 1 100 mm et 1 200 mm
- Disponibles en couleur RAL au choix
- Montage facile par scellement dans le béton ou exécution avec bride à vis pour fixation par vis



L'illustration montre l'exécution avec fixation au sol pour sceller dans le béton

	F 102-900	F 140-900	F 168-900
Diamètre (mm)	102	140	168
Hauteur (mm)	900	900	900
Acier, laqué en gris anthracite	●	●	●
Acier inoxydable brossé, V2 A (AISI 304)	○	○	○
Laquage en RAL au choix (pour exécution acier)	○	○	○
Construction			
Avec couvercle droit	●	●	●
Avec couvercle bombé	○	○	○
Avec couvercle biseauté	○	○	○
Avec large anneau circulaire	○	○	○
Avec 4 anneaux circulaires	○	○	○
Fixation au sol pour sceller dans le béton, profondeur de montage 150 mm (F 102-900, F 140-900) ou 250 mm (F 168-900) ²	●	●	●
Extension du cylindre par intervalles de 100 mm jusqu'à 1 200 mm maximum	○	○	○
Renforcement du cylindre et fixation au sol renforcée	○	○	○
Bride à vis pour fixation par vis	○	○	○
Energie de choc avec destruction (J) ¹	200000	200000	200000

● = Equipement standard ○ = Equipement en option – = Non disponible

¹ S'appliquent exclusivement aux bornes avec renforcement du cylindre et fixation au sol renforcée

² Disponible sur demande également en diamètres 102 mm et 168 mm

Equipements en option

- Exécution avec couvercle bombé **1**
- Exécution avec couvercle biseauté **2**
- Exécution avec large anneau circulaire (uniquement en exécution acier inoxydable) **3**
- Exécution avec quatre anneaux circulaires (uniquement en exécution acier inoxydable) **4**
- Exécution avec bride à vis pour fixation par vis **5**



Bornes Design

L'élégance dotée de plusieurs fonctions



- R 140-900 : borne amovible avec serrure et poids de seulement 7 kg
- F 140-900 LH : avec barre pour cadenasser un vélo

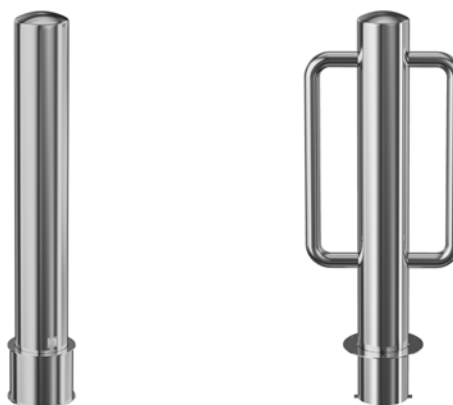

	R 140-900	F 140-900 LH
Diamètre (mm)	140	140
Hauteur (mm)	900	900
Acier, laqué en gris anthracite	●	●
Acier inoxydable brossé, V2 A (AISI 304)	●	●
Données techniques		
Avec couvercle droit	○	○
Avec couvercle bombé (voir illustration ci-dessus)	●	●
Avec couvercle biseauté	○	○
Avec large anneau circulaire	○	○
Avec 4 anneaux circulaires	○	○
Fixation au sol pour sceller dans le béton, profondeur de montage 150 mm (F 140-900) ou 200 mm (F 140-900)	●	●
Extension du cylindre par intervalles de 100 mm jusqu'à 1 200 mm maximum	○	○
Renforcement du cylindre et fixation au sol renforcée	-	○
Energie de choc avec destruction ¹ (J)	-	200000

● = Equipement standard ○ = Equipement en option - = Non disponible

¹ S'appliquent exclusivement aux bornes avec renforcement du cylindre et fixation au sol renforcée



Bornes automatiques E

A motorisation électromécanique sans brosse

- Pour des fréquences d'utilisation élevées (environ 2 000 cycles par jour)
- Peu d'entretien, car aucun contrôle des composants hydrauliques, de la pression d'huile et du niveau d'huile n'est nécessaire
- Respect de l'environnement, utilisation également possible dans le cadre d'une réglementation stricte en matière d'environnement
- Facilité d'entretien grâce à des motorisations 230 V presque inusables, sans brosse et avec peu de composants de transmission
- Déplacement du cylindre silencieux et sans vibrations grâce au démarrage et à l'arrêt progressifs
- En option, avec fonction de secours EFO (Emergency Fast Operation)



	A 275-M30-900 E	A 275-M30-1200 E	A 275-M50-900 E	A 275-M50-1200 E
Diamètre (mm)	273	273	271	271
Hauteur (mm)	900	1200	900	1200

Données techniques

Vitesse levage (cm/s)	22	22	22	22
Vitesse abaissement (cm/s)	22	22	22	22
Classe de charge selon EN 124	D400 (40 tonnes)	D400 (40 tonnes)	D400 (40 tonnes)	D400 (40 tonnes)
Abaissement manuel en cas de panne de courant	●	●	●	●
Abaissement automatique en cas de panne de courant (sur batterie)	○	○	○	○
Fonction de secours EFO	○	○	○	○
Motorisation électromécanique	●	●	●	●
Cycles (environ par jour)	2000	2000	2000	2000
Total des cycles (longévité maximum)	3000000	3000000	3000000	3000000

Certification selon

	PAS68, IWA14-1, M30, K4	PAS68, IWA14-1, M30, K4	PAS68, IWA14-1, M50, K12	M50, K12, PAS68
--	-------------------------	-------------------------	--------------------------	-----------------

En conformité avec

Energie de choc avec destruction (J)	750000	1200000	2000000	2000000
Energie de choc sans destruction (J)	250000	700000	700000	700000
Plage de températures	-40 °C à +70 °C ¹	-40 °C à +70 °C ¹	-40 °C à +70 °C ¹	-40 °C à +70 °C ¹

● = Equipement standard ○ = Equipement en option – = Non disponible

¹ Pour des températures inférieures à 0 °C, nous recommandons un chauffage en option

Vous trouverez plus d'informations sur les possibilités d'équipement à partir de la page 58.

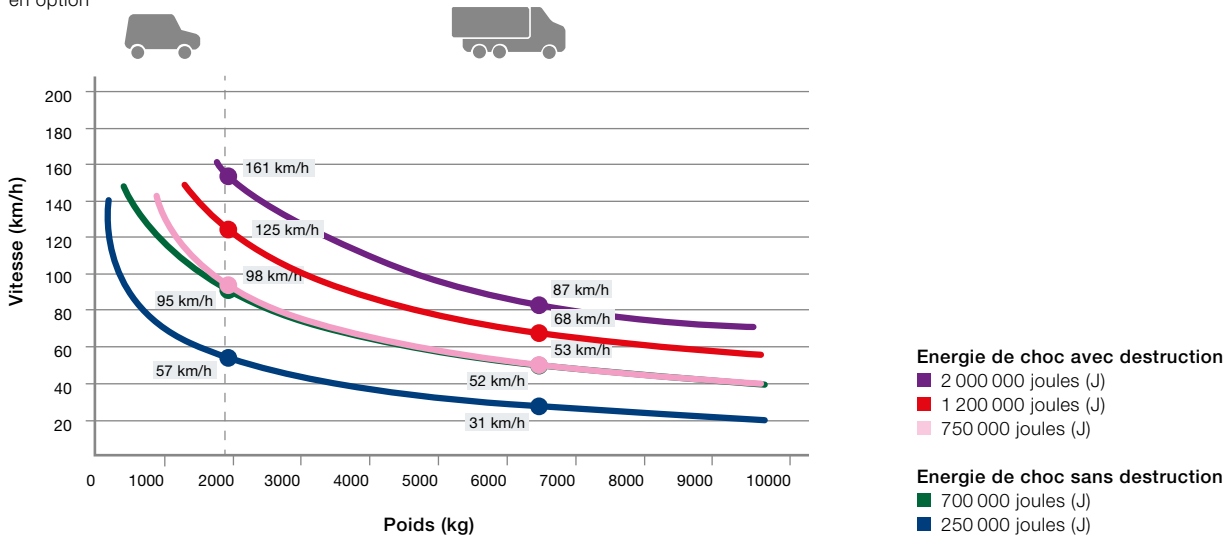

Bornes automatiques H

A motorisation hydraulique intégrée



- Pour des fréquences d'utilisation élevées (environ 2 000 cycles par jour)
- Levage et abaissement automatiques par motorisation hydraulique intégrée
- En option, avec fonction de secours EFO (Emergency Fast Operation)
- Extension possible de l'unité de commande pour commande simultanée de plusieurs bornes
- Distance entre borne et unité de commande jusqu'à 80 m



	A 275-M30-900 H	A 275-M30-1200 H	A 275-M50-900 H	A 275-M50-1200 H
Diamètre (mm)	273	273	271	271
Hauteur (mm)	900	1200	900	1200
Données techniques				
Vitesse levage (cm/s)	10	22	22	22
Vitesse abaissement (cm/s)	26	30	22	30
Classe de charge selon EN 124	D400 (40 tonnes)	D400 (40 tonnes)	D400 (40 tonnes)	D400 (40 tonnes)
Abaissement manuel en cas de panne de courant	●	●	●	●
Fonction de secours EFO	○	○	○	○
Motorisation hydraulique intégrée	●	●	●	●
Cycles (environ par jour)	2000	2000	2000	2000
Total des cycles (longévité maximum)	3000000	3000000	3000000	3000000
Certification selon	PAS68, IWA14-1, M30, K4	PAS68, IWA14-1, M30, K4	PAS68, IWA14-1, M50, K12	M50, K12, PAS68
En conformité avec	-	-	-	IWA14-1
Energie de choc avec destruction (J)	750000	1200000	2000000	2000000
Energie de choc sans destruction (J)	250000	700000	700000	700000
Plage de températures	-40 °C à +70 °C ¹	-40 °C à +70 °C ¹	-40 °C à +70 °C ¹	-40 °C à +70 °C ¹

● = Equipement standard ○ = Equipement en option - = Non disponible

¹ Pour des températures inférieures à 0 °C, nous recommandons un chauffage en option

Vous trouverez plus d'informations sur les possibilités d'équipement à partir de la page 58.

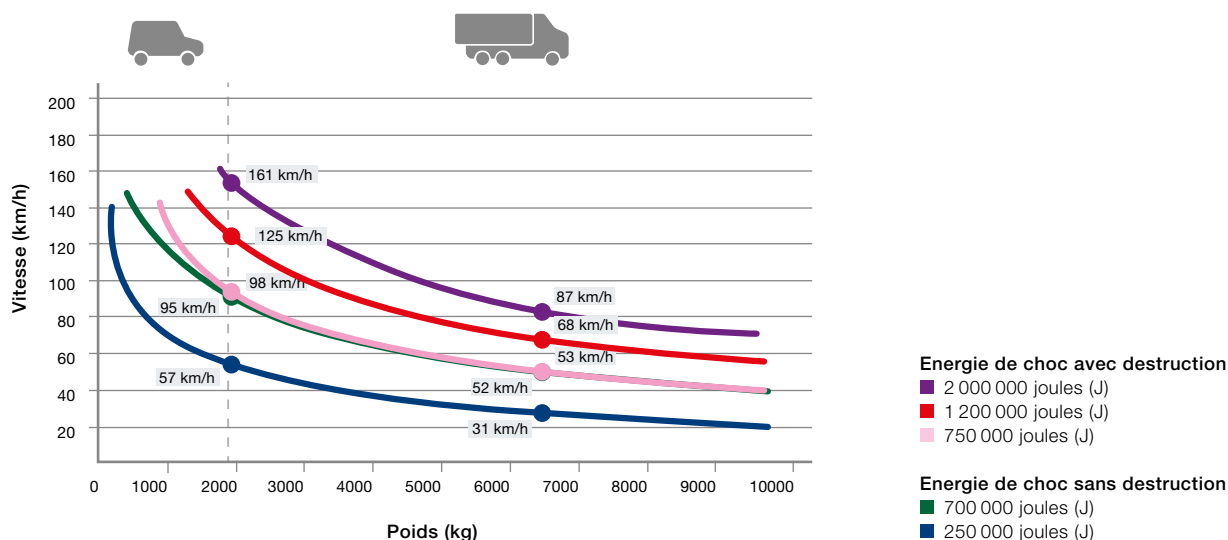



Bornes semi-automatiques H

Avec pompe hydraulique intégrée

- Pour de faibles fréquences d'utilisation (environ cinq cycles par jour)
- Aucune alimentation électrique requise
- Levage manuel par visseuse sans fil au moyen d'un insert spécial fourni
- Abaissement manuel par ouverture de la vanne hydraulique



	S 275-M30-900 H	S 275-M30-1200 H	S 275-M50-900 H	S 275-M50-1200 H
Diamètre (mm)	273	273	271	271
Hauteur (mm)	900	1200	900	1200
Données techniques				
Vitesse levage (cm/s)	8	8	8	8
Vitesse abaissement (cm/s)	20	20	20	20
Classe de charge selon EN 124	D400 (40 tonnes)	D400 (40 tonnes)	D400 (40 tonnes)	D400 (40 tonnes)
Motorisation hydraulique intégrée	●	●	●	●
Cycles (environ par jour)	5	5	5	5
Total des cycles (longévité maximum)	3000000	3000000	3000000	3000000
Certification selon	PAS68, IWA14-1, M30, K4	PAS68, IWA14-1, M30, K4	PAS68, IWA14-1, M50, K12	M50, K12, PAS68
En conformité avec	-	-	-	IWA14-1
Energie de choc avec destruction (J)	750000	1200000	2000000	2000000
Energie de choc sans destruction (J)	250000	700000	700000	700000
Plage de températures	-40 °C à +70 °C ¹	-40 °C à +70 °C ¹	-40 °C à +70 °C ¹	-40 °C à +70 °C ¹

● = Equipement standard ○ = Equipement en option - = Non disponible

¹ Pour des températures inférieures à 0 °C, nous recommandons un chauffage en option

Vous trouverez plus d'informations sur les possibilités d'équipement à partir de la page 58.

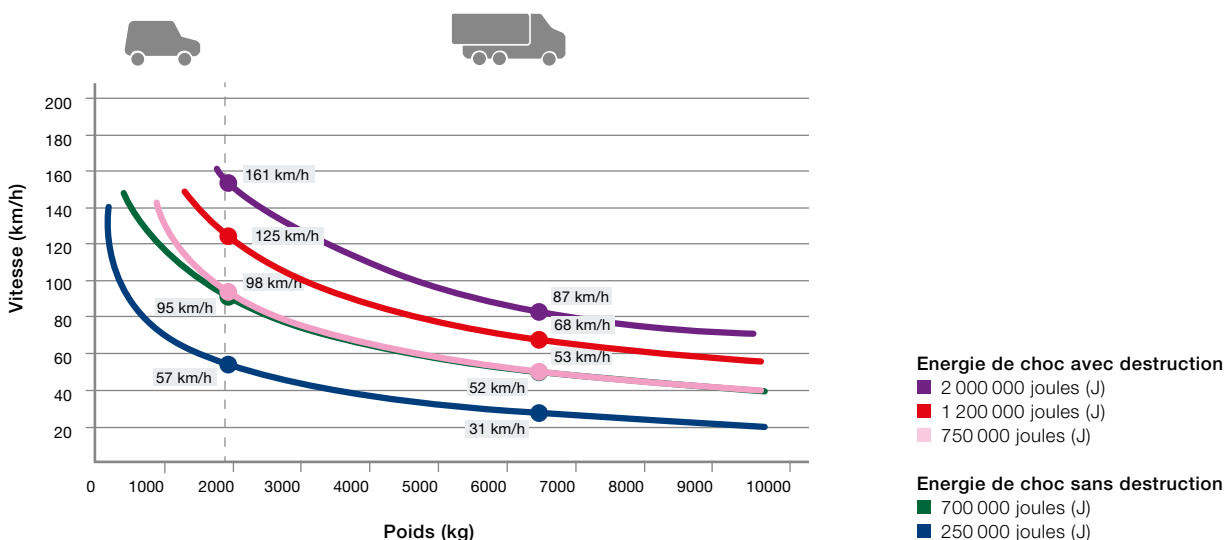

Bornes amovibles

Avec socle renforcé



- Pour de rares fréquences d'utilisation
- Amovibles avec des outils spéciaux
- Verrouillage par serrure de sécurité avec demi-cylindre profilé
- Se combinent avec des bornes fixes High Security, car les cylindres sont assortis

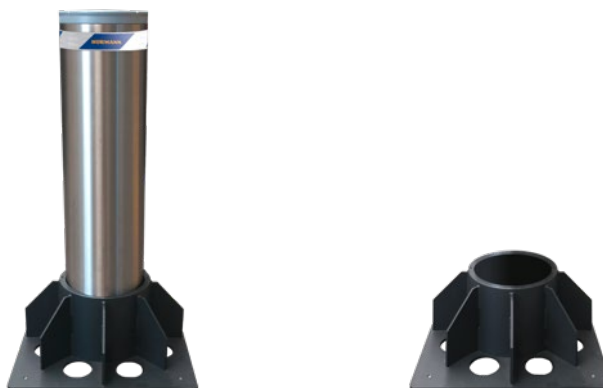

	R 275-M30-900	R 275-M30-1200	R 275-M50-900	R 275-M50-1200
Diamètre (mm)	273	273	271	271
Hauteur (mm)	900	1200	900	1200
Données techniques				
Certification selon	PAS68, IWA14-1, M30, K4	-	-	-
En conformité avec	-	PAS68, IWA14-1, M30, K4	PAS68, IWA14-1, M50, K12	PAS68, IWA14-1, M50, K12
Energie de choc avec destruction (J)	750000	750000	2000000	2000000
Energie de choc sans destruction (J)	100000	100000	250000	250000

● = Equipement standard ○ = Equipement en option -- = Non disponible

Vous trouverez plus d'informations sur les possibilités d'équipement à partir de la page 58.

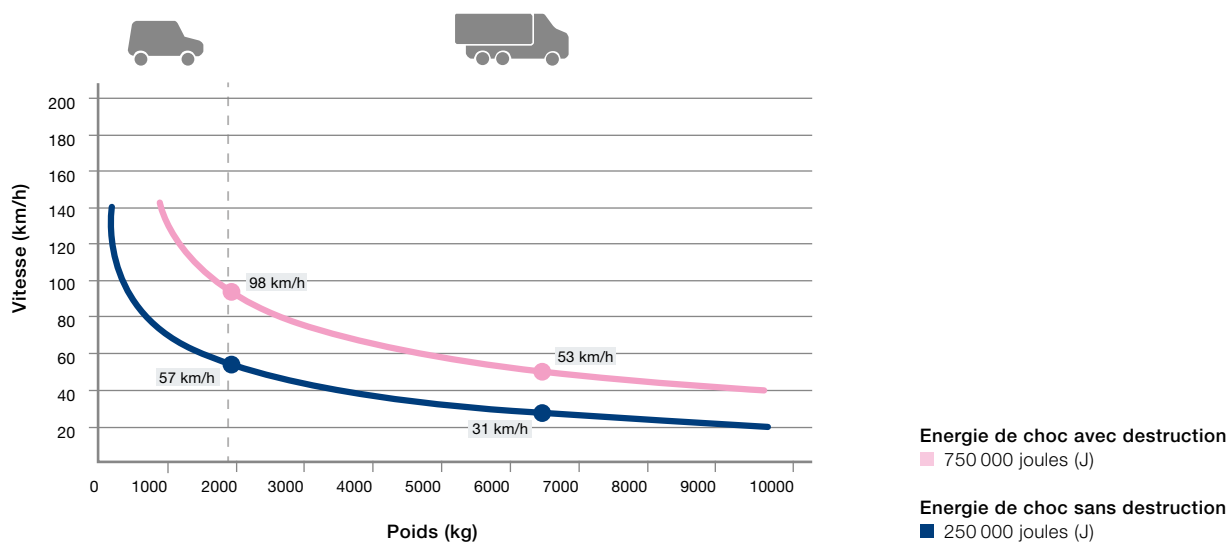



Bornes fixes FF

Avec fixation au sol renforcée

- Fixation au sol renforcée à sceller dans le béton
- Pour la sécurisation de bâtiments ou de zones sans nécessité d'une voie d'accès
- Se combinent avec des bornes High Security automatiques et amovibles, car les cylindres sont assortis
- Plaque de sol rectangulaire pour une combinaison avec des bornes automatiques
- **NOUVEAU.** Cylindre en acier avec habillage en acier inoxydable remplaçable comme solution alternative au cylindre entièrement en acier inoxydable

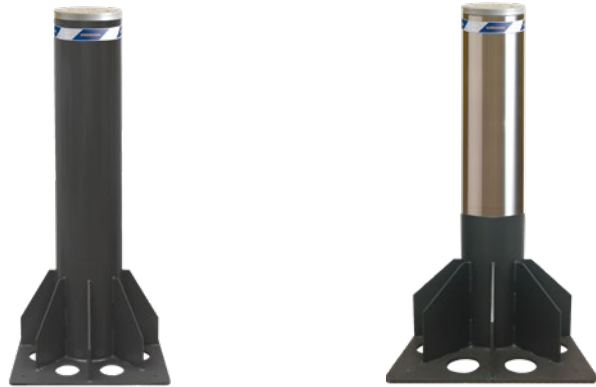

	F 275-M30-900 FF	F 275-M30-1200 FF	F 275-M50-900 FF	F 275-M50-1200 FF
Diamètre (mm)	273	273	271	271
Hauteur (mm)	900	1200	900	1200

Données techniques

NOUVEAU. Certification selon	M30, K4, PAS68, IWA14-1	M30, K4, PAS68, IWA14-1	M50, K12, PAS68, IWA14-1	M50, K12, PAS68, IWA14-1
Energie de choc avec destruction (J)	750000	1200000	2000000	2000000
Energie de choc sans destruction (J)	250000	700000	700000	700000

● = Equipement standard ○ = Equipement en option – = Non disponible

Vous trouverez plus d'informations sur les possibilités d'équipement à partir de la page 58.

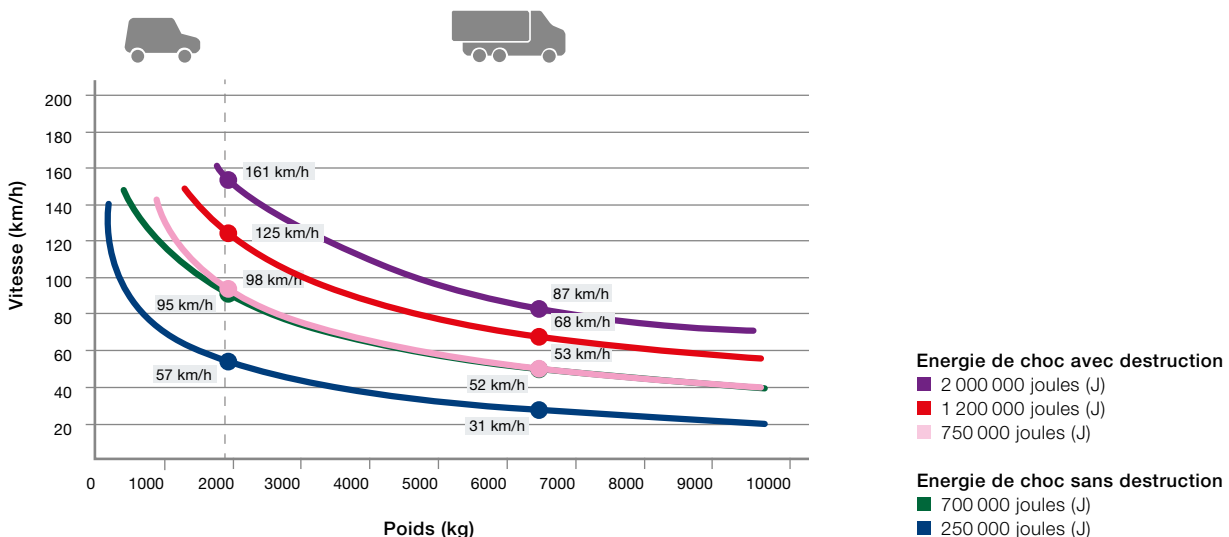

Bornes fixes ST

Pour la sécurisation à moindres frais de grands espaces extérieurs



- Protection certifiée avec le meilleur rapport qualité-prix
- Pour la sécurisation de grandes zones
- Se combinent avec des bornes High Security automatiques et amovibles, car les cylindres sont assortis ou éventuellement avec une tête de borne à couvercle soudé
- En option avec bande lumineuse à LED pour une meilleure visibilité
- Plaque de sol rectangulaire pour une combinaison avec des bornes automatiques
- Cylindre en acier avec habillage en acier inoxydable remplaçable



	F 275-M30-900 ST	F 275-M30-1200 ST	R 275-M50-900 ST	R 275-M50-1200 ST
Diamètre (mm)	273	273	271	271
Hauteur (mm)	900	1200	900	1200

Données techniques

Certification selon	PAS68	PAS68	-	-
En conformité avec	IWA14-1, M30, K4	IWA14-1, M30, K4	IWA14-1, M50, K12	IWA14-1, M50, K12
Energie de choc avec destruction (J)	750000	750000	2000000	2000000
Energie de choc sans destruction (J)	250000	250000	700000	700000

● = Equipement standard ○ = Equipement en option -- = Non disponible

Vous trouverez plus d'informations sur les possibilités d'équipement à partir de la page 58.

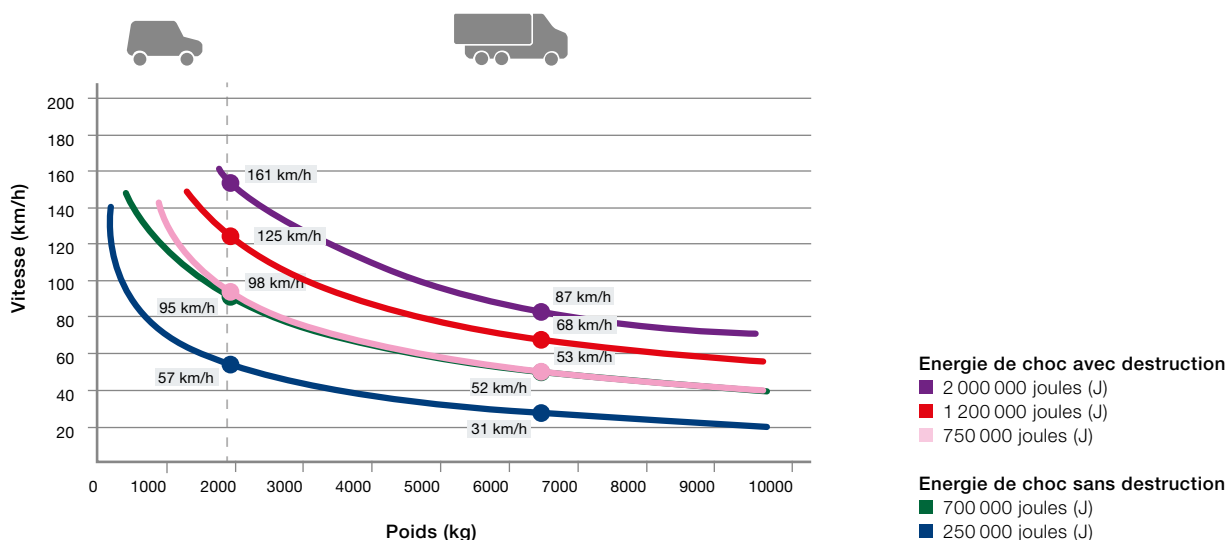



Bornes amovibles et fixes SF

Borne à fondation plate 3MJ avec profondeur de montage de seulement 200 mm

- Protection élevée en cas de faible profondeur de montage
- Energie de choc contrôlée 3MJ (camion de 12 t lancé à 80 km/h)
- Profondeur de montage de seulement 200 mm
- En option : profondeur de montage de 300 mm pour les rues pavées, par exemple
- Disposition individuelle par combinaison de plusieurs modules
- Egalement disponible sur demande en tant que version amovible
- Disposition individuelle en angle
- En option avec bande lumineuse à LED pour une meilleure visibilité
- Cylindre en acier avec habillage en acier inoxydable remplaçable comme solution alternative au cylindre entièrement en acier inoxydable

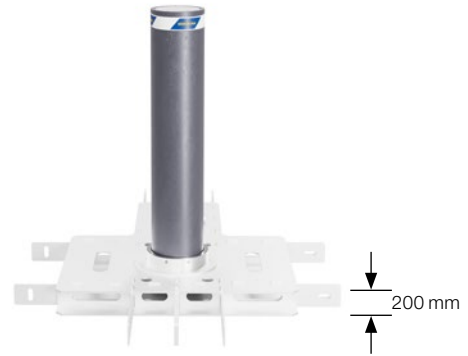

	F 275-3MJ-900 SF	F 275-3MJ-1200 SF
Diamètre (mm)	275	275
Hauteur (mm)	900	1200
Profondeur de montage en combinaison avec de l'asphalte (standard)	200	200
Profondeur de montage, par exemple, en combinaison avec des pavés (en option)	300	300

Données techniques

En conformité avec (condition : fixation au sol standard pour trois cylindres)	IWA14-1	IWA14-1
Energie de choc avec destruction (J)	3000000	3000000
Energie de choc sans destruction (J)	700000	700000

● = Equipement standard ○ = Equipement en option – = Non disponible

Vous trouverez plus d'informations sur les possibilités d'équipement à partir de la page 58.

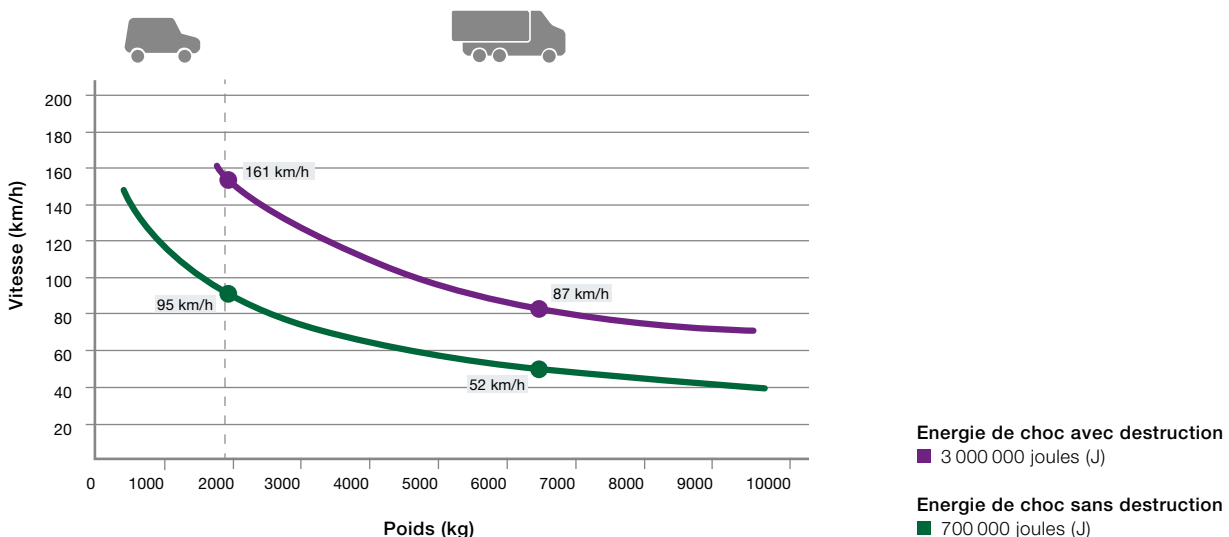

Bornes amovibles et fixes SF

Borne à fondation plate M50 avec profondeur de montage de seulement 200 mm

- Protection élevée en cas de faible profondeur de montage
- Profondeur de montage de seulement 200 mm
- En option : profondeur de montage de 300 mm pour les rues pavées, par exemple
- Disposition individuelle par combinaison de plusieurs modules
- Egalement disponible en tant que version amovible (R 275-M50-900 SF | R 275-M50-1200 SF)
- Disposition individuelle en angle
- En option avec bande lumineuse à LED pour une meilleure visibilité
- **NOUVEAU.** Cylindre en acier avec habillage en acier inoxydable remplaçable comme solution alternative au cylindre entièrement en acier inoxydable

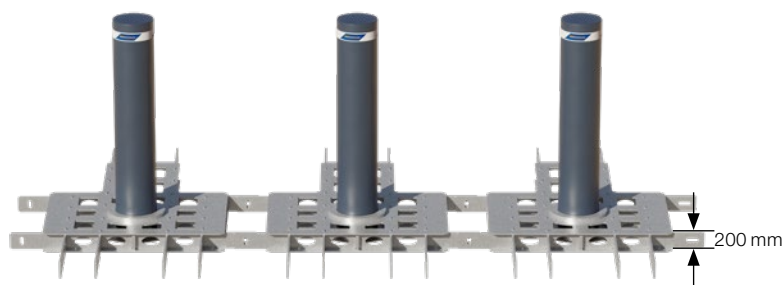

Fixation au sol standard avec **trois cylindres fixes**

	F 275-M50-900 SF	F 275-M50-1200 SF	R 275-M50-900 SF	R 275-M50-1200 SF
Diamètre (mm)	271	271	271	271
Hauteur (mm)	900	1200	900	1200
Profondeur de montage en combinaison avec de l'asphalte (standard)	200	200	200	200
Profondeur de montage, par exemple, en combinaison avec des pavés (en option)	300	300	300	300

Données techniques

Certification selon (condition : fixation au sol standard pour trois cylindres)	PAS68, IWA14-1, M50, K12	PAS68, IWA14-1, M50, K12	PAS68, IWA14-1, M50, K12	PAS68, IWA14-1, M50, K12
Energie de choc avec destruction (J)	2000000	2000000	2000000	2000000
Energie de choc sans destruction (J)	700000	700000	700000	700000

● = Equipement standard ○ = Equipement en option
 – = Non disponible

Vous trouverez plus d'informations sur les possibilités d'équipement à partir de la page 58.

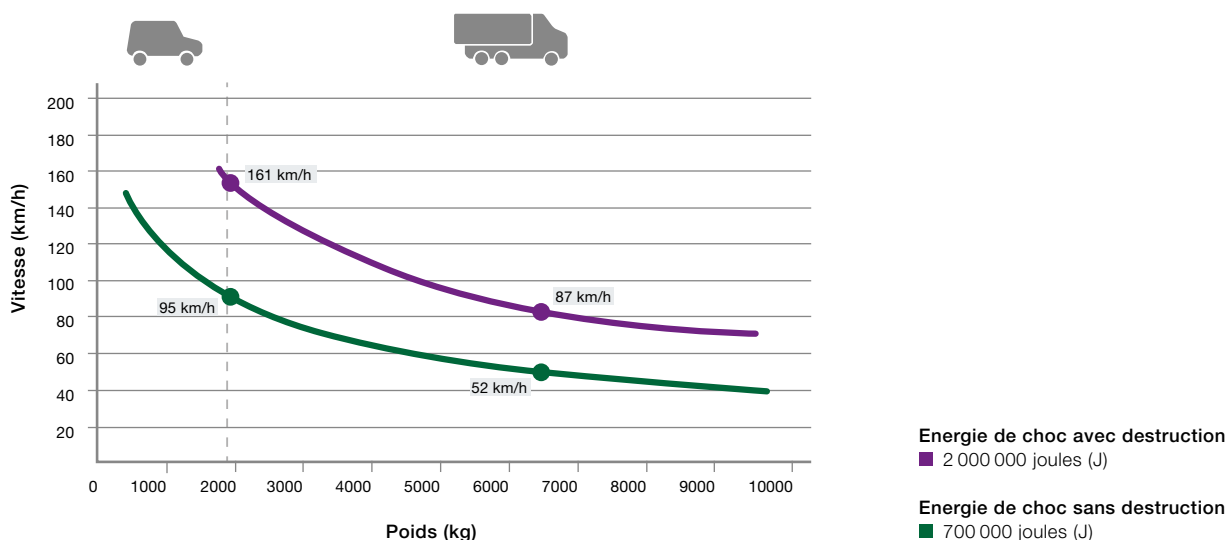

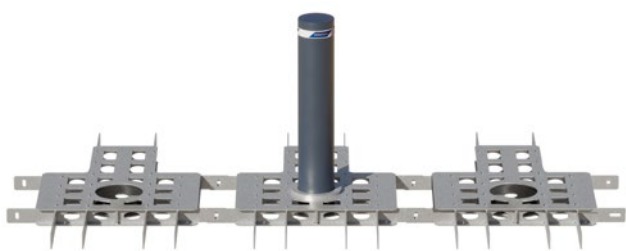

Configuration avec **un cylindre fixe**

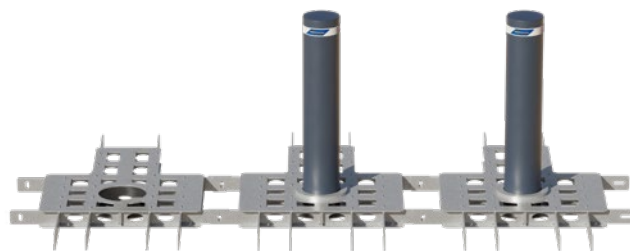

Configuration avec **deux cylindres fixes**

Extensions et dispositions

Modules avec une ou deux bornes

Fixation au sol avec une borne **1** ou deux bornes **2** comme extension de la fixation au sol standard

Dispositions en angle **3**

Dispositions individuelles en angle, quel que soit l'angle.

Disposition sur pente montante ou descendante **4**

Des différences de hauteur sont réalisables. Dimensions et configuration en escalier réalisables selon les impératifs sur site, après accord

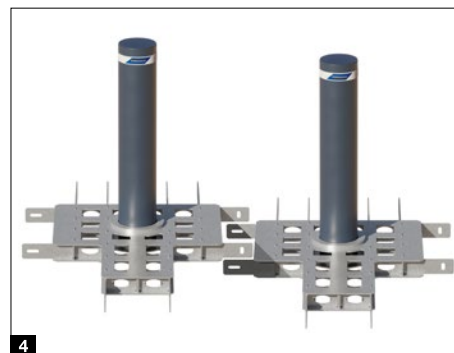
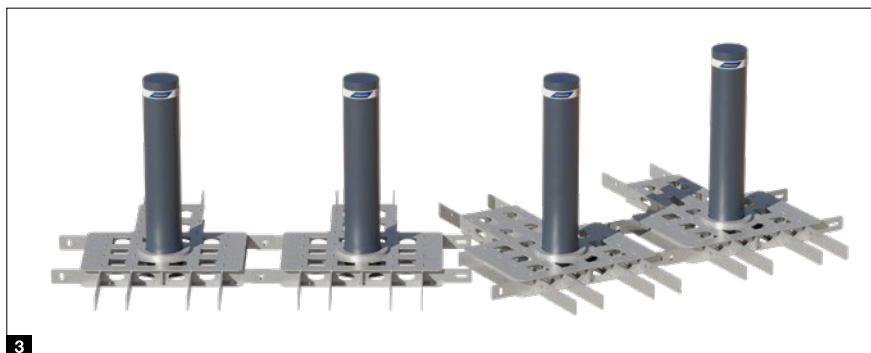
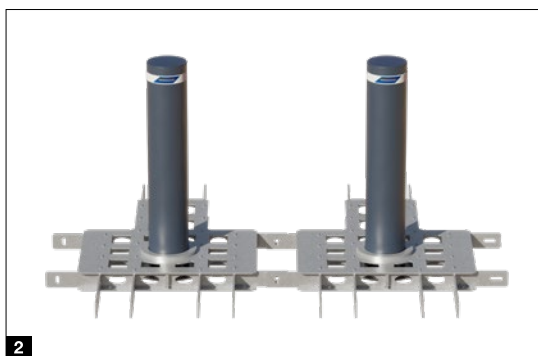
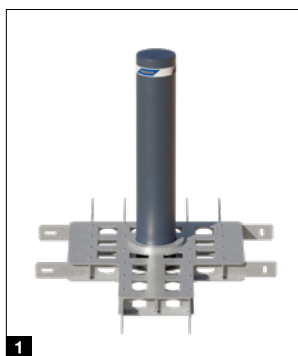

Bornes fixes SF

M 30 avec fixation au sol plate d'une profondeur de montage de seulement 200 mm

- Pour montage au-dessus de câbles posés dans le sol ou, par exemple, au-dessus de parkings souterrains
- Très faible profondeur de montage de seulement 200 mm pour les revêtements en asphalte
- En option : profondeur de montage de 300 mm pour les rues pavées, par exemple
- Disposition en rangée de longueurs variables avec plusieurs bornes
- Disposition individuelle en angle à 90°, 45° et 30°
- Convient également pour les pentes montantes et descendantes
- Aspect harmonieux en combinaison avec d'autres bornes High Security grâce à des cylindres assortis
- Effort minium lors des travaux de terrassement et temps de montage réduit grâce à des modules prêts au montage avec armature en béton
- Version amovible disponible sur demande

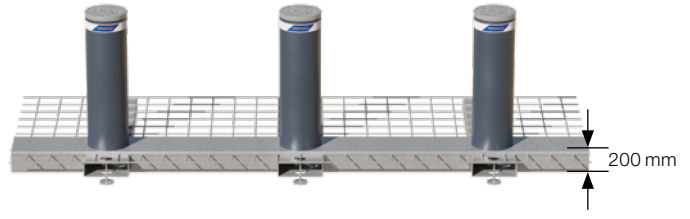

Fixation au sol standard avec **trois cylindres fixes**

F 275-M30-900 SF

Diamètre (mm)	273
Hauteur (mm)	900
Profondeur de montage en combinaison avec de l'asphalte (standard)	200
Profondeur de montage, par exemple, en combinaison avec des pavés (en option)	300

Données techniques

Certification selon
(condition : fixation au sol standard pour trois cylindres)

PAS68, IWA14-1, M30, K4

Energie de choc avec destruction (J)	750000
Energie de choc sans destruction (J)	250000

● = Equipement standard ○ = Equipement en option -- = Non disponible

Vous trouverez plus d'informations sur les possibilités d'équipement à partir de la page 58.

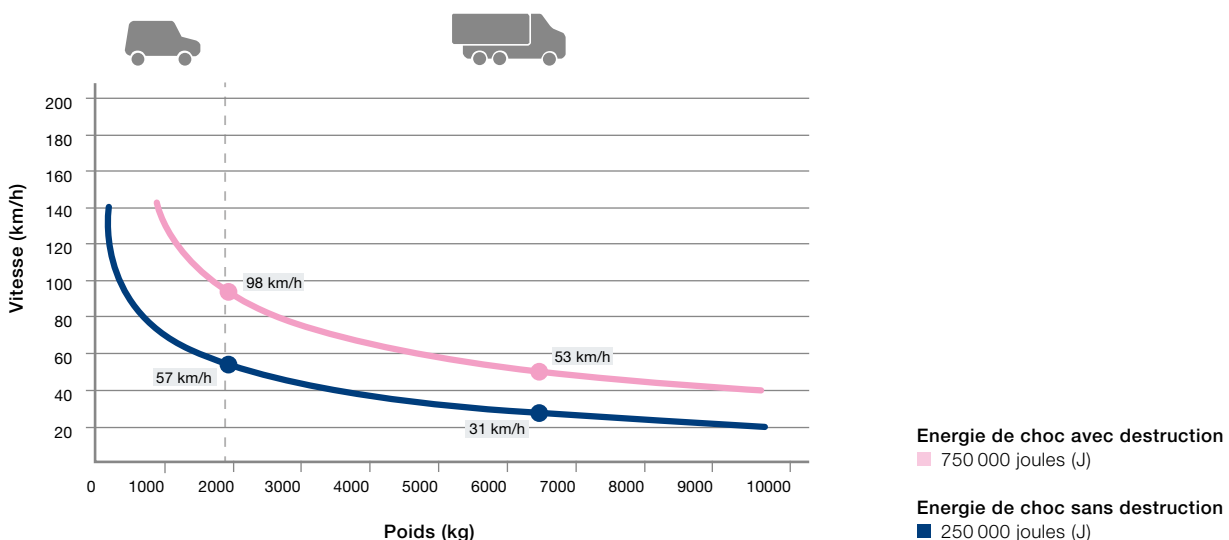

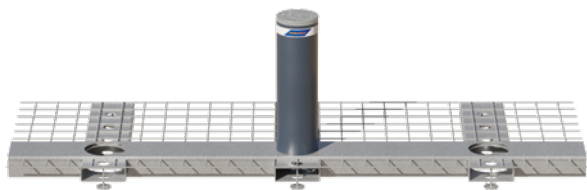

Fixation au sol standard avec **un cylindre fixe** (disposition au centre dans le sens de déplacement), disposition à droite ou à gauche en option

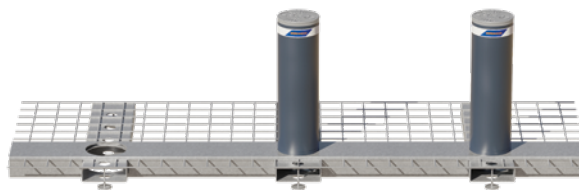

Fixation au sol standard avec **deux cylindres fixes** (disposition au centre / à droite dans le sens de déplacement), disposition au centre / à gauche également possible

Extensions et dispositions

Modules avec une ou deux bornes

Fixation au sol avec une borne **1** ou deux bornes **2** comme extension de la fixation au sol standard

Module avec trois bornes en disposition à 90° **3**

Fixation au sol à un angle de 90° avec trois bornes fixes

Dispositions en angle **4**

Set de ferrure de 0° / 30° / 45° pour le raccordement des fixations au sol sur un sol plat

Disposition sur pente montante ou descendante **5**

Set de ferrure pour le raccordement des fixations au sol sur des pentes montantes / descendantes (également possible en combinaison avec la disposition en angle). L'inclinaison maximale possible est d'environ 2,4° (environ 42 mm sur une longueur de 1 m).

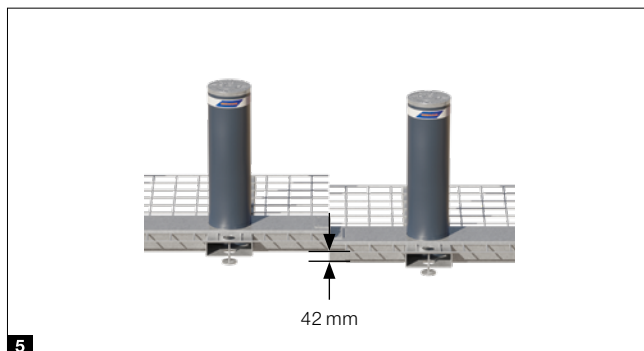
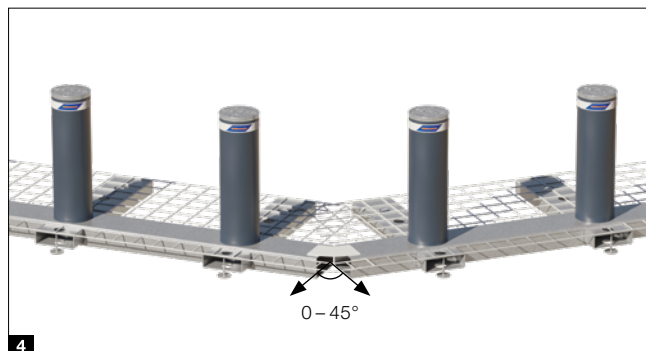
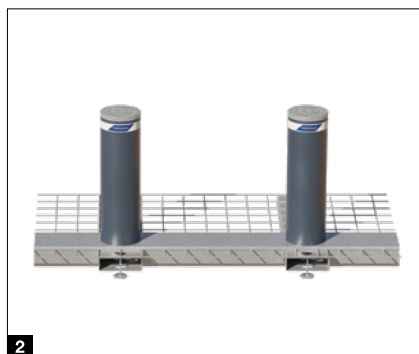

Equipements

Pour bornes Security Line et High Security Line

Equipements standards

Couvercle de cylindre **1**

- Résine ABS (Security Line)
- Aluminium avec revêtement anticorrosion (High Security Line)

Bande réfléchissante **2**

- Meilleure visibilité de nuit
- Sur tout le pourtour

Surface du cylindre **3**

- Acier laqué en gris anthracite

Automatisme d'arrêt **4**

- Bloque le levage de bornes automatiques en cas d'obstacle (Security Line)
- Désactivable (sous la responsabilité du maître d'œuvre, selon la législation locale)



Equipements en option

Surfaces en acier ¹

- Revêtement anticorrosion
- Laquage en RAL au choix

Surface en acier inoxydable ³

- V2A ou V4A
- K180 (rectifié)
- Laquage en RAL au choix
- Acier avec habillage en acier inoxydable remplaçable en tant que solution alternative économique au matériau plein (V2A)¹

Eclairage LED ²

- Meilleure visibilité de nuit
- Avertisseur lumineux lors du levage et de l'abaissement de la borne
- Sur tout le pourtour

Tête de borne simple ² ⁴

- V2A
- Version à prix attractif avec couvercle soudé

Autres variantes et options d'équipement sur demande

¹Uniquement pour bornes fixes High Security Line (sauf M30 SF)

²Uniquement pour bornes avec habillage acier inoxydable remplaçable et bornes ST



Equipements

Pour bornes Security Line et High Security Line

Elément de chauffage ⁵

- Fonctionnement fiable dans des régions avec risque de neige et de verglas

Alimentation électrique sans interruption ASI ⁵

- 10 cycles sont encore possibles en cas de panne de tension grâce à l'alimentation de secours
- Recharge en fonctionnement normal

NOUVEAU. Unité hydraulique extensible ^{1 7}

- Unité hydraulique séparée extensible
- Pour une maintenance simple et rapide

Couverture de cylindre personnalisée ⁶

- En option pour les bornes avec habillage pierre
- Configuration personnalisée

Fonction de secours EFO ⁸

- Sortie rapide en 1,5 seconde dans des situations d'urgence pour les bornes automatiques

¹ Pour bornes automatiques 275 H, RI-H, M30-H

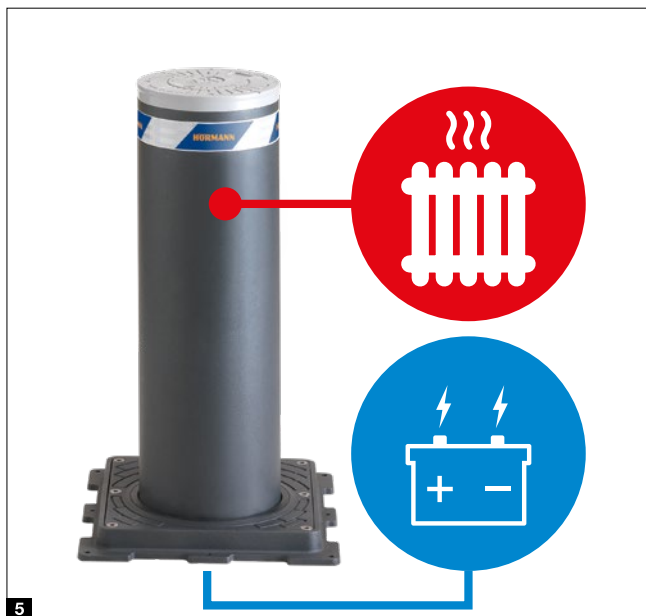

Comportement en cas de panne de courant ⁹

- Abaissement automatique pour bornes automatiques
- Commande manuelle de secours pour levage et abaissement

Habillage pierre ¹¹

- Disponible pour bornes fixes et automatiques de 275 mm de diamètre et de 600 ou 800 mm de hauteur ¹
- Au choix avec divers types de pierre naturelle
- Possibilité d'aménagement spécial grâce à l'aspect identique des bornes fixes et automatiques

Cadre pour pavés ¹⁰

- Pour la pose directe de pavés
- Pour les bornes automatiques et semi-automatiques ainsi que pour les bornes fixes avec plaque de sol (Security Line)
- Acier inoxydable laqué en gris anthracite (protection antidérapante)
- En option en acier inoxydable brossé

Signal d'avertissement acoustique ¹²

- Signal d'avertissement lors du levage et de l'abaissement de la borne

Autres variantes et options d'équipement sur demande

¹ Sauf exécution RI et bornes à motorisation électromécanique



9



10



11



12

Blocages du passage

Pour sécurisation de passages jusqu'à 6 m de largeur



- Pour des fréquences d'utilisation élevées (environ 2 000 cycles par jour)
- Road Blocker 500 : hauteur de blocage 500 mm
- Road Blocker 1000 : hauteur de blocage 1 000 mm
- Pose affleurante dans le sol
- Motorisation hydraulique externe (distance max. 30 m)
- En option, avec fonction de secours EFO (Emergency Fast Operation)



	Road Blocker 500	Road Blocker 1000
Hauteur de quai au-dessus du niveau du sol (mm)	500	1000
Longueur standard (m)	2 / 3 / 4 / 5 / 6	2 / 3 / 4 / 5 / 6
Profondeur de montage (mm)	500	500
Données techniques		
Motorisation hydraulique externe	●	●
Vitesse levage (cm/s)	11	14,2
Vitesse abaissement (cm/s)	11	14,2
Fonction de secours EFO	○	○
Commande manuelle	○	○
Bande lumineuse à LED	○	○
Lamelles de protection	●	●
Classe de charge selon EN 124	D400 (40 tonnes)	D400 (40 tonnes)
Cycles (environ par jour)	2000	2000
Total des cycles (longévité maximum)	3000000	3000000
Certification selon	-	PAS68
En conformité avec	M30, K4, PAS68, IWA14-1	M50, K12, IWA14-1
Energie de choc avec destruction (J)	750000	2000000
Plage de températures	-40 °C à +70 °C ¹	-40 °C à +70 °C ¹

● = Equipement standard ○ = Equipement en option -- = Non disponible

¹ Pour des températures inférieures à 0 °C, nous recommandons un chauffage en option

Vous trouverez plus d'informations sur les possibilités d'équipement à la page 65.

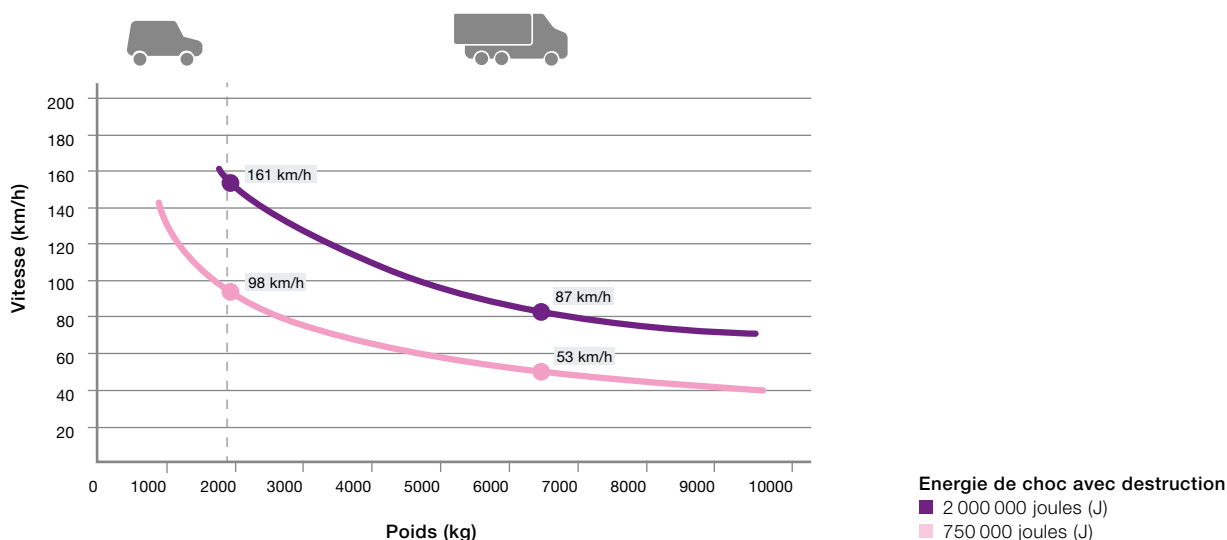



Blocages du passage

Pour un montage simple et rapide sur un revêtement de sol approprié

- Pour des fréquences d'utilisation élevées (environ 2 000 cycles par jour)
- Road Blocker 500 SF : hauteur de blocage 500 mm
- Road Blocker 1000 SF : hauteur de blocage 1 000 mm
- Motorisation hydraulique intégrée
- Montage simple et rapide sur revêtement de sol existant
- Egalement utilisable en temps que blocage anti-véhicule temporaire
- Version avec commande homme mort
- Version à commande manuelle par visseuse électrique



	Road Blocker 500 SF	Road Blocker 1000 SF
Hauteur (mm)	500	1000
Longueur standard (m)	4 / 5 / 6	4 / 5 / 6
Largeur de passage (m)	3,5 / 4,5 / 5,5	3,5 / 4,5 / 5,5
Profondeur de montage (mm)	0	0
Données techniques		
Pompe hydraulique intégrée	●	●
Vitesse levage (cm/s)	9,1	14,2
Vitesse abaissement (cm/s)	7,1	14,2
Manœuvre de secours	○	○
NOUVEAU. Version avec commande homme mort	-	○
NOUVEAU. Version à commande manuelle par visseuse électrique	-	○
Fonction de secours EFO (uniquement pour la version entièrement automatique)	-	○
Commande manuelle (uniquement pour la version entièrement automatique et à commande homme mort)	○	○
Cellule photoélectrique (uniquement pour la version entièrement automatique)	●	●
Feux de signalisation bilatéraux pour la régulation du passage (uniquement pour la version entièrement automatique et à commande homme mort)	●	●
Signal d'avertissement acoustique (uniquement pour la version entièrement automatique et à commande homme mort)	●	●
Classe de charge selon EN 124	D400	D400
Cycles (environ par jour)	2000	2000
Total des cycles (longévité maximum)	3000000	3000000
Certification selon	PAS68, IWA14-1	M30, PAS68, IWA14-1
Energie de choc avec destruction (J)	140000	750000
Plage de températures	-40 °C à +70 °C ¹	-40 °C à +70 °C ¹

● = Equipement standard ○ = Equipement en option - = Non disponible
¹ Pour des températures inférieures à 0 °C, nous recommandons un chauffage en option

Vous trouverez plus d'informations sur les possibilités d'équipement à la page 65.

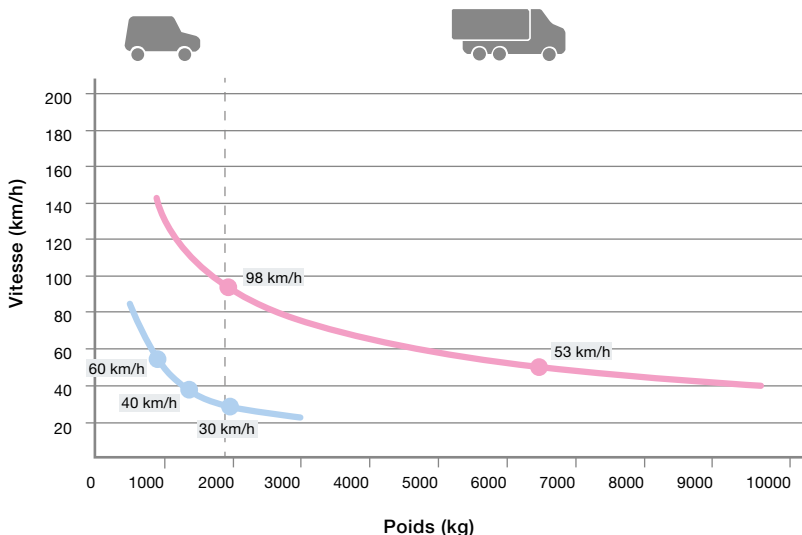

Energie de choc avec destruction
 ■ 750 000 joules (J)
 ■ 140 000 joules (J)

Herses

Pour sécurisation de passages dans un seul sens



Tyre Killer M

- Pour des fréquences d'utilisation moyennes (environ 100 cycles par jour)
- Montage sur revêtement de sol existant, aucun terrassement nécessaire
- Abaissement manuel en option pour le passage dans les deux sens

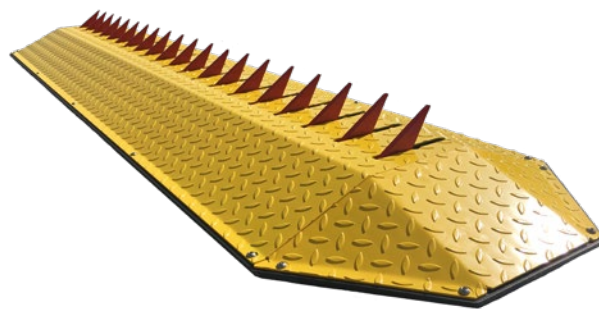

Tyre Killer H

- Pour des fréquences d'utilisation élevées (environ 2 000 cycles par jour)
- Intégrée dans le sol, pose affleurante
- Motorisation hydraulique externe (distance max. 30 m)
- En option, avec fonction de secours EFO (Emergency Fast Operation)
- Abaissement manuel pour le passage dans les deux sens



	Tyre Killer M	Tyre Killer H
Hauteur des pointes au-dessus du niveau du sol (mm)	61	500
Longueur (m)	2 / 3 / 4 / 5 / 6	2 / 3 / 4 / 5 / 6
Largeur des pointes (mm)	10	20
Distance entre pointes (mm)	105	200
Profondeur de montage (mm)	–	710
Données techniques		
Vitesse levage (cm/s)	11	11
Vitesse abaissement (cm/s)	11	11
Sortie par contrepoids	●	–
Sortie par motorisation hydraulique intégrée	–	●
Abaissement manuel pour le passage dans les deux sens	○	●
Fonction de secours EFO	–	○
Dispositif de blocage	○	○
Classe de charge selon EN 124	C250	D400
Cycles (environ par jour)	100	2000
Total des cycles (longévité maximum)	200000	3000000

● = Equipement standard ○ = Equipement en option – = Non disponible

Vous trouverez plus d'informations sur les possibilités d'équipement à la page 65.

Equipements en option

Pour blocages du passage et herse

Bande lumineuse à LED ¹

- Meilleure visibilité de nuit
- Avertisseur lumineux pendant le levage et l'abaissement
- Pour blocages du passage

Fonction de secours EFO ²

- Sortie rapide en 1,5 s dans des situations d'urgence

Comportement en cas de panne de courant ³

- Manœuvre de secours manuelle

Alimentation électrique sans interruption ASI ⁴

- Alimentation de secours en cas de panne de la tension secteur jusqu'à dix cycles
- Recharge en fonctionnement normal

Signal d'avertissement acoustique ⁵

- Signal d'avertissement pendant le levage et l'abaissement

Elément de chauffage ⁶

- Fonctionnement fiable dans des régions avec risque de neige et de verglas
- Pour blocages du passage

Autres variantes et options d'équipement sur demande

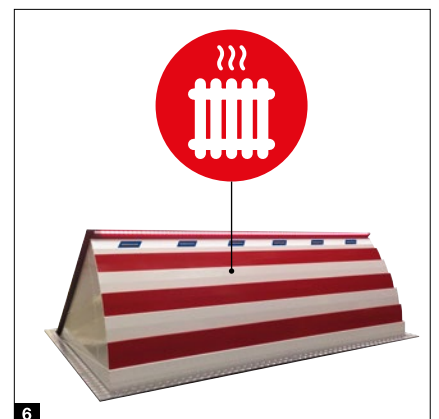
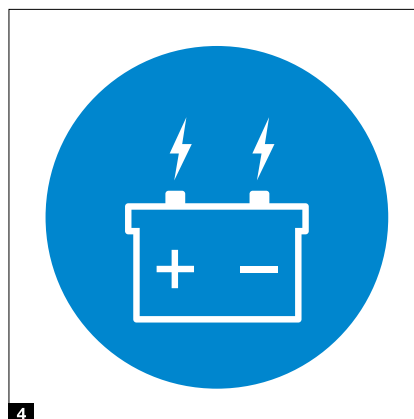
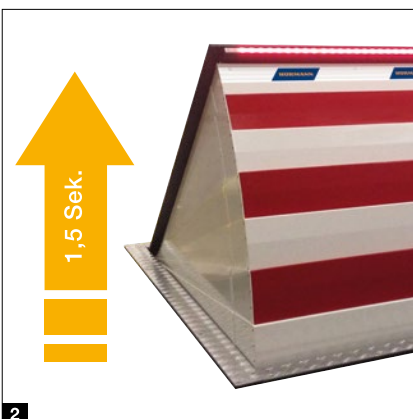
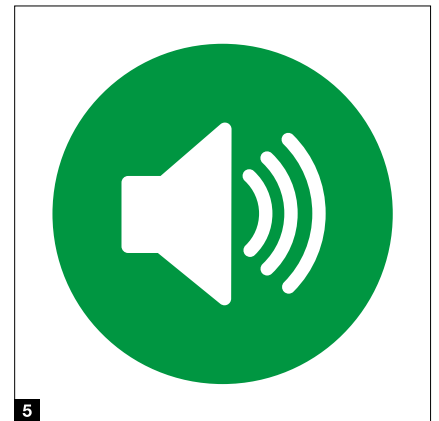

NOUVEAU. Blocage mobile du passage

Pour une sécurisation flexible et certifiée des événements.



- Pour des fréquences d'utilisation moyennes (environ 150 cycles par jour)
- **NOUVEAU.** Certifié selon la nouvelle norme de blocages mobiles du passage DIN SPEC 91414
- Hauteur de blocage environ 800 mm
- Modules avec élément de blocage abaissable
- Modules pour le passage de piétons
- Liaison simple et combinaison libre des différents modules
- Combinaison idéale possible avec le blocage mobile anti-véhicule OktaBlock

Exclusivité Hörmann

Road Blocker M30 mobile certifié selon la norme DIN SPEC 91414



NOUVEAU. Road Blocker M30 mobile

Hauteur de quai au-dessus du niveau du sol (mm)	100
Largeur modulaire élément de blocage (mm)	1000
Largeur modulaire passage de piétons (mm)	800
Profondeur modulaire, avec quais (mm)	2740
Hauteur de l'élément de blocage au-dessus du niveau du sol (mm)	800

Equipements complémentaires

Laquage en RAL au choix	<input type="radio"/>
Revêtement maritime anticorrosion	<input type="radio"/>
Revêtement antidérapant	<input type="radio"/>
Kit anti-manipulation MK2	<input type="radio"/>
Eclairage d'avertissement à LED	<input type="radio"/>

Données techniques

Commande manuelle	<input checked="" type="radio"/>
Classe de charge selon EN 124	D400 (40 tonnes)
Cycles (environ par jour)	150

Certification selon

Energie de choc avec destruction (J)	750000
Plage de températures	-40 °C à +70 °C

● = Equipement standard ○ = Equipement en option - = Non disponible

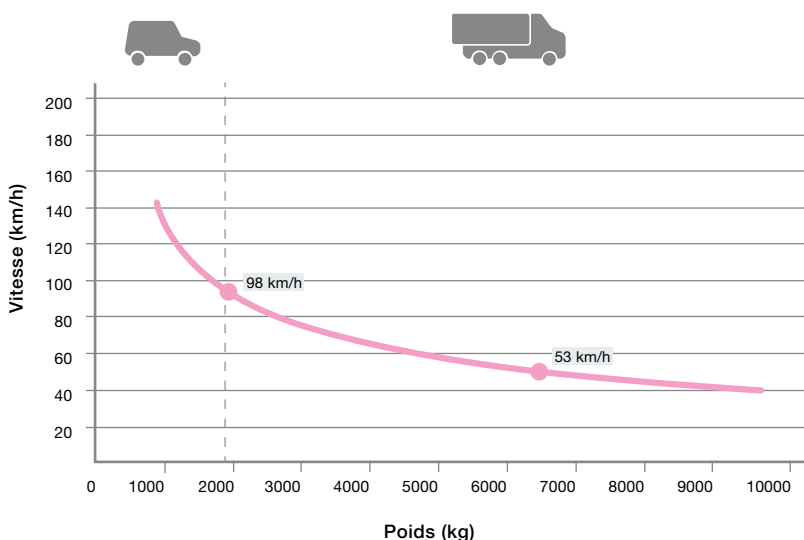

Energie de choc avec destruction
■ 750 000 joules (J)



Exclusivité Hörmann

Réduction d'impacts de véhicules dans toutes les directions grâce à la construction axisymétrique

Le **blocage mobile anti-véhicule OktaBlock** sécurise efficacement les accès automobiles et piétons à des événements en plein air ainsi que les édifices contre tout véhicule bélier. Le design de l'OktaBlock Hörmann est discret et n'est donc pas intimidant. Qu'il s'agisse d'une fête municipale, d'un festival ou d'un marché de Noël en hiver, avec les blocages mobiles anti-véhicule, les divers événements extérieurs sont sécurisés le temps nécessaire et pour un coût raisonnable.

Protection des personnes certifiée

Le blocage anti-véhicule est certifié comme module individuel. De ce fait, il n'est pas nécessaire, contrairement à de nombreux produits concurrents, de combiner plusieurs modules. Cela garantit une flexibilité optimale et la fluidité de l'évacuation.

L'OktaBlock est certifié selon les normes internationales **BSI PAS 68:2013** et **IWA-14-1:2013, test de collision standardisé « N2 / N2A »**. Lors de ce test de collision standardisé, un camion sans conducteur de la classe N2 / N2A et d'un poids test de 7,5 tonnes roule à une vitesse de 50 km/h contre une borne. L'énergie de choc ainsi générée est de 750 000 joules.

L'OktaBlock TR est non seulement certifié selon les directives techniques de la police allemande mais aussi selon la norme la plus stricte **DIN SPEC 91414-1**. De plus, l'OktaBlock répond aux exigences de la norme britannique VDAS (CPNI).



Blocage mobile anti-véhicule

Pour une sécurisation flexible des événements

OktaBlock

- Certifié en tant que module individuel selon les normes BSI PAS68:2013 et IWA-14-1:2013 (M30 High Security)
- Exécution TR certifiée selon les directives techniques de la police allemande pour les blocages mobiles anti-véhicule
- Exécution TR : respect des exigences de la norme DIN SPEC 91414-1 grâce à un kit d'extension
- Exécution PAS / IWA : respect des exigences de la norme britannique VADS grâce à un kit d'extension
- Blocages individuels prémontés pour une mise en place simple et sans travaux sur place
- Flexible, faible contrainte spatiale, économique et sans entretien
- Peut être utilisé comme support informatif ou publicitaire sur demande



	OktaBlock	OktaBlock TR
Dimensions de la plaque support (mm)	800 × 800	800 × 800
Hauteur de la borne (mm)	1250	1250
Hauteur de la plaque support, biseautée (mm)	5 – 33	18 – 43
Diamètre de la borne (mm)	273	273
Couleur	Gris anthracite ¹	Gris anthracite ¹
Poids (kg)	Env. 350	Env. 450
Données techniques		
Energie de choc (J)	750000	986000
Certification selon	M30, K4, PAS68, IWA14-1, VADS²	SK1B, TR Pol³, DIN SPEC 91414-1⁴

¹ En option, couleur RAL au choix moyennant supplément

² Avec kit d'extension disponible en option

³ Selon les directives techniques de la police allemande pour blocages mobiles anti-véhicule, version 0.8

⁴ Avec kit d'extension disponible en option

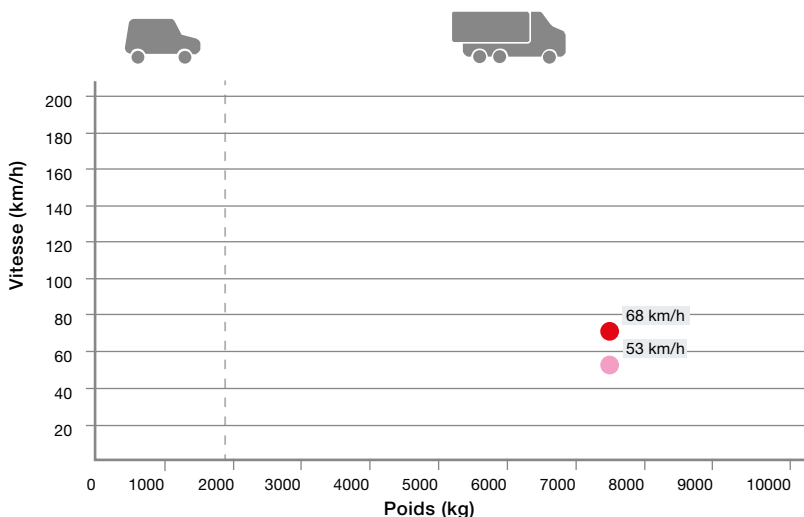

Energie de choc avec destruction

Les valeurs indiquent à quelle vitesse et avec quel poids du véhicule une certaine énergie de choc est générée avec laquelle le passage avec destruction de l'OktaBlock est évité.

Energie de choc avec destruction

- 986 000 joules (J)
- 750 000 joules (J)



L'OktaBlock TR est certifié selon les directives techniques de la police allemande pour les blocages mobiles anti-véhicule. Lors de ce test, un choc à 90° et un choc à 45° sont produits. En outre, le test est réalisé sur chaussée mouillée et le véhicule ne doit plus être en état de rouler après le choc. L'énergie de choc maximale lors de ce test est de 986 000 joules.

NOUVEAU. De plus, l'OktaBlock TR répond désormais aussi à la nouvelle norme DIN SPEC 91414-1:2021 **1**



Grâce à sa forme symétrique, le blocage OktaBlock Hörmann n'a pas de côté d'impact prédéfini et peut donc bloquer l'impact avec un véhicule venant de n'importe quelle direction.

UTILISATION EN TANT QUE SUPPORT INFORMATIF OU PUBLICITAIRE. Les affiches pour colonnes en option peuvent être parfaitement utilisées pour de la publicité **2**, pour des fêtes ou des marchés, par exemple.



POSITIONNEMENT RAPIDE. Les blocages simples déjà montés peuvent être placés avec un véhicule grue ou un chariot élévateur courant puis installés et retirés sur place, simplement et rapidement, sans connaissance technique spécifique. Le blocage anti-véhicule peut être déplacé facilement avec une grue ou un chariot élévateur. **3**

AIDE AU TRANSPORT OKTAMOVER. Grâce à l'aide au transport OktaMover à commande hydraulique, les blocages OktaBlock et OktaBlock TR peuvent être placés et déplacés rapidement et facilement sans véhicules spéciaux motorisés (chariot élévateur, grue) nécessitant un permis de conduire spécial **4**. Il est ainsi possible, en cas d'urgence, de créer rapidement un passage, pour les véhicules de secours, par exemple.



ADAPTATEUR POUR LA FIXATION DE LAMPES DE CHANTIER

L'adaptateur universel permet de fixer à la tête de l'OktaBlock / OktaBlock TR les feux de chantier connus et largement utilisés dans la circulation routière **5**. Ainsi, une visibilité optimale de la borne est garantie, même la nuit. L'adaptateur universel ainsi que la lampe de chantier sont tous deux disponibles chez Hörmann.



Hörmann Access Control HAC

Contrôle et gestion des accès en ligne

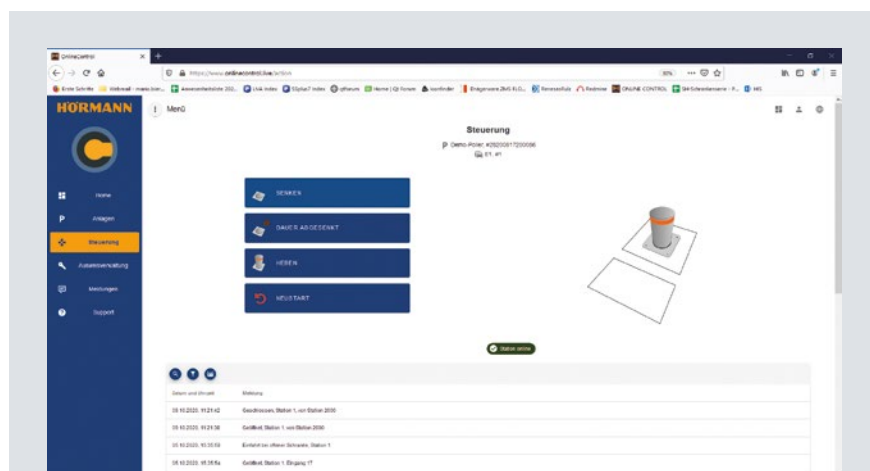

Vue Web sur navigateur

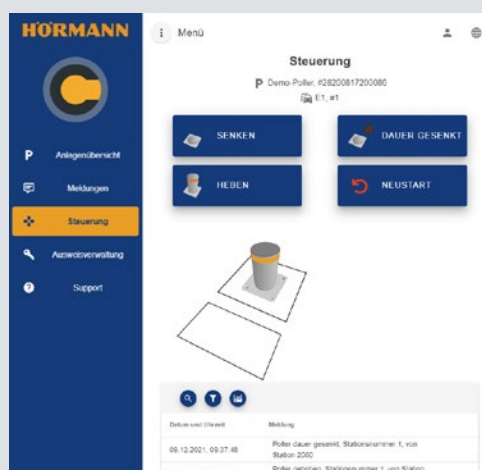

Vue Web sur tablette

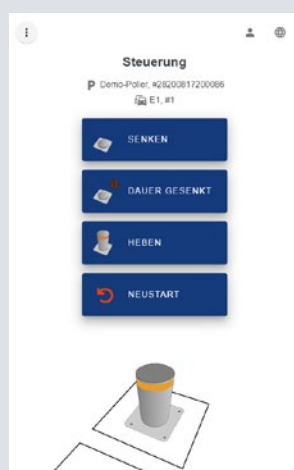

Vue Web sur smartphone

Aperçu des fonctions

- Système développé en interne pour bornes automatiques
- Gestion en option jusqu'à 2 000 moyens d'identification pour la régulation des accès
- Commande simple d'appareils mobiles et fixes par navigateur Web
- Utilisable en ligne et hors ligne
- Gestion facilitée des utilisateurs
- Attribution d'autorisations d'accès personnalisées jusqu'à « l'autorisation invité » par QR-codes envoyés par e-mail
- Gestion flexible des entrées et sorties
- Détection aisée des dysfonctionnements
- Mémoire de messages pour le suivi
- Combinaison idéale avec détection grand angle RFID ou de plaques d'immatriculation en option



Reconnaissance de plaques d'immatriculation

Une caméra scanne la plaque d'immatriculation du véhicule et débloque l'entrée ou la sortie en cas d'autorisation correspondante. Aucun moyen d'identification séparé n'est nécessaire.

Potelet acier inoxydable 170

- Commande de bornes automatiques directement sur la borne
- Contrôle d'accès par contacteur à clé, clavier transpondeur, clavier à code
- Régulation d'accès par feux de signalisation d'un côté ou de chaque côté (rouge / vert)
- Pour loger au maximum deux commandes de borne (uniquement pour l'exécution avec ouverture vers le haut)

Potelet acier inoxydable 275

- Commande de bornes automatiques directement sur la borne
- Combinaison harmonieuse avec bornes de 275 mm de diamètre
- Enregistrement jusqu'à quatre bornes dans la commande
- Contrôle d'accès par contacteur à clé, clavier transpondeur, clavier à code
- Régulation d'accès par feux de signalisation d'un côté ou de chaque côté (rouge / vert)
- Trappe de maintenance avec serrure

Potelet carré, acier

- Solution alternative économique aux potelets en acier inoxydable
- Suffisamment de place pour 5 commandes maximum et éléments de commande



	Potelet acier inoxydable 170	Potelet acier inoxydable 275	Potelet carré, acier
Largeur × profondeur (mm)			300 × 200
Diamètre (mm)	170	275	
Hauteurs (mm)	1500, 1800	1500, 1800	2000

Données techniques

Fixe	●	●	●
Socle de montage	●	●	●
Trappe de maintenance verrouillable	●	●	●
Indice de protection	IP 55	IP 55	IP 55

● = Equipement standard

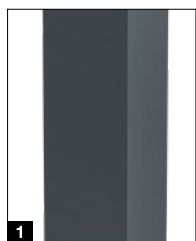

1 Surface en acier, laquée en gris anthracite (de série), laquage RAL au choix (en option)



2 Surface en acier inoxydable, laquée en gris anthracite (de série), laquage RAL au choix (en option)



3 Surface en acier inoxydable brossé



4 Trappe de maintenance (pour potelet acier inoxydable 275)



5 Contrôle d'accès par contacteur à clé, clavier transpondeur, clavier à code



6 Régulation d'accès par feux de signalisation d'un côté ou de chaque côté (rouge / vert)

Accessoires

Télécommandes, récepteurs



HS 5 BS
4 touches de fonction plus touche d'interrogation, surface brillante noire ou blanche



HS 5 BS
4 touches de fonction plus touche d'interrogation, surface structurée noire mate



HS 4 BS
4 touches de fonction, surface structurée noire mate



HS 1 BS
1 touche de fonction, surface structurée noire mate



HSE 1 BS
1 touche de fonction, œillet pour porte-clés inclus, surface structurée noire



HSE 4 BS
4 touches de fonction, œillet pour porte-clés inclus, surface structurée noire mate avec extrémités chromées ou synthétiques



HSS 4 BS
Emetteur de sécurité à 4 touches, fonction additionnelle : protection anticopie du codage d'émetteurs ; avec extrémités chromées



Exclusivité Hörmann

Système radio moderne

Le système radio bidirectionnel BiSecur est synonyme de technologie d'avenir pour une commande confortable et sécurisée. La méthode de cryptage BiSecur extrêmement sécurisée empêche efficacement toute copie du signal radio par des tiers. Elle a été testée et homologuée par des experts en sécurité de l'université de la Ruhr à Bochum.

Vos avantages

- Cryptage 128 bits pour une sécurité comparable aux services bancaires en ligne
- Signal radio résistant aux interférences garantissant une portée stable
- Compatible avec les systèmes de contrôle d'accès et de portes Hörmann
- Rétrocompatibilité : les récepteurs radio utilisant une fréquence radio de 868 MHz (de 2005 à juin 2012) peuvent également être commandés à l'aide des éléments de commande BiSecur



Emetteur pour l'industrie HSI BS

Pour la commande de 1 000 récepteurs maximum, avec écran d'affichage et touches de sélection de grande dimension pour une manipulation aisée avec des gants, possibilité de transmission des codages d'émetteurs à d'autres appareils



NOUVEAU. Emetteur pour l'industrie HSI 3 BS

Pour la commande de 3 récepteurs maximum, avec de grandes touches, boîtier antichoc
 Indice de protection : IP 65



Emetteur pour l'industrie HSI 6 BS, HSI 15 BS

Pour la commande de 6 ou 15 récepteurs maximum avec grandes touches pour une manipulation aisée avec des gants, boîtier antichoc
 Indice de protection : IP 65



Clavier à code sans fil FCT 3 BS

3 fonctions, avec touches rétroéclairées, montage encastré ou en applique possible, boîtier synthétique en gris lumière RAL 7040 (également disponible avec dix fonctions et clapet, laqué en aluminium blanc RAL 9006)



Clavier à code sans fil FCT 10 BS

10 fonctions, avec touches rétroéclairées et clapet, montage encastré ou en applique possible, boîtier synthétique laqué en aluminium blanc RAL 9006



Lecteur digital sans fil FFL 25 BS

2 fonctions, jusqu'à 25 empreintes digitales, avec clapet, montage encastré ou en applique possible, boîtier synthétique laqué en aluminium blanc RAL 9006



Récepteur à relais 2 canaux HET-E2 SL BS

Avec 2 sorties de relais en contact sec pour la sélection de direction, une entrée à 2 pôles pour signal de fins de course Ouvert et Fermé en contact sec, antenne externe



Hörmann homee Brain

Cube de base avec système radio BiSecur pour commander les motorisations de porte de garage et de portail Hörmann, les serrures de portes d'entrée, les appareils électriques et les systèmes de contrôle d'accès via l'application Hörmann homee

Accessoires

Claviers à code, lecteurs d'empreinte digitale, claviers transpondeurs et contacteurs à clé



**Clavier à code
CTR 1b-1, CTR 3b-1**
Pour une (CTR 1b-1) ou trois (CTR 3b-1) fonction(s), avec touches rétroéclairées

Dimensions :
80 × 80 × 15 mm (L × H × P)



**Clavier à code
CTV 3-1**
Pour trois fonctions, avec touches en métal particulièrement robustes

Dimensions :
80 × 80 × 15 mm (L × H × P)



**Clavier à code
CTP 3**
Pour trois fonctions, avec inscription rétroéclairée et surface tactile

Dimensions :
80 × 80 × 15 mm (L × H × P)



Boîtier décodeur
Pour claviers à code CTR 1b-1, CTR 3b-1, CTV 3-1 et CTP 3

Dimensions :
140 × 130 × 50 mm (L × H × P)
Puissance de commutation :
2,5 A / 30 V CC
500 W / 250 V CA



Lecteur d'empreinte digitale FL 150
Pour deux fonctions ; enregistrement jusqu'à 150 empreintes digitales

Dimensions : 80 × 80 × 13 mm (L × H × P) ;
Boîtier décodeur : 70 × 275 × 50 mm (L × H × P) ;
Puissance de commutation : 2,0 A / 30 V CC



Clavier transpondeur TTR 1000-1
Pour une fonction, par clé transpondeur ou carte transpondeur, jusqu'à 1 000 clés ou cartes mémorisables

Dimensions : 80 × 80 × 15 mm (L × H × P) ;
Boîtier décodeur : 140 × 130 × 50 mm (L × H × P) ;
Puissance de commutation : 2,5 A / 30 V CC ; 500 W / 250 V CA



Contacteur à clé ESU 30
Avec trois clés, exécution à encastrer, fonction impulsion ou Ouvert / Fermé au choix
Dimensions du boîtier :
60 × 58 mm (d × P)
Dimensions du cache :
90 × 100 mm (L × H),
Réservation dans maçonnerie :
65 × 60 mm (d × P)
Indice de protection : IP 54

Exécution en applique ESA 30
Dimensions :
73 × 73 × 50 mm (L × H × P)



Contacteur à clé STAP 50
Avec trois clés, exécution en applique, dimensions :
80 × 80 × 63 mm (L × H × P)
Indice de protection : IP 54

Contacteur à clé STUP 50
Avec trois clés, exécution à encastrer, Dimensions :
80 × 80 mm (L × H)
Indice de protection : IP 54



Boucle d'induction DI 1 dans boîtier supplémentaire séparé

Convient à une boucle d'induction ; détecteur de boucle d'induction muni d'un contact de fermeture et d'un inverseur

Boucle d'induction DI 2 (non illustrée) dans boîtier supplémentaire séparé

Convient à deux boucles d'induction séparées ; détecteur de boucle d'induction avec deux contacts de fermeture en contact sec ; réglable sur impulsion ou contact continu ; possibilité de reconnaissance directionnelle

Dimensions du boîtier supplémentaire :

202 x 164 x 130 mm (L x H x P)

Puissance de commutation :

DI 1 : basse tension 2 A, 125 V A / 60 W

DI 2 : 250 V CA, 4 A, 1 000 VA

(charge ohmique CA)

Livraison sans câble de boucle

Câble de boucle pour boucle d'induction :

Rouleau de 50 m, identification de câble : SIAF,

section : 1,5 mm², couleur : marron

Horloge hebdomadaire numérique dans boîtier supplémentaire séparé

La minuterie peut enclencher ou couper des appareils de commande via un contact sec ; unité d'extension pour commandes (pour pose dans boîtier existant)

Puissance de commutation :

230 V CA / 2,5 A / 500 W ; réglage heure d'été / heure d'hiver ; commutation manuelle : service automatique, présélection Marche continue / Arrêt continu

Dimensions du boîtier supplémentaire :

202 x 164 x 130 mm (L x H x P)

Indice de protection : IP 65

Unité de connexion mode été / hiver dans boîtier supplémentaire

Fonction pour ouverture de porte complète et position finale intermédiaire librement programmable ; unité d'extension pour commandes

Dimensions du boîtier supplémentaire :

202 x 164 x 130 mm (L x H x P)

Indice de protection : IP 65

Impossible pour commande 445 / 545



NOUVEAU. CloudUnit W5-B

Commande mobile par cloud ou application, appel ou SMS, horloge annuelle intégrée, gestion jusqu'à 1 024 badges de stationnement (numéros de téléphone, comptes), notifications push librement programmables (par ex. dysfonctionnements), deux sorties en contact sec et huit entrées, carte SIM intégrée, mise en service simple via QR-code.

Le module est préparé pour le montage sur rail DIN et fonctionne avec 9-24 V CC.

Dimensions du boîtier supplémentaire :

202 x 164 x 130 mm (L x H x P)

Indice de protection : IP 65



Feux de signalisation rouge / vert

Pour signalement visuel du passage validé ou bloqué, impossible en combinaison avec les potelets en acier inoxydable

Dimensions :

170 x 467 x 200 mm (L x H x P)

Charge sur les contacts :

250 V CA : 2,5 A / 500 W

Indice de protection : IP 65

Un fabricant unique pour vos bâtiments tertiaires et industriels

Notre vaste gamme de produits offre une solution adaptée à chaque exigence. Tous nos produits sont combinés de manière optimale afin d'assurer une sécurité de fonctionnement élevée. Cela fait de nous un partenaire fiable et innovant pour tous vos projets de construction à usage industriel, commercial ou tertiaire.

PORTES INDUSTRIELLES. EQUIPEMENTS DE QUAI. PORTES COULISSANTES. PORTES TERTIAIRES. SYSTÈMES DE CONTRÔLE D'ACCÈS



Les produits représentés sont parfois dotés d'équipements spéciaux et ne correspondent par conséquent pas toujours à l'exécution standard. Pour des raisons techniques d'imprimerie, les teintes et surfaces représentées n'ont pas de caractère contractuel. Droits d'auteur réservés. Reproduction, même partielle, uniquement avec notre autorisation. Sous réserve de modifications.