

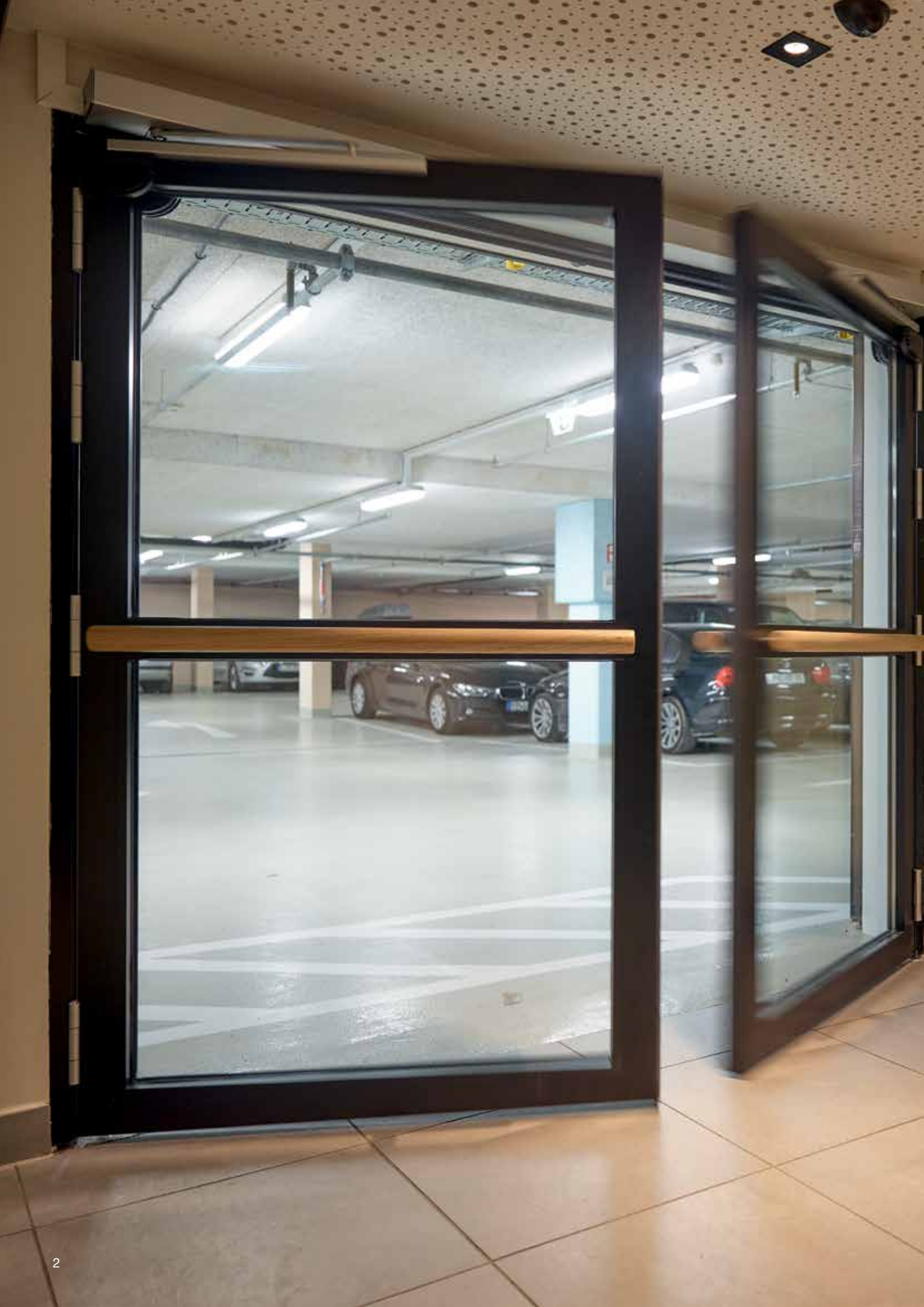

Automatik-Türsysteme

Schiebetüren und Drehflügeltüren für barrierefreie Eingänge

HÖRMANN





- 4 Hörmann Markenqualität
- 6 Automatik-Schiebetüren für barrierefreies Bauen und Fluchtwege
- 8 Automatik-Drehflügeltüren für barrierefreie Durchgänge
- 10 Nachhaltig produziert
- 11 Hörmann Architektenprogramm
- 12 **Automatik-Schiebetüren für barrierefreies Bauen und Fluchtwege**
- 14 Automatik-Schiebetür AD 100
- 16 Automatik-Schiebetür AD 100 Thermo
- 18 Automatik-Schiebetür AD 130
- 20 Schiebetür-RC 2-Sicherheitskombination mit Rollgitter HG 75 TD
- 24 Windfanglösung
- 25 Absicherung des Durchgangsbereiches
- 26 Absicherung der Nebenkante
- 28 **Automatik-Drehflügeltüren**
- 30 Türantrieb PortaMatic
- 32 Türantrieb HDO 200 / 300
- 34 Komfortable Bedienungen von Automatik-Schiebetüren und Automatik-Drehflügeltüren
- 40 Elektrische Anschlüsse
- 44 Produktübersicht
- 46 Hörmann Produktprogramm

Die abgebildeten Farben und Oberflächen sind aus drucktechnischen Gründen nicht farbverbindlich.

Urheberrechtlich geschützt. Nachdruck, auch auszugsweise, nur mit unserer Genehmigung. Änderungen vorbehalten.

Hörmann Markenqualität

Für höchste Sicherheit und Verlässlichkeit



Ramada Hotel in München mit Hörmann Produkten

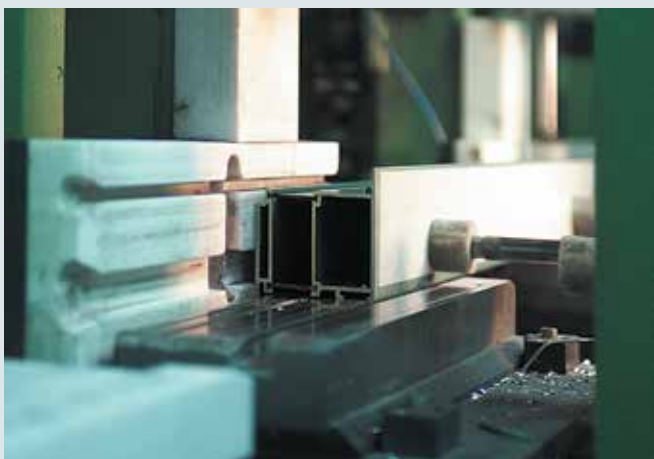

Produktion auf höchstem Niveau

Hörmann setzt auf modernste Produktionstechnik in hochspezialisierten Werken. Computergesteuerte Bearbeitung garantiert masshaltige Elemente mit perfektem Sitz aller Beschläge und Funktionsteile.



Zukunft im Blick

Hörmann geht mit gutem Beispiel voran. Deswegen deckt das Unternehmen seinen **Energiebedarf zu 100 % aus Ökostrom**. Gleichzeitig werden durch die Einführung eines intelligenten und zertifizierten Energiemanagementsystems jährlich viele Tonnen CO₂ gespart. Und nicht zuletzt bietet Hörmann Produkte für nachhaltiges Bauen.



**Schneller Service bei Prüfung,
Wartung und Reparatur**

Durch unser flächendeckendes Service-Netz sind wir auch in Ihrer Nähe und rund um die Uhr für Sie einsatzbereit.



Über Jahrzehnte hat Hörmann sein Türen-Programm kontinuierlich zum heutigen Komplettangebot ausgebaut. Neben dieser variantenreichen Palette für den Objektbau bietet Hörmann auch individuelle Lösungen mit Zustimmung im Einzelfall.

Hochspezialisierte Werke entwickeln und produzieren Bauelemente, die sich durch Qualität, Funktionssicherheit und Langlebigkeit auszeichnen.

Mit der Präsenz in den wichtigsten internationalen Wirtschaftsregionen sind wir ein starker, zukunftsorientierter Partner für den Objekt- und Industriebau.



Brandschutzzentrum mit Brandhaus

In internen Brandtests in unserem Brandschutzzentrum werden ständig Neu- und Weiterentwicklungen auf den geforderten Feuerwiderstand und die Rauchdichtigkeit geprüft. Erkenntnisse aus diesen Tests geben ein hohes Mass an Sicherheit für den Brandschutz im Objekt. Mit diesen Tests werden optimale Voraussetzungen für die offiziellen Prüfungen in den akkreditierten Prüfstellen zur Erteilung der amtlichen Zulassung geschaffen.



Kompetente Objektbetreuung

Erfahrene Fachberater der kundennahen Vertriebsorganisation begleiten Sie von der Objektplanung über die technische Klarstellung bis hin zur Bauabnahme.

Die fachgerechte Montage garantieren erfahrene Hörmann Monteure und das in Seminaren geschulte Fachpersonal der Hörmann Partner.

Automatik-Schiebetüren

Für barrierefreies Bauen und Fluchtwege





Automatik-Schiebetüren AD 100 / AD 100-X

Hörmann Automatik-Schiebetüren AD 100 öffnen in jeder Situation zuverlässig und sicher. Darüber hinaus werden die Automatik-Schiebetüren für barrierefreies Bauen und als Fluchtwegtür eingesetzt.

Weitere Informationen finden Sie auf den Seiten 14 – 15.



Automatik-Schiebetüren AD 100 Thermo

Für den Einsatz als Aussentür empfiehlt sich die AD 100 Thermo mit thermisch getrennten Profilen und serienmässiger 28 mm Isolierverglasung. Diese wärmegeämmte Ausführung ist auch als Fluchtwegtür lieferbar.

Weitere Informationen finden Sie auf den Seiten 16 – 17.



Automatik-Schiebetüren AD 130

Die Ganzglas-Schiebetür AD 130 steht für maximale Transparenz und sorgt im Objekt stets für eine freundliche und offene Atmosphäre. Die Türflügel werden ausschliesslich durch Punkthalter getragen. Die AD 130 mit oder ohne Seitenteile bzw. mit Oberlichtern ist ein klassischer Türtyp für den Innenbereich.

Weitere Informationen finden Sie auf den Seiten 18 – 19.



Schiebetür-RC 2-Sicherheitskombination mit Rollgitter HG 75 TD

Diese Kombination verbindet die Anforderungen an einen tagsüber komfortablen automatisierten Eingang und Fluchtweg sowie an einen sicheren Nachtabschluss. Bei geschlossener Tür und geschlossenem Gitter erfüllt diese Kombination die RC 2-Anforderung (geprüft und zugelassen). Die Kombination aus Schiebetür AD 100-X und Rollgitter HG 75 TD eignet sich besonders für Ladenabschlüsse mit engen Platzverhältnissen.

Weitere Informationen finden Sie auf den Seiten 20 – 23.

Automatik-Drehflügeltüren

Für barrierefreie Durchgänge





Innentüren mit Türantrieb PortaMatic

Innentüren werden mit dem PortaMatic ganz einfach automatisch per Handsender oder Taster bedient. Zahlreiche Funktionen und Einstellmöglichkeiten machen ihn maximal flexibel. Ein weiteres Plus: Das schlanke Design ohne zusätzliche Sensorleiste. Durch die hohe Sicherheit im Niedrigenergie-Betrieb ist der PortaMatic der ideale Türantrieb für z. B. Wohnräume, Büros, Krankenhäuser, Arztpraxen und Hygienebereiche.* Der PortaMatic ist der günstigste Antrieb seiner Klasse und perfekt zur Nachrüstung geeignet.

Weitere Informationen finden Sie auf den Seiten 30 – 31.



E130

E190

Stahl-Feuerschutztüren mit Türantrieb HDO 200 / 300

Für barrierefreie Durchgänge mit Feuerschutztüren eignen sich die Stahl- und Edelstahltüren STS / STU und die Multifunktionsüren OD. Diese Türen erhalten Sie als ideal aufeinander abgestimmtes System aus Tür und Antrieb. Sie überzeugen durch ihr komfortables Öffnen per Taster, Radar- und Bewegungsmelder sowie Bedienelemente mit BiSecur Funktechnik, wie z.B. Handsender. Die Automatik-Drehflügeltüren erhalten Sie als Komplettpaket mit integrierter Rauchschaltzentrale und Sensorgleitschiene für eine filigrane Optik.

Weitere Informationen finden Sie auf den Seiten 32 – 33.



E130

E190

Vollverglaste-Feuerschutztüren mit Türantrieb HDO 200 / 300

Automatik-Rohrrahmentüren ermöglichen transparente, barrierefreie Durchgänge, die auch Brandschutzanforderungen gerecht werden. Unsere verglasten Aluminium-Feuer- und Rauchschutztüren erhalten Sie bereits ab Werk mit einem entsprechenden Antrieb ausgestattet. Sie können die Automatik-Tür ganz bequem über einen Taster, Radar- oder Bewegungsmelder oder durch Hörmann Bedienelemente mit BiSecur Funktechnik, wie z.B. dem komfortablen Handsender, bedienen.

Weitere Informationen finden Sie auf den Seiten 32 – 33.

* Für bestimmte Nutzerkreise, wie z. B. ältere oder hilfsbedürftige Personen sowie kleine Kinder, muss der Einsatz des Antriebes geprüft werden.

Nachhaltig produziert für zukunftsweisendes Bauen



Nachhaltig dokumentiert und bestätigt durch das ift in Rosenheim

Hörmann hat sich die Nachhaltigkeit aller Objektüren durch eine Umwelt-Produktdeklaration (EPD)* nach ISO 140425 vom Institut für Fenster-technik (ift) in Rosenheim bestätigen lassen. Grundlage für die Prüfung sind die Product Category Rules (PCR) Türen und Tore der ift Rosenheim GmbH Ausgabe PCR-TT-0.1. Die umweltschonende Produktion wurde durch eine Ökobilanz nach DIN EN 14040 / 14044 für alle Türen bestätigt.

Nachhaltig produzierte Automatik-Türsysteme von Hörmann

- **Umweltschonende Produktion**
Unter anderem wird die werkseitige Pulverbeschichtung ohne Lösungsmittel, bauseits mit VOC-armen Lacken oder Grundierungen behandelt.
- **Regionale Rohstoffe**
Der Grossteil der eingesetzten Rohstoffe wird aus Deutschland und Zentraleuropa bezogen.
- **Langlebige, wartungsarme Produkte**
Unsere Automatik-Türsysteme werden in Funktionstests mit über 200000 Schliesszyklen geprüft.

Nachhaltiges Bauen mit der Kompetenz von Hörmann

Hörmann hat grosse Erfahrung durch zahlreiche Objekte für nachhaltiges Bauen sammeln können. Mit diesem Know-how unterstützen wir auch Ihre Vorhaben. Ein weiterer Vorteil dabei für Sie: Bei jedem Objektauftrag werden die erforderlichen Daten für die Leed-Zertifizierung automatisch erstellt.

breeam



DGNB

Deutsche Gesellschaft für Nachhaltiges Bauen e.V.
German Sustainable Building Council



Institut Bauen
und Umwelt e.V.



Das Architektenprogramm von Hörmann

Mehr als 9000 Zeichnungen für über 850 Produkte

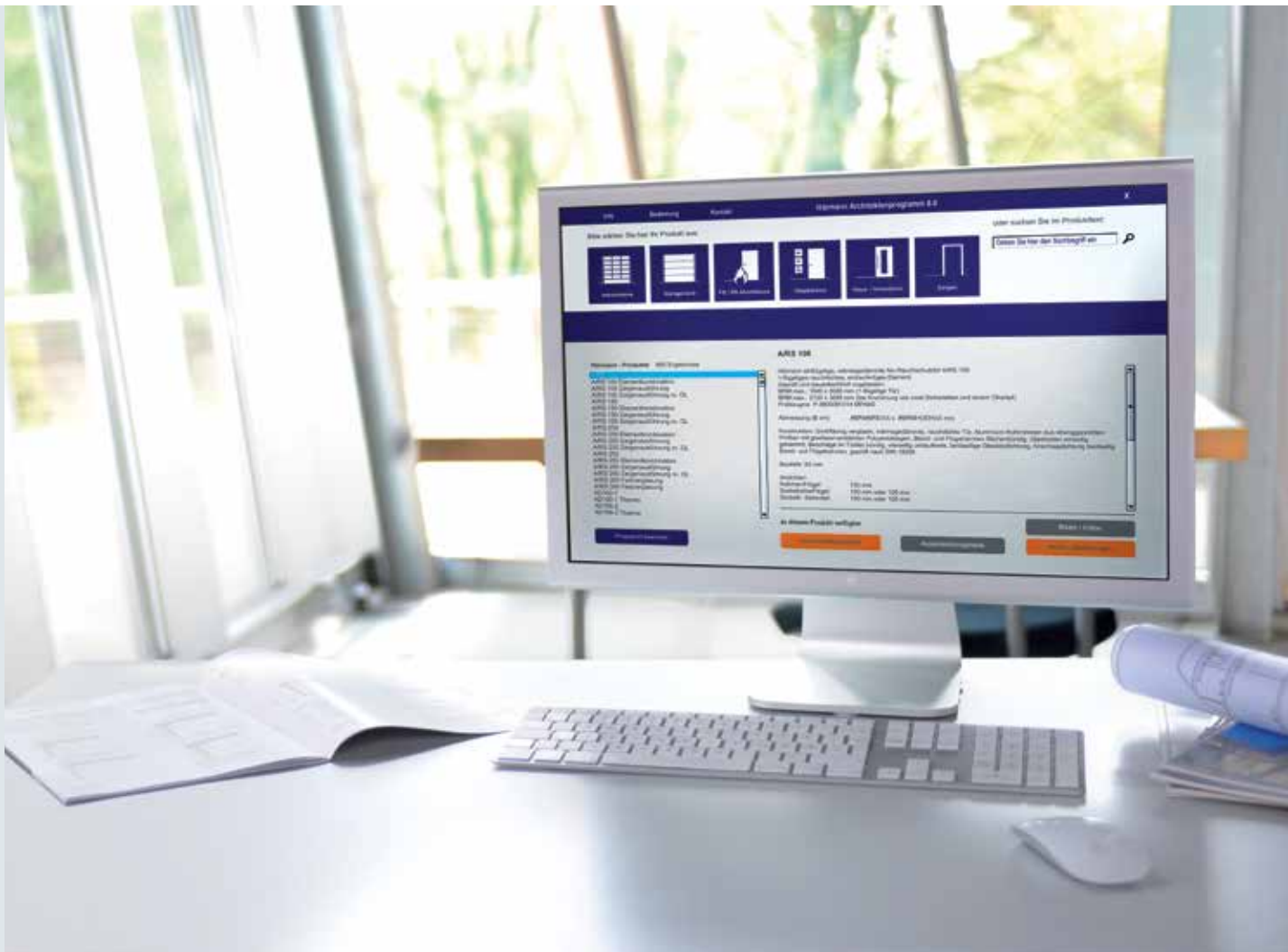

Das neue Architektenprogramm

Durch die moderne, nutzerfreundliche Oberfläche können Sie noch einfacher mit Hörmann Produkten planen. Eine klare Bedienstruktur über Dropdown-Menüs und Symbole sowie die Suchfunktion bieten Ihnen einen schnellen Zugriff auf Ausschreibungstexte und Zeichnungen (DWG und PDF-Format) von über 850 Hörmann Produkten. Fotorealistische Darstellungen ergänzen die Informationen vieler Produkte.

Das Architektenprogramm steht Ihnen zum kostenlosen Download im Hörmann Architektenforum zur Verfügung.

Automatik-Schiebetüren AD 100, AD 100 Thermo, AD 130

Überzeugend in Funktion und Design





Zertifiziert als Fluchwegtür



Empfohlen für
barrierefreies Bauen



Personenschutz
nach EN 16005



Wärmedämmend

Dieses Türensysteem eignet sich für automatisierte Eingangsbereiche, auch als Fluchwegtür, sowie für barrierefreies Bauen.

Auf einen Blick

- Filigrane Optik mit schmaler Profilansicht
- Geringe Antriebshöhe von nur 100 mm
- Isolierverglasung mit Sicherheitsglas
- Sicheres und überwachtes Fahrverhalten mit Sensorüberwachung
- Leiser Betrieb durch gummielagerte Laufschiene und grosse Laufrollen
- Hochleistungsfähig für hohe Öffnungsfrequenzen
- Servicefreundlich durch schnell austauschbare Laufrollen und Laufschienebett
- Baumustergeprüfte Fluchwegtür
- Einfache Bedienung mit selbsterklärenden Symbolen
- Integrierte Sonderlösungen wie Klingelkontakt, Nacht-Bank-Funktion, Feuerwehrschtaltung
- Windfanglösung für effiziente Energieeinsparung



In 1- und 2-flügeliger Ausführung, mit und ohne Seitenteile



Geringe Antriebshöhe von nur 100 mm



Schmale Profilansicht

Automatik-Schiebetür AD 100

Normal-Profil, 1- und 2-flügelig



Hauptfunktionen

Barrierefreies Bauen



Personenschutz nach EN 16005



Zusatzfunktion

Fluchtwegtür
AD 100-X-1
AD 100-X-2

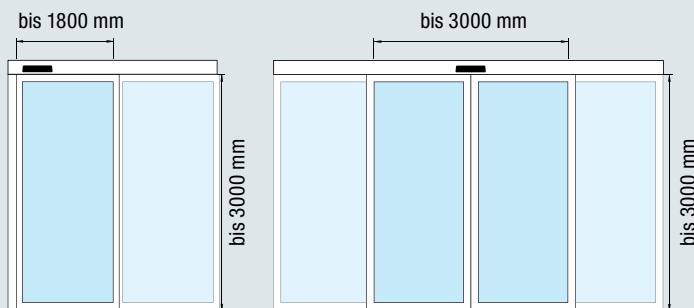

	AD 100-1 AD 100-X-1	AD 100-2 AD 100-X-2
Ausführung	1-flügelig	2-flügelig
Profilsystem	Aluminium	Aluminium
Rahmenprofil vertikal	35	35
Rahmenprofil horizontal	47	47
Sockel	47	47
Profilstärke	30	30
Ansichtshöhe Antrieb	100	100
Öffnungsgeschwindigkeit (einstellbar)		
AD 100	10 – 75 cm/s	10 – 75 cm/s
AD 100-X	55 – 75 cm/s	55 – 75 cm/s
Schliessgeschwindigkeit (einstellbar)	10 – 50 cm/s	10 – 50 cm/s
Aufhaltezeit (einstellbar)	0 – 180 s	0 – 180 s

	1-flügelig (nach links oder rechts öffnend)		2-flügelig (beidseitig öffnend)	
	Breite (LDB)	Höhe (LDH)	Breite (LDB)	Höhe (LDH)
Lichtes Durchgangsmass				
AD 100	700 – 1800	2000 – 3000	800 – 3000	2000 – 3000
AD 100-X Fluchtwegtür	900 – 1800	2000 – 3000	900 – 3000	2000 – 3000
Anlagenabmessungen				
Montage vor der Wand	Anlagenbreite (RAMB)	Platzbedarf	Anlagenbreite (RAMB)	Platzbedarf
mit 200 mm Sicherheitsabstand	$2 \times \text{LDB} + 50 + 60$	Anlagenbreite + 200	$2 \times \text{LDB} + 100$	Anlagenbreite + 400
mit Nebenkantensicherung	$2 \times \text{LDB} + 50 + 60$	Anlagenbreite	$2 \times \text{LDB} + 100$	Anlagenbreite
Montage in der Öffnung	Anlagenbreite / Platzbedarf (RAMB)		Anlagenbreite / Platzbedarf (RAMB)	
mit 200 mm Sicherheitsabstand	$2 \times \text{LDB} + 50 + 20 + 200$		$2 \times \text{LDB} + 100 + 400$	
mit Nebenkantensicherung	$2 \times \text{LDB} + 75 + 20$		$2 \times \text{LDB} + 150$	

**Montage vor der Wand
1-flügelig**

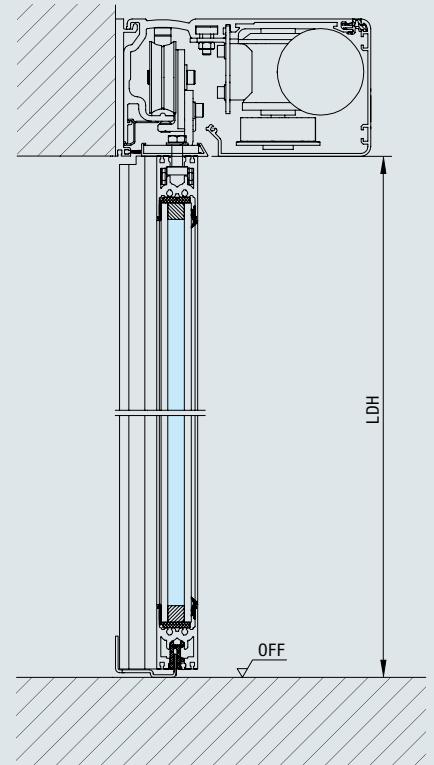
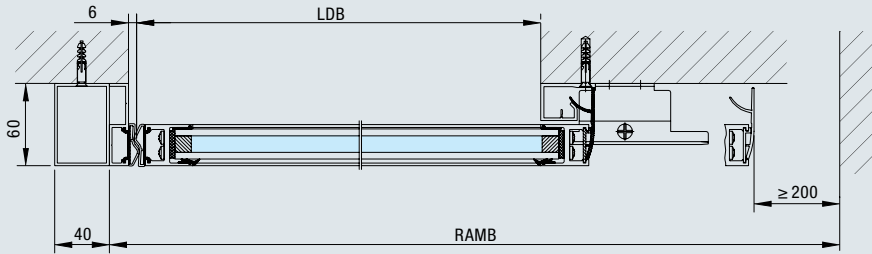

2-flügelig

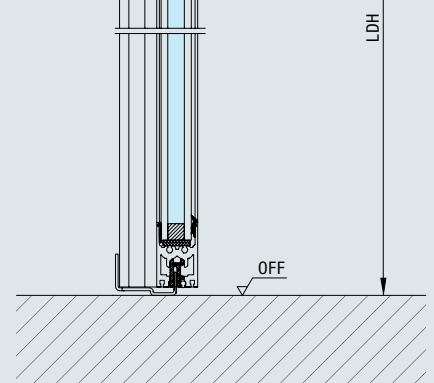
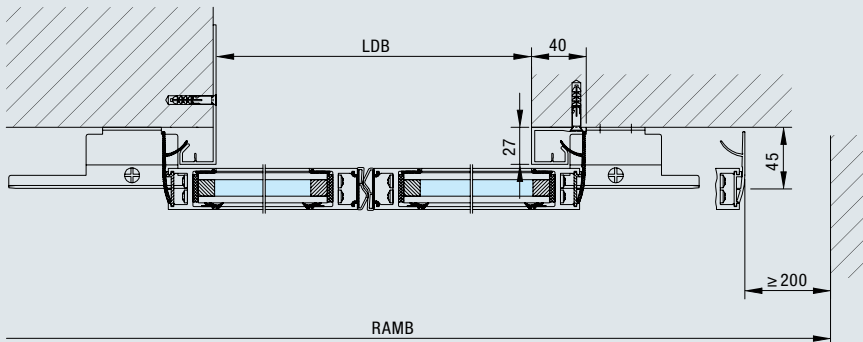

**Montage in der Öffnung
1-flügelig**

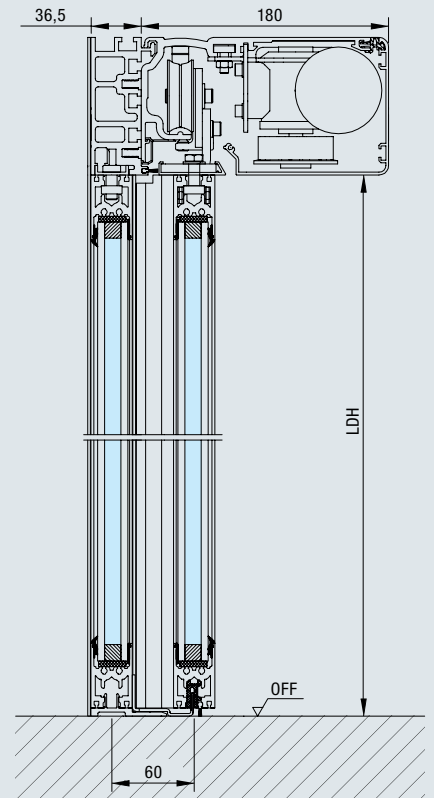
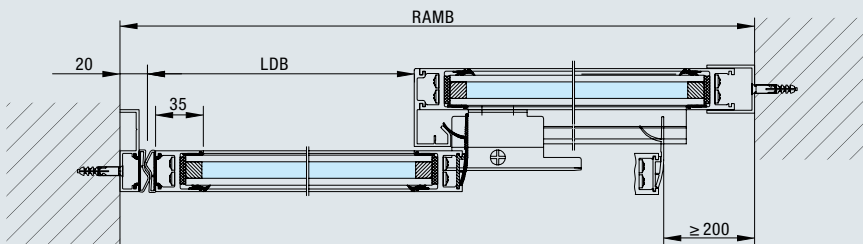

2-flügelig

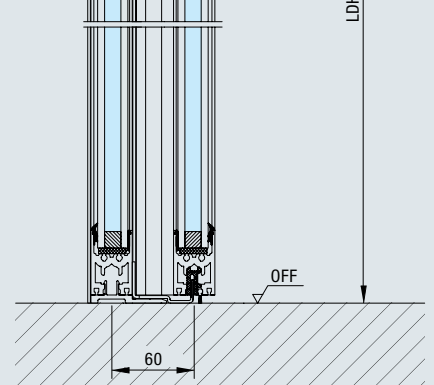
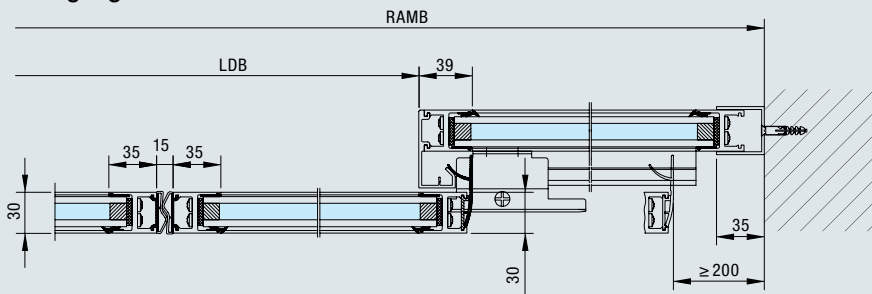

Automatik-Schiebetür AD 100 Thermo

Thermisch getrenntes Profil, 1- und 2-flügelig



Hauptfunktionen

Barrierefreies Bauen



Personenschutz nach EN 16005



Wärmedämmend
U_D-Wert bis zu 1,4 W/(m²·K)



Zusatzfunktionen

Fluchtwegtür
AD 100-X-1 Thermo
AD 100-X-2 Thermo

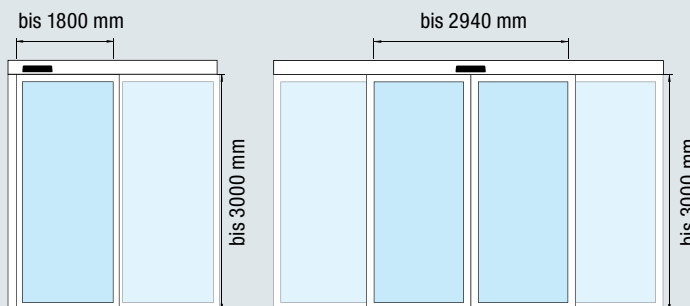

	AD 100-1 Thermo AD 100-X-1 Thermo	AD 100-2 Thermo AD 100-X-2 Thermo
Ausführung	1-flügelig	2-flügelig
Profilsystem	Aluminium	Aluminium
Rahmenprofil vertikal	50	50
Rahmenprofil horizontal	47	47
Sockel	60	60
Profilstärke	37	37
Ansichtshöhe Antrieb	100	100
Öffnungsgeschwindigkeit (einstellbar)		
AD 100 Thermo	10 – 75 cm/s	10 – 75 cm/s
AD 100-X Thermo	55 – 75 cm/s	55 – 75 cm/s
Schliessgeschwindigkeit (einstellbar)		
	10 – 50 cm/s	10 – 50 cm/s
Aufhaltezeit (einstellbar)		
	0 – 180 s	0 – 180 s

	1-flügelig (nach links oder rechts öffnend)		2-flügelig (beidseitig öffnend)	
	Breite (LDB)	Höhe (LDH)	Breite (LDB)	Höhe (LDH)
Lichtes Durchgangsmass				
AD 100 Thermo	700 – 1800	2000 – 3000	800 – 2940	2000 – 3000
AD 100-X Thermo Fluchtwegtür	900 – 1800	2000 – 3000	900 – 2940	2000 – 3000
Anlagenabmessungen				
Montage vor der Wand	Anlagenbreite (RAMB)	Platzbedarf	Anlagenbreite (RAMB)	Platzbedarf
mit 200 mm Sicherheitsabstand	2 × LDB + 60 + 48	Anlagenbreite + 200	2 × LDB + 120	Anlagenbreite + 400
mit Nebenkantensicherung	2 × LDB + 60 + 48	Anlagenbreite	2 × LDB + 120	Anlagenbreite
Montage in der Öffnung	Anlagenbreite / Platzbedarf (RAMB)		Anlagenbreite / Platzbedarf (RAMB)	
mit 200 mm Sicherheitsabstand	2 × LDB + 50 + 68 + 200		2 × LDB + 100 + 400	
mit Nebenkantensicherung	2 × LDB + 85 + 68		2 × LDB + 170	

Montage vor der Wand
1-flügelig

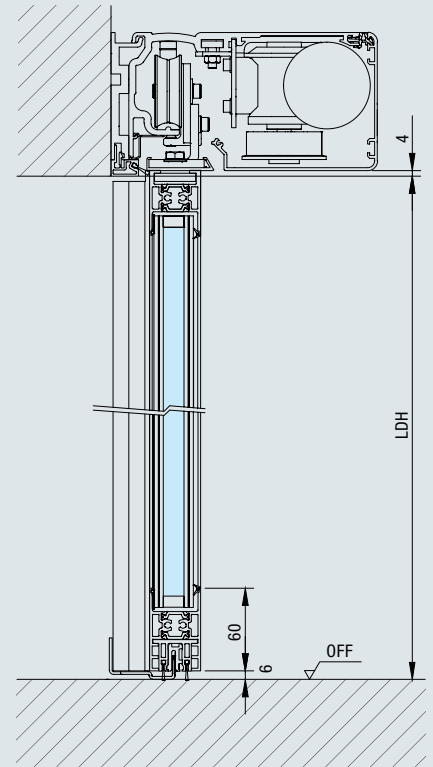
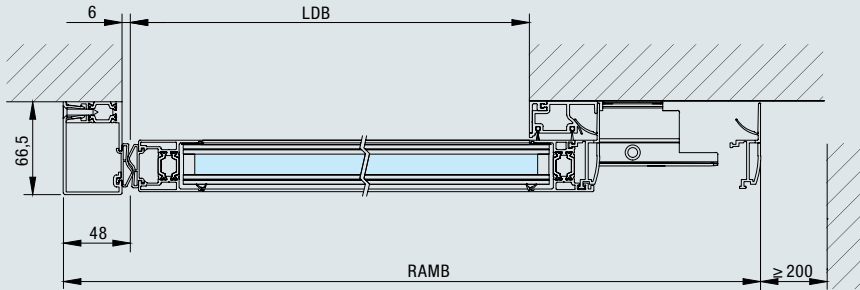

2-flügelig

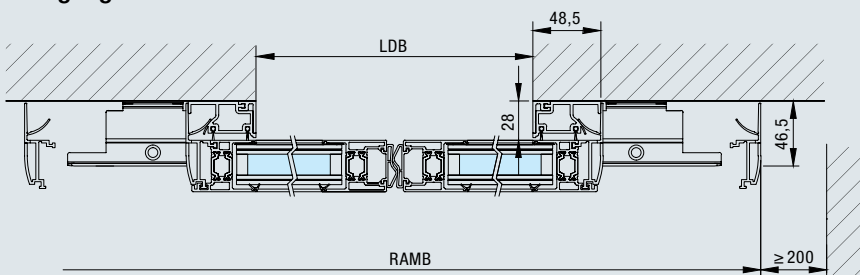

Montage in der Öffnung
1-flügelig

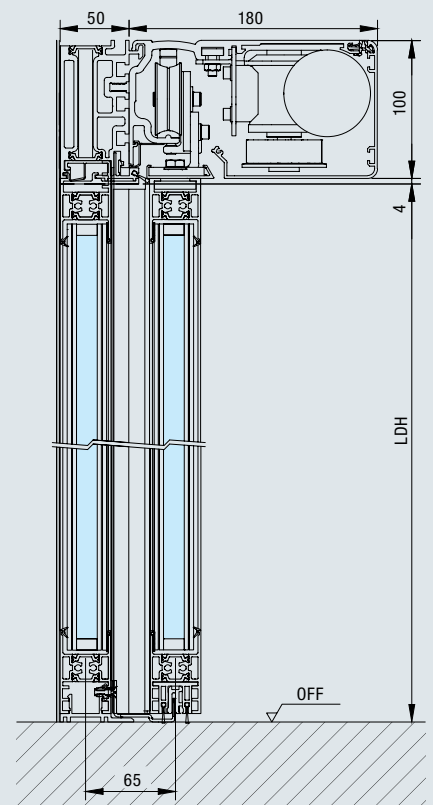
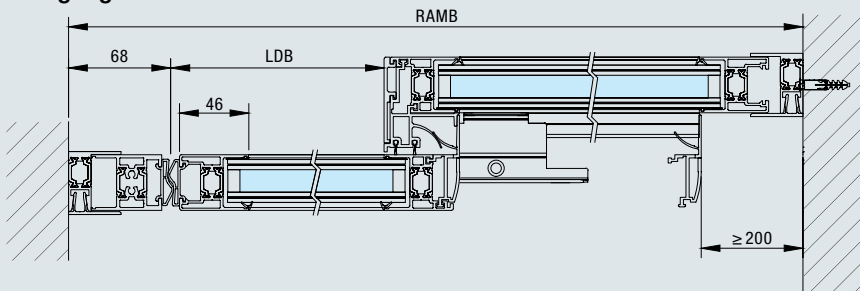

2-flügelig

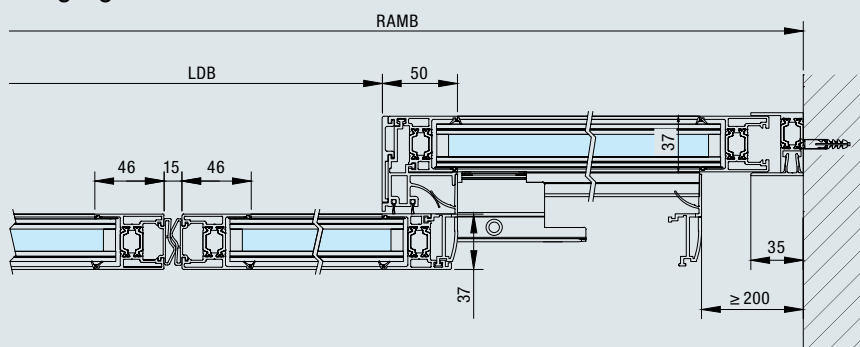

Automatik-Schiebetür AD 130

Rahmenlos Ganzglas, 1- und 2-flügelig



Hauptfunktionen

Barrierefreies Bauen



Personenschutz nach EN 16005



Zusatzfunktionen

Fluchtwegtür

AD 130-X-1

AD 130-X-2

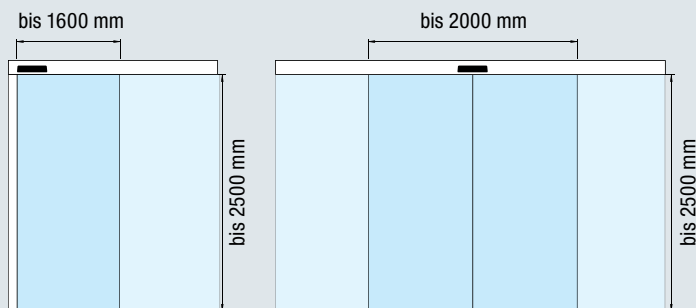

AD 130-1
AD 130-X-1

AD 130-2
AD 130-X-2

Ausführung	1-flügelig	2-flügelig
Profilsystem	rahmenlos	rahmenlos
Ansichtshöhe Antrieb	100	100
Öffnungsgeschwindigkeit (einstellbar)		
AD 130	10 – 75 cm/s	10 – 75 cm/s
AD 130-X	55 – 75 cm/s	55 – 75 cm/s
Schliessgeschwindigkeit (einstellbar)	10 – 50 cm/s	10 – 50 cm/s
Aufhaltezeit (einstellbar)	0 – 180 s	0 – 180 s

	1-flügelig (nach links oder rechts öffnend)		2-flügelig (beidseitig öffnend)	
	Breite (LDB)	Höhe (LDH)	Breite (LDB)	Höhe (LDH)
Lichtes Durchgangsmass				
AD 130	900 – 1600	2000 – 2500	900 – 2000	2000 – 2500
AD 130-X	900 – 1600	2000 – 2500	900 – 2000	2000 – 2500

Montage vor der Wand	Anlagenbreite	Platzbedarf	Anlagenbreite	Platzbedarf
mit 200 mm Sicherheitsabstand	$2 \times \text{LDB} + 70 + 60$	Anlagenbreite + 200	$2 \times \text{LDB} + 140$	Anlagenbreite + 400
mit Nebenkantensicherung	$2 \times \text{LDB} + 70 + 60$	Anlagenbreite	$2 \times \text{LDB} + 140$	Anlagenbreite
Montage in der Öffnung	Anlagenbreite / Platzbedarf		Anlagenbreite / Platzbedarf	
mit 200 mm Sicherheitsabstand	$2 \times \text{LDB} + 70 + 200$		$2 \times \text{LDB} + 140 + 400$	
mit Nebenkantensicherung	$2 \times \text{LDB} + 70$		$2 \times \text{LDB} + 140$	

Montage vor der Wand
1-flügelig

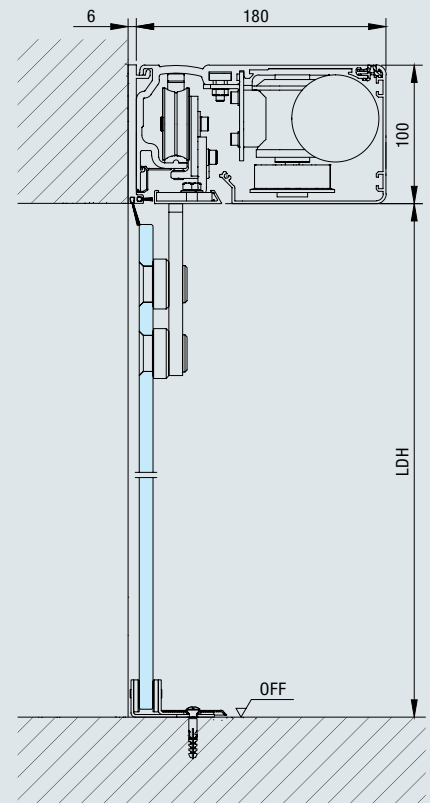
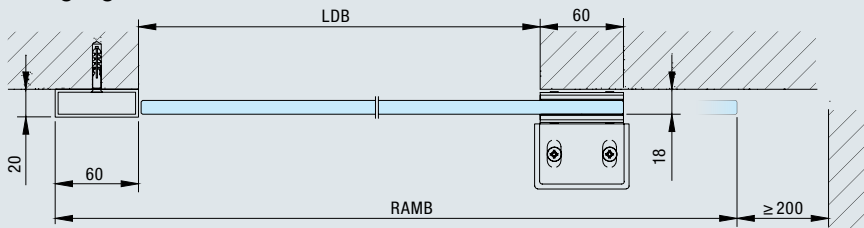

2-flügelig

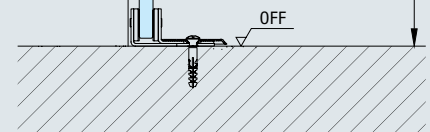
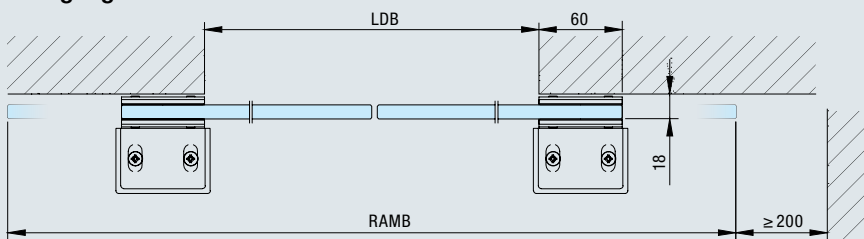

Montage in der Öffnung
1-flügelig

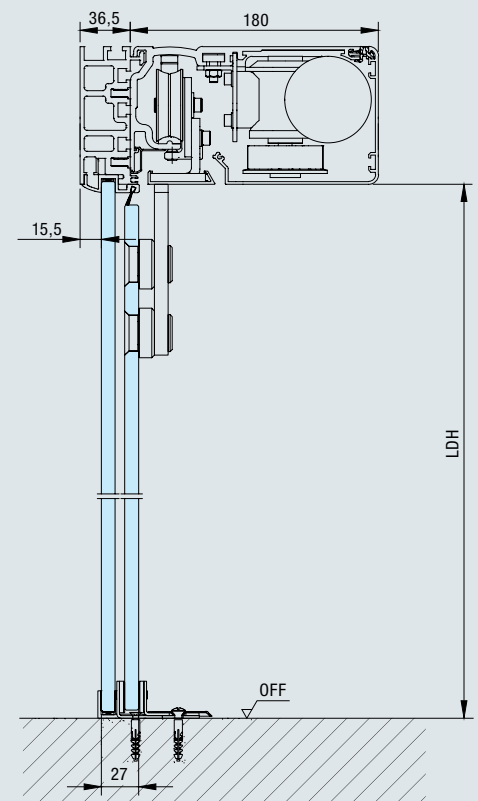
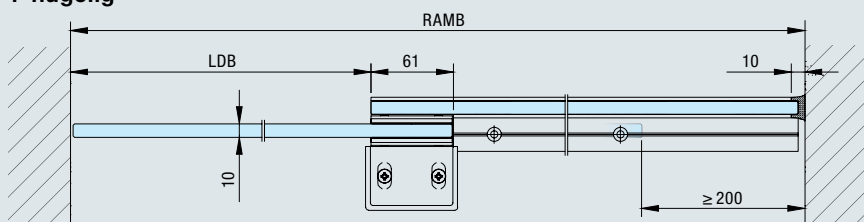

2-flügelig

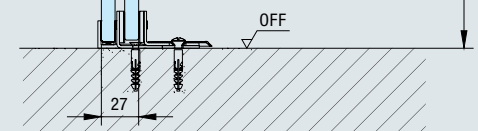
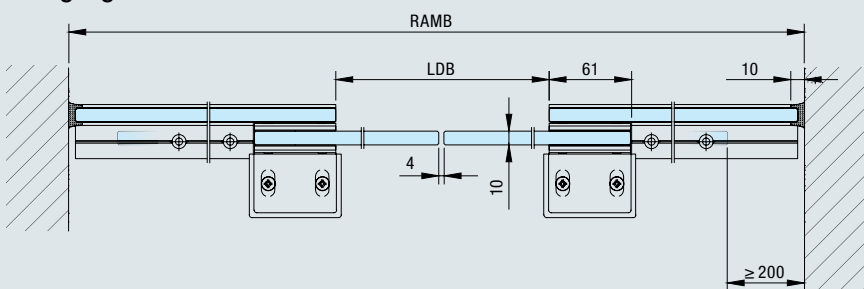

Schiebetür-RC 2-Sicherheitskombination mit Rollgitter HG 75 TD

Die preiswerte Kombination aus automatisiertem Eingang und
sicherem Nachtabschluss





**Empfohlen für
barrierefreies Bauen**



**Personenschutz
nach EN 16005**



Einbruchhemmend



**Zertifiziert als
Fluchttür**

Auf einen Blick:

Automatik-Schiebetür AD 100-X

- Aluminium-Profilsystem mit 50 mm Ansichtsbreite und 47 mm Sockelhöhe
- Geringe Antriebshöhe von nur 100 mm
- Isolierverglasung mit Sicherheitsglas
- Sicheres und überwachtes Fahrverhalten mit Sensorüberwachung
- Leiser Betrieb durch gummi-gelagerte Laufschiene und grosse Laufrollen
- Hochleistungsfähig für hohe Öffnungsfrequenzen
- Weitere Informationen finden Sie auf den Seiten 14 – 15

Rollgitter HG 75 TD

- Kompakte Bauweise mit schmalen Aluminium-Führungsschienen und Rohrmotor für einen geringen Sturzbedarf
- Aluminium-Profile HG 75 mit 100 x 40 mm grossen Rechtecklochungen in gerader oder versetzter Anordnung
- Serienmässige Auszugsicherungen an den seitlichen Enden des Behanges
- Einfaches Öffnen und Schliessen durch Schlüsselschalter
- Optional mit wärmedämmter Panzerverkleidung (U_{sb} -Wert = ca. 1,4 W/(m²·K) // **NEU**



Einbausituation unter der Decke mit Behangverkleidung



Sicherer Nachtabschluss: schmale Konstruktion aus Automatik-Schiebetür und Rollgitter

Schiebetür-RC 2-Sicherheitskombination mit Rollgitter HG 75 TD

1- und 2-flügelig



Hauptfunktionen

Empfohlen für
barrierefreies Bauen



Personenschutz
nach EN 16005



Einbruchhemmend

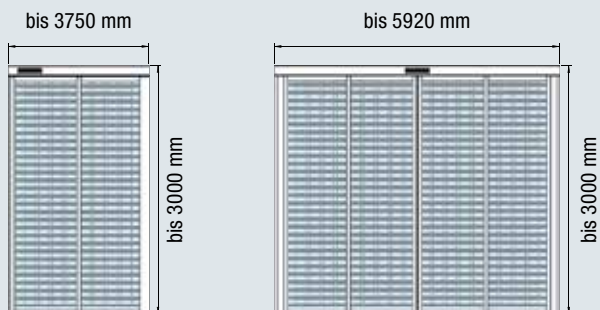

	1-flg. Tür	2-flg. Tür
Automatik-Schiebetür AD 100		
Ausführung	1-flg. Tür	2-flg. Tür
Profilsystem	Aluminium	Aluminium
Ansichtsbreite	35	35
Bautiefe	30	30
Sockelansicht	47	47
Ansichtshöhe Antrieb	100	100
Öffnungsgeschwindigkeit (einstellbar)		
AD 100-X	55 – 75 cm/s	55 – 75 cm/s
Schliessgeschwindigkeit (einstellbar)	10 – 50 cm/s	10 – 50 cm/s
Aufhaltezeit (einstellbar)	0 – 180 s	0 – 180 s
Rollgitter HG 75 TD		
Breite Führungsschiene	110	110
Höhe Wickelwellenverkleidung	335	335
Tiefe Wickelwellenverkleidung	335	335
Mit Wärmedämmung		
Höhe Wickelwellenverkleidung	400	400
Tiefe Wickelwellenverkleidung	400	400

Größenbereiche	AD 100-X		HG 75 TD	
	Breite (RAMB)	Höhe (RAMH)	Breite (LB)	Höhe (LH)
1-flügelig bis 3870 mm Breite (RAMB)				
Bestellmaß	1885 – 3860 mm	2100 – 2980 mm	1665 – 3640 mm	2120 – 3000 mm
Lichter Durchgang Schiebetür	900 – 1800 mm	2000 – 2880 mm		
2-flügelig bis 4500 mm Breite (RAMB)				
Bestellmaß	1940 – 4720 mm	2100 – 2980 mm	1720 – 4500 mm	2120 – 3000 mm
Lichter Durchgang Schiebetür	900 – 2310 mm	2000 – 2880 mm		



Fall 1

Montage in die Öffnung, hinter dem Sturz

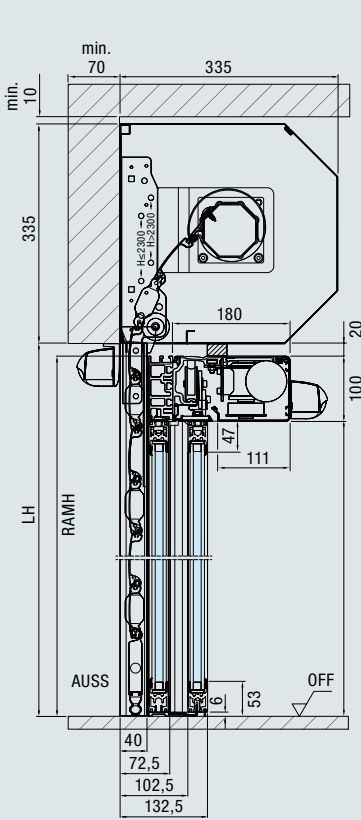

Fall 2

Montage in die Öffnung mit Sturz-
zusatzblende mit wärmedämmter
Panzerverkleidung // NEU

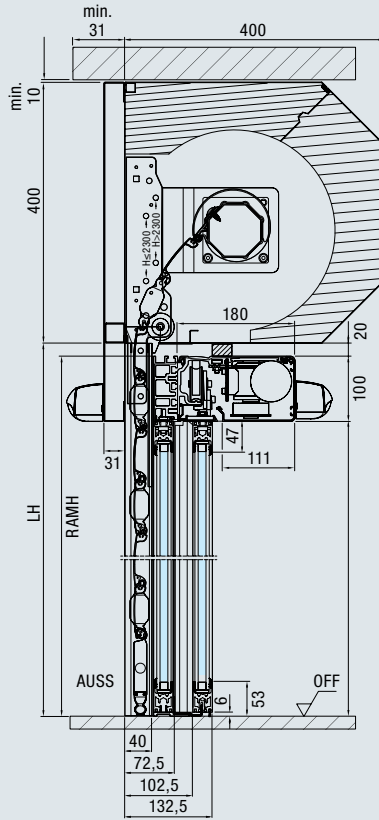

Fall 3

Montage von innen
hinter die Öffnung

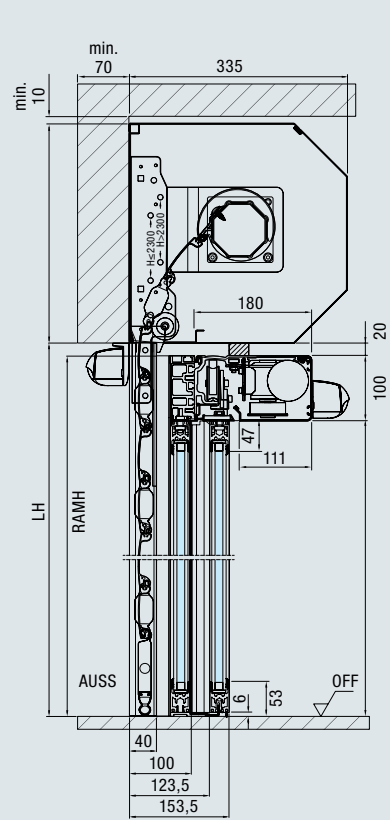

Fall 1/2, 1-flügelig

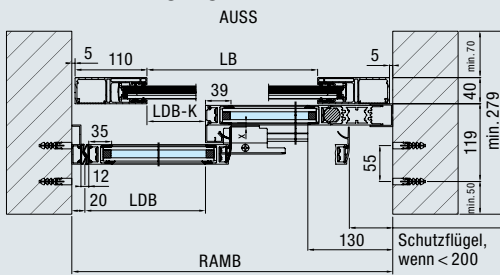

Fall 1/2, 2-flügelig

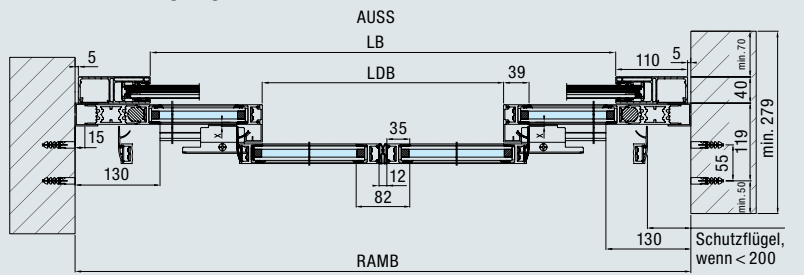

Fall 3, 1-flügelig mit Zargenrahmen

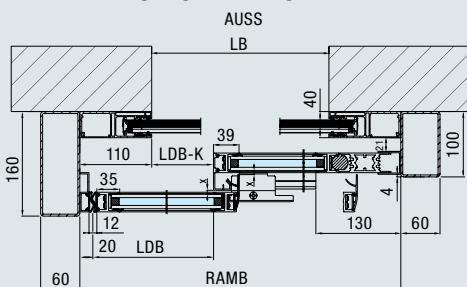

Fall 3, 2-flügelig mit Zargenrahmen

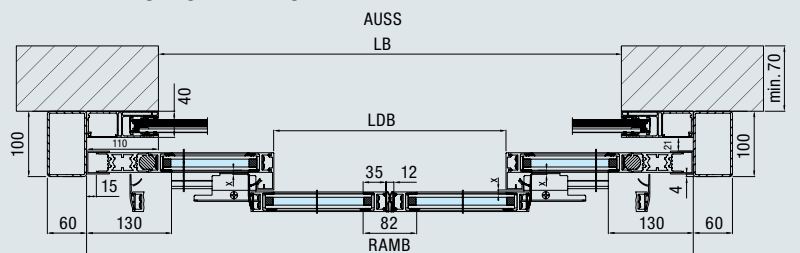

Windfanglösung

Automatik-Schiebetüren AD 100, AD 100 Thermo, AD 130



Windfang

- „Schleusenartige“ Funktion zur Verminderung von Zugluft und Kälte
- Einstellung des Sensorvorlaufs entsprechend der Laufgeschwindigkeit der Nutzer
- Empfohlener Türabstand **mind. 4 m**

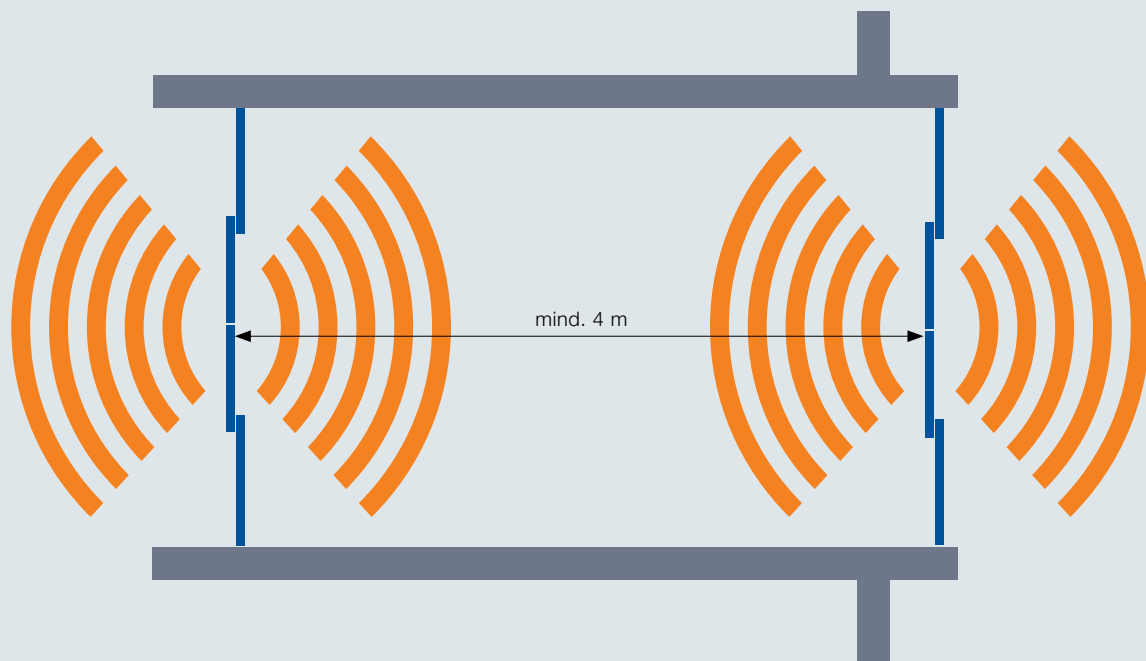

Absicherung des Durchgangsbereiches

Automatik-Schiebetüren AD 100, AD 100 Thermo, AD 130



Aufmass und Planung

Die Absicherung durch Sensoren ist abhängig von der Türgrösse. Bei ungünstigen Massverhältnissen sind eventuell mehrere Sensoren erforderlich, um die Tür normgerecht abzusichern.

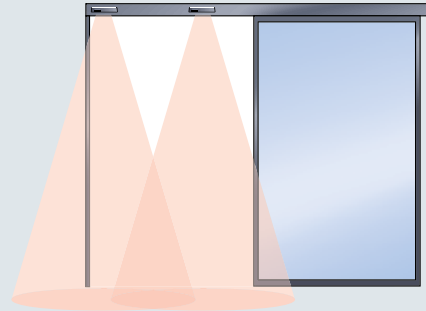
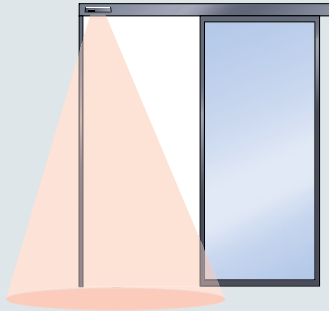

1-flügelig

Erfassungsfeld bei 1-flügeligen Türen 1,2 m x 2,0 m, maximale Höhe 3 m

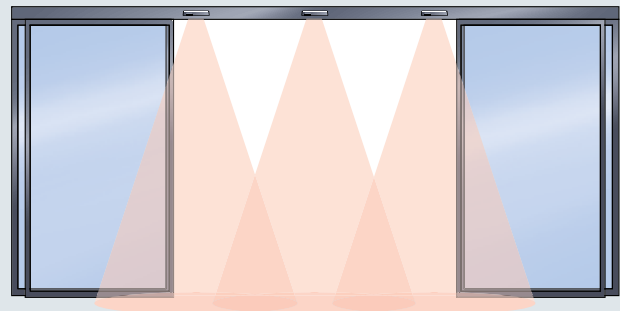
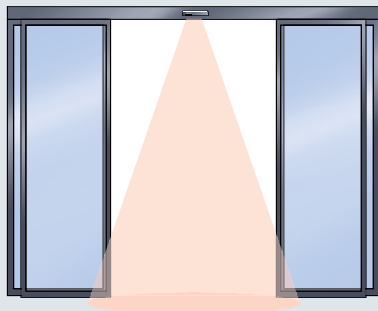

2-flügelig

Erfassungsfeld bei 2-flügeligen Türen 2 m x 2 m, maximale Höhe 3 m

Absicherungssensoren Auswahl

		1-flügelige Automatik-Schiebetüren					2-flügelige Automatik-Schiebetüren					
		LDB	1100	1250	1400	1600	1800	2200	2400	2600	2800	3000
LDH	3000					●	●					
	2750					●	●					
	2500					●	●					●
	2250				●	●	●				●	●
	2125				●	●	●			●	●	●
	2000			●	●	●	●			●	●	●

● In diesen Grössenbereichen ist ein zusätzlicher Sensor für die Hauptschliesskante erforderlich.

Alle Masse in mm

Absicherung der Nebenkante

Automatik-Schiebetüren AD 100, AD 100 Thermo, AD 130



Personenschutz durch Absicherung der Nebenkante

Beim Öffnen der Schiebetür in Richtung einer Wand oder eines Pfostens ist zu beachten, dass ein Abstand von mind. 200 mm vom geöffneten Fahrflügel zu Wand oder Pfosten eingehalten werden muss, um eventuelle Quetschungen zu vermeiden.

Kann aus baulichen Voraussetzungen kein Mindestabstand von mind. 200 mm eingehalten werden, empfehlen wir den Einsatz eines Sicherheitssensors, um diesen Bereich zu überwachen. Der Sensor reagiert auf Hindernisse, die sich im Öffnungsbereich des Fahrflügels befinden und stoppt die Türbewegung.

Um zusätzliche Risiken durch Unebenheiten an der Wand (Erhebung > 8 mm) bei einer Türmontage vor der Wand zu vermeiden, kann dieser Bereich durch die Montage eines Glas-Schutzflügels abgesichert werden.

Möglichkeiten zur Absicherung der Nebenkante bei ≤ 200 mm Abstand zur Wand

- **Absicherung der Nebenkante durch einen Aktiv-Infrarotsender**
Achtung: Bei Fluchtwegtüren wird die Fahrt des Fahrflügels erst nach Erreichen von 80 % der Gesamtöffnung unterbrochen.
- **Montage eines Glas-Schutzflügels vor dem Öffnungsbereich des Fahrflügels**

Ohne Absicherung

Sicherheitsabstand ≥ 200 mm

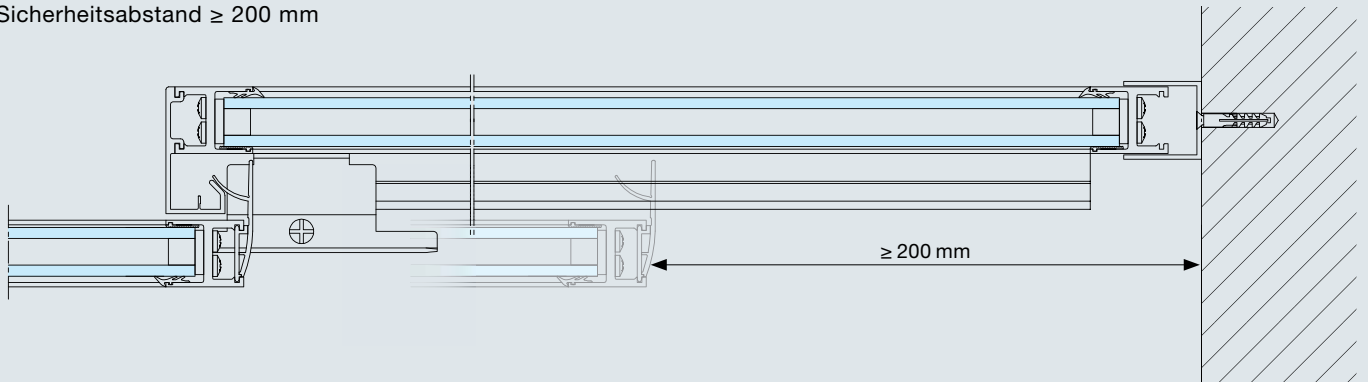

Absicherung mit Nebenkanten-Sensor

Sicherheitsabstand < 200 mm

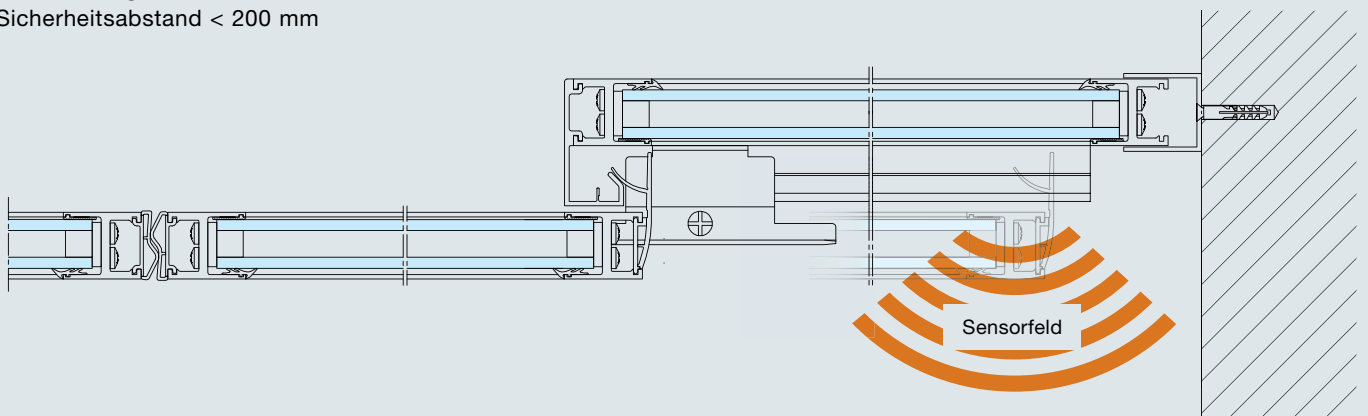

Absicherung mit Glas-Schutzflügel

(Beste Lösung, empfohlen bei Fluchwegtüren)

Sicherheitsabstand < 200 mm

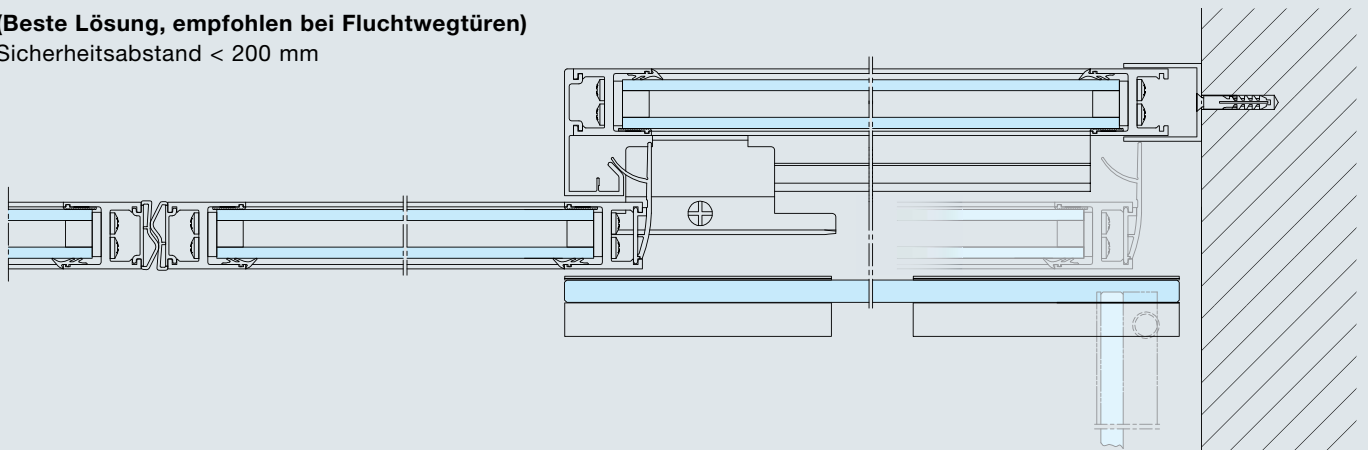

Automatik-Drehflügeltüren

Für barrierefreie Durchgänge



EI30

Feuerhemmend
DIN 4102

EI90

Feuerbeständig
DIN 4102

RS

Rauchdicht
DIN 18095



**Empfohlen für
barrierefreies Bauen**



**Personenschutz
nach EN 16005**



**Zertifiziert als
Fluchtwegtür**

Auf einen Blick:

**Innentüren ohne Brandschutz-
Anforderungen aus Stahl und Holz
mit Türantrieb PortaMatic**

- Objekt-Innentür OIT
- Innentür AZ 40
- Mehrzwecktür MZ
- Holz-Innentüren

**Stahl- und Edelstahl-Feuerschutz-
türen mit Türantrieb HDO 200 / 300**

- Stahl- und Edelstahltüren STS/STU
- Multifunktionsüren OD

**Vollverglaste Feuerschutztüren
mit Türantrieb HDO 200 / 300**

- Aluminium-Feuerschutztüren
- Stahl-Feuerschutztüren S-Line
- Stahl-Feuerschutztüren N-Line



Innentüren aus Stahl und Holz



Stahl- und Edelstahltüren



Vollverglaste Rohrrahmentüren

Türantrieb PortaMatic

Niedrigenergie-Betrieb nach EN 16005



PortaMatic in Silber (E6 / EV 1) mit eingeschaltetem Licht, Montage auf der verbreiterten Türzarge



PortaMatic in Weiss (RAL 9016) mit optionaler Wellenverlängerung, Montage über der Türzarge



**Empfohlen für
barrierefreies Bauen**



**Personenschutz
nach EN 16005**

Auf einen Blick:

- Sicherer Türbetrieb, da die Türbewegungen nur mit sehr geringer Kraft ausgeführt werden
- Schlankes Design ohne zusätzliche Sensorleiste
- Integriertes Funksystem BiSecur zur Bedienung über Handsender oder Funk-Innentaster und zusätzlich mit Abfrage, ob Ihre Tür geöffnet oder geschlossen ist
- Integrierte LED-Beleuchtung zur Signalisierung der Türbewegung, als Orientierungshilfe und für den Dauerbetrieb (Nachlicht)
- Praktische Teilöffnung
- Minimaler Stromverbrauch durch energieeffiziente Bauteile und LED Beleuchtung

Individuelle Anschlussmöglichkeiten

- Per serienmässiges Funksystem BiSecur mit Handsender oder Funktaster
- Per Kabel an bauseitige Taster
- Elektrischer Türöffner oder Motorschloss
- Mit optionaler Zusatzplatine an externe Schaltzentralen, z.B. für eine Not-Ruf-Funktion

	PortaMatic
Breite	560 mm
Höhe	60 mm
Tiefe	78 mm
Gewicht	2,9 kg
Leistungsaufnahme max.	0,15 kW
Standby ca.	1 Watt
Türbreite	610 – 1100 mm
Türhöhe	bis 2250 mm
Türgewicht	bis 125 kg (bis Türbreite 860 mm) bis 100 kg (bis Türbreite 985 mm) bis 80 kg (bis Türbreite 1110 mm)

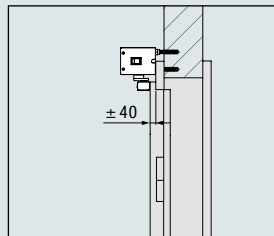

Montage auf Öffnungs-
seite / Bandseite
ziehend mit Gleitschiene

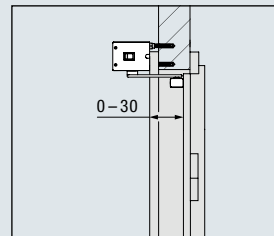

Montage auf Schliess-
seite / Bandgegenseite,
drückend mit Gleitschiene

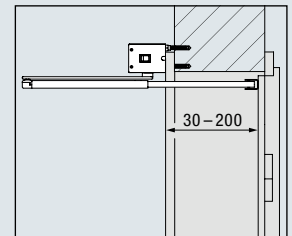

Montage auf Schliess-
seite / Bandgegenseite,
drückend mit Gleitschiene

Funktionen und Kombinationsmöglichkeiten

Funktionen	Erläuterung	Aufhaltezeit	Manuell	Tür schliessen	Halb- automatik	Automatik Kabel	Automatik Funk	Impulsfolge Kabel	Impulsfolge Funk
Aus	Spannungslos	–	●	–	–	–	–	–	–
Manuell	Handbetrieb	–	●	○	–	○	○	○	○
Halbautomatik-Betrieb	in Richtung Auf – Zu	Zeit 1	–	○	●	○	○	○	○
Automatik-Betrieb	über Kabel	Zeit 2	○	○	○	●	○	○	○
Automatik-Betrieb	über Funk	Zeit 2	○	○	○	○	●	○	○
Impuls-Betrieb	über Kabel	–	○	○	○	○	○	●	○
Impuls-Betrieb	über Funk	–	○	○	○	○	○	○	●
Dauer-Auf, Teil-Auf, Lüften	Manuell, Impulsfolge	–	○	–	–	–	–	○	○

Signalisieren akustisch (Ton) und optisch (Licht)

Vorwarnen (vor Türfahrt)			–	○	–	○	○	○	○
Warnen (während Türfahrt)			–	○	○	○	○	○	○

● Standard, ○ möglich, – nicht möglich

Zeit 1 = Aufhaltezeit 2 – 60 Sek.
Zeit 2 = Aufhaltezeit 2 – 180 Sek.

Türantrieb HDO 200 / 300

Als ideal abgestimmtes Komplettsystem mit Stahl- und Edelstahltüren,
Multifunktionsstüren und vollverglasten Rohrrahmentüren



HDO 200 mit Absicherungssensor für Multifunktionsstüren



HDO 200 mit Sensorleiste für Feuer- und Rauchschutzabschlüsse

EI30**Feuerhemmend**
DIN 4102**RS****Rauchdicht**
DIN 18095**Empfohlen für
barrierefreies Bauen****Personenschutz
nach EN 16005****Zertifiziert als
Fluchtwegtür**

Auf einen Blick:

- Mit integrierter Rauchschaltzentrale und Sensorgleitschiene
- Leiser Betrieb, daher vielfältig einsetzbar, z. B. in Büros oder Krankenhäusern
- Alle Türparameter, wie Öffnungs- und Schliessgeschwindigkeit, Endanschlag und Offenhaltezeit sind optimal anpassbar
- Geschwindigkeitsregelung gewährleistet eine konstante Öffnungs- und Schliessgeschwindigkeit
- Betriebsarten: »Automatik«, »Daueroffen«, »Nacht«, »Ladenschluss«
- Standardmässige Push and Go Funktion, auf Wunsch ein- und ausschaltbar
- Integrierter Programmschalter für »Aus«, »Automatik« und »Daueroffen«
- Bedienung über Taster, Radar- / Bewegungsmelder etc. optional mit BiSecur Funktechnik zur Bedienung über alle Hörmann Handsender, Funk-Bedienelemente, Funk-Innentaster oder BiSecur App
- Optionale CAN-Schnittstelle zur Realisierung anspruchsvoller Anforderungen, z. B. Schleusenfunktion
- Kombinierbar mit Rettungswegsystemen, Zutrittskontrollsystemen, Gebäudeleittechnik-Managementsystemen und RWA-Zuluft-Lösungen

	HDO 200	HDO 300
Breite	650 mm	720 mm
Höhe	70 mm	70 mm
Tiefe	121 mm	130 mm
Gewicht	9 kg	11 kg
Türbreite	750 – 1400 mm	800 – 1600 mm
Türhöhe	bis 2500 mm	bis 2500 mm
Türgewicht	bis 200 kg	300 kg bei einer Türbreite von 1400 mm 210 kg bei einer Türbreite von 1600 mm

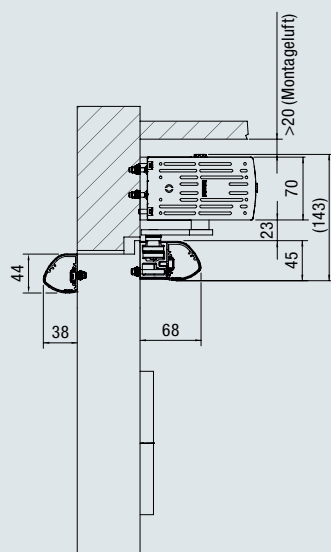

Montage auf Bandseite, ziehend

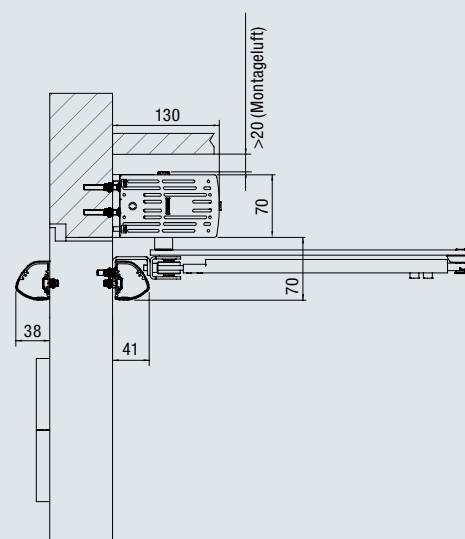

Montage auf Bandgegenseite, drückend

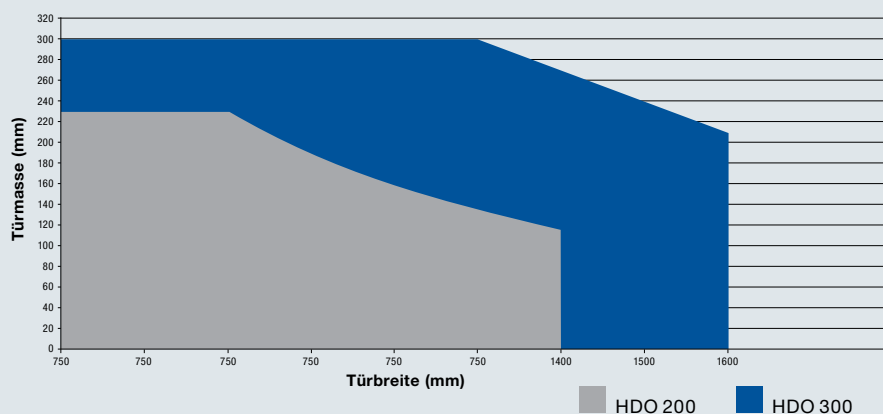

Leistungsdigramm HDO 200 / HDO 300

Komfortable Bedienungen von Automatik-Schiebetüren und Automatik-Drehflügeltüren



Zubehör

Automatik-Schiebetüren



Displayprogrammschalter

Über Funktionstasten werden die Betriebsarten Dauer-Auf, Automatik, Ausgang und Nachtverriegelung an der EI30 Automatik-Schiebetür eingestellt. Weiterhin erfolgt die Inbetriebnahme und Parametrierung des Antriebes über den Programmschalter. Mit dem Schlüsselschalter kann der Programmschalter gesperrt oder freigeschaltet werden.



Rauchschtzenträle

Die Rauchschtzenträle dient zur Früherkennung von Feuer und Rauch und schliesst die EI30 Automatik-Schiebetür automatisch. Sie ist nach den Richtlinien für Feststellanlagen neben dem Unterbrechertaster zwingend erforderlich.

Zubehör

Automatik-Schiebetüren



Kombimelder

Der Kombimelder wird innen und aussen über dem Durchgangsbereich montiert. Zum einen sichert er das automatische Öffnen der Tür, wenn Personen das Radar-Erfassungsfeld betreten (in Fluchtrichtung natürlich überwacht). Zum anderen überwacht der Absicherungsvorhang mit Aktiv-Infrarot-Technologie den Öffnungsbereich und verhindert ein Schliessen der Tür, wenn sich Personen oder Gegenstände im Durchgangsbereich der Tür befinden (Personenschutz). Der Kombimelder erfüllt die sicherheitstechnischen Richtlinien nach DIN 18650 und EN 16005.

NK-Sensor

Der Sicherheitssensor überwacht die Nebenschliesskanten der Automatik-Schiebetüren. Die Aktiv-Infrarot-Technologie sichert die Gefahrenstellen der Türen in Öffnungsrichtung ab, sofern dies erforderlich ist. Der Lichtvorhang kann individuell eingestellt werden. Kleine Veränderungen im Erfassungsfeld (Blumen, andere Gegenstände) werden automatisch eingelernt.

Für die Türsysteme: AD 100, AD 100 Thermo, AD 130



Programmschalter

Über Funktionstasten werden die Betriebsarten an der Automatik-Schiebetür eingestellt.

Tastensperre durch Codeeingabe

Der Programmschalter für Fluchtwegtüren darf ausschliesslich von geschultem und befugtem Personal umgestellt werden. Um fremde Zugriffe zu verhindern, ist die Tastatur des Programmschalters durch einen Code gesperrt bzw. entsperrt.

	Funktion	Beschreibung
Taste 1	Aus	Tür ist nicht in Funktion
Taste 2	Automatik	Tür öffnet über Impulseingang (Radar) in die volle / eingestellte Öffnungsweite
Taste 3	Ausgang	Tür kann nur von innen nach aussen begangen werden
Taste 4	Dauer-Auf	Tür bleibt in der geöffneten Stellung
Taste 5	Teilöffnung	Tür öffnet über Impulseingang (Radar) in die eingestellte Teilöffnungsweite – bei Hochfrequentierung schaltet die Tür auf volle Öffnung um

Für die Türsysteme: AD100, AD 100 Thermo, AD 130



Glas-Schutzflügel

Bei Gefahrenstellen im Öffnungsbereich des Fahrflügels, wie z. B. Unebenheiten an Wänden, Säulen etc. empfiehlt sich die Montage eines Glas-Schutzflügels vor dem Fahrflügel. Der Glas-Schutzflügel ist am Boden arretiert und lässt sich zum Reinigen durch Scharniere an den Seiten öffnen.

Für die Türsysteme: AD 100, AD 100 Thermo, AD 130



Bodenschloss

Das Bodenschloss befindet sich auf dem Sockelprofil des Fahrflügels schliesseitig und verriegelt die Tür über ein bauseitiges Schloss (PHZ) mittels Bolzen in den Boden (Achtung: Bei Türen mit Bodenschloss kann kein Schutzflügel gesetzt werden).

Für die Türsysteme: AD 100, AD 100 Thermo, AD 130

Zubehör

Automatik-Schiebetüren und Türantriebe



Taster mit der Beschriftung „Tür auf“

Mit diesem Taster ist eine einfache Türöffnung unabhängig von der Programmschaltereinstellung möglich. Die Tür schließt nach der eingestellten Offenhaltezeit wieder. Alternativ zu der Beschriftung „Tür auf“ kann auch ein Rollstuhl-symbol oder eine individuelle Beschriftung gewählt werden.

Für die Türsysteme und Antriebe: AD 100, AD 100 Thermo, AD 130, PortaMatic, HDO 200, HDO 300



Codetaster CTR 1, CTR 3, Codetaster CTP 3 // NEU

Die Codetaster bieten große Sicherheit gegen unbefugtes Öffnen. Sie geben einfach Ihren persönlichen Zahlencode ein und brauchen keinen Schlüssel mehr.

Für die Türsysteme und Antriebe: AD 100, AD 100 Thermo, AD 130, PortaMatic, HDO 200, HDO 300



Taster mit der Beschriftung „Tür auf“

Für den Einsatz in behindertengerechten, öffentlichen Gebäuden erhalten Sie größere, haptisch beschriftete Taster. Diese werden in Kinder- und Rollstuhlhöhe (850 mm) platziert. Die Taster liefern wir in Weiß und Edelstahl.

Für die Türsysteme und Antriebe: AD 100, AD 100 Thermo, AD 130, PortaMatic, HDO 200, HDO 300



Schlüsseltaster STUP 50 / STAP 50 // NEU

Der Schlüsseltaster als Unter- oder Aufputzausführung wird neben der Tür montiert. Mit einem Schlüssel (3 Schlüssel im Lieferumfang) kann die Automatik-Schiebetür geöffnet und geschlossen werden (Impuls Auf, Impuls Zu). Der Schlüsseltaster entspricht der Schutzart IP 54 und kann im Außenbereich eingesetzt werden.

Für die Türsysteme und Antriebe: AD 100, AD 100 Thermo, AD 130, PortaMatic, HDO 200, HDO 300



Fingerleser FL 150 // NEU

Der Fingerabdruck genügt und autorisierte Personen öffnen die Automatik-Schiebetür sicher und komfortabel. Den Fingerleser erhalten Sie für 2 Funktionen und bis zu 150 speicherbare Fingerabdrücke.

Für die Türsysteme und Antriebe: AD 100, AD 100 Thermo, AD 130, PortaMatic, HDO 200, HDO 300



Funk-Radartaster FSR 1 BS / Radartaster HTR 1-230 / 24 V

Dieser Schalter empfiehlt sich für eine hygienische, berührungslose Türbedienung. In Bürogebäuden ist die Ansteckungsgefahr unter Mitarbeitern gerade an den Sanitär Türen besonders groß. Ein berührungsloser Schalter ist die ideale Lösung, da kein Türdrücker oder Taster berührt werden muss.

Für die Türsysteme und Antriebe: AD 100, AD 100 Thermo, AD 130, PortaMatic, HDO 200, HDO 300



1-Tasten-Handsender HS 1 BS

Der Handsender ermöglicht die komfortable Bedienung der Automatik-Schiebetür über Funk. Hierzu ist die Installation des 1-Kanal Empfängers HE 1 BS erforderlich.

Für die Türsysteme und Antriebe: AD 100, AD 100 Thermo, AD 130, PortaMatic, HDO 200, HDO 300



1-Tasten-Funk-Innentaster FIT-1

Der Innentaster ermöglicht eine einfache Bedienung über Funk. Er ist batteriebetrieben und kann ohne Verkabelung an der Wand montiert werden.

Für die Türsysteme und Antriebe: AD 100, AD 100 Thermo, AD 130, PortaMatic, HDO 200, HDO 300

Türdetails

Elektrische Anschlüsse

AD 100, AD 100 Thermo, AD 130

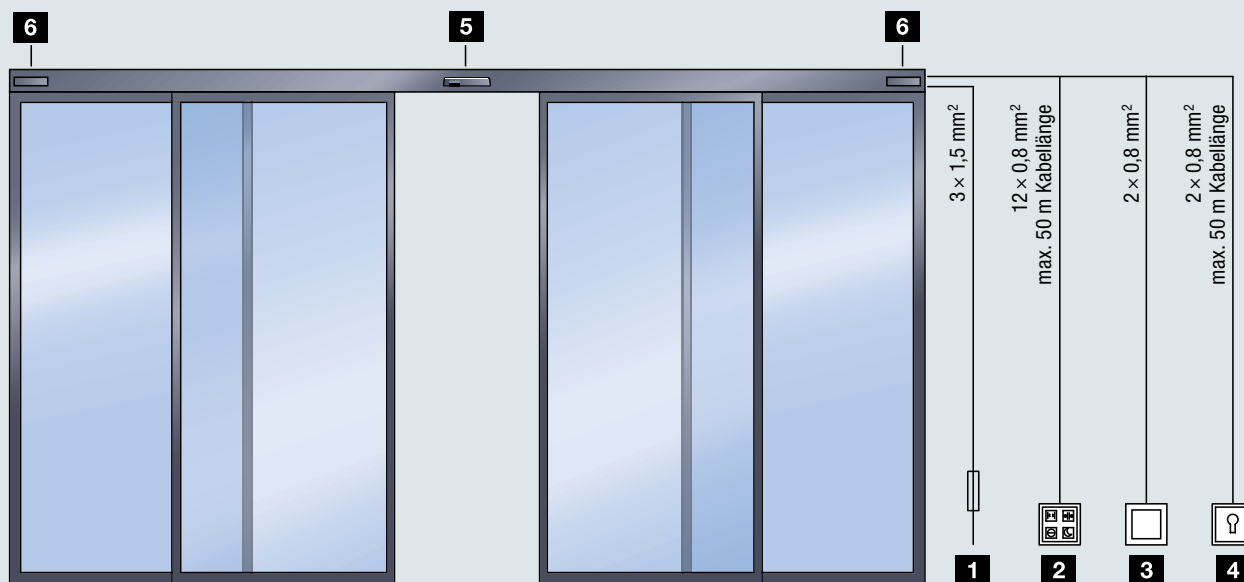

- 1** Zuleitung 1 x 230 V, 50 / 60 Hz
- 2** Programmschalter, innen
- 3** Taster, innen
- 4** Schlüsseltaster, Codekartenleser mit potenzialfreiem Kontakt o. ä., aussen
- 5** Impulsgeber / Sensorik
- 6** Rauchmelder-Zusatz

Die Kabelverlegung erfolgt bauseitig gemäss dem objektbezogenen Kabelplan vor Installation der Türanlage. Die entsprechenden Kabelpläne erhalten Sie bei technischer Klarstellung.

AD 100 + HG 75

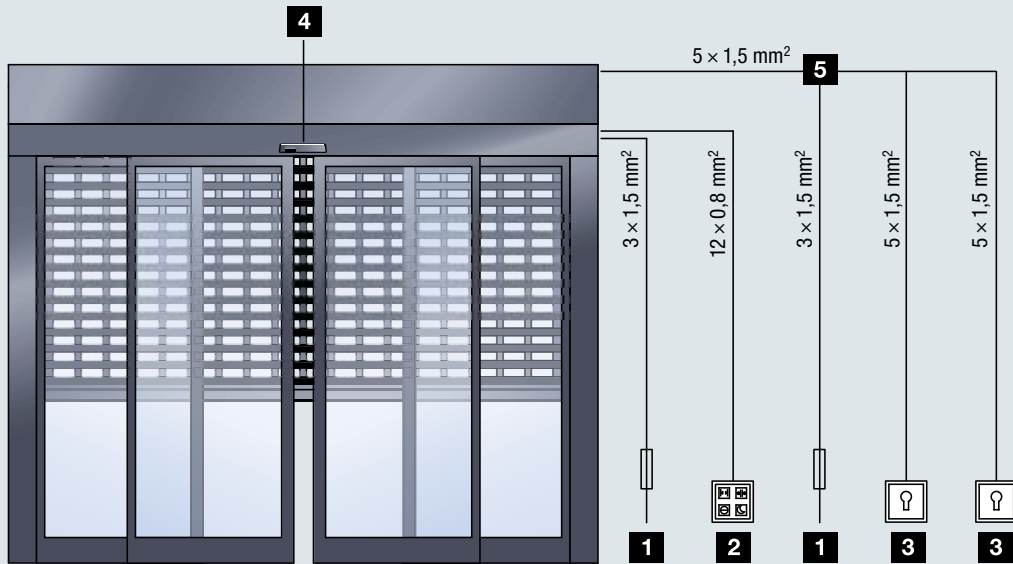

- 1** Zuleitung 1 x 230 V, 50 / 60 Hz
- 2** Programmschalter, innen
- 3** Schlüsseltaster, Codekartenleser mit potenzialfreiem Kontakt o. ä., aussen
- 4** Impulsgeber / Sensorik
- 5** Anschlussdose
Grösse 145 x 65 x 45 mm

Die Kabelverlegung erfolgt bauseitig gemäss dem objektbezogenen Kabelplan vor Installation der Türanlage. Die entsprechenden Kabelpläne erhalten Sie bei technischer Klarstellung.

Türdetails

Elektrische Anschlüsse

PortaMatic

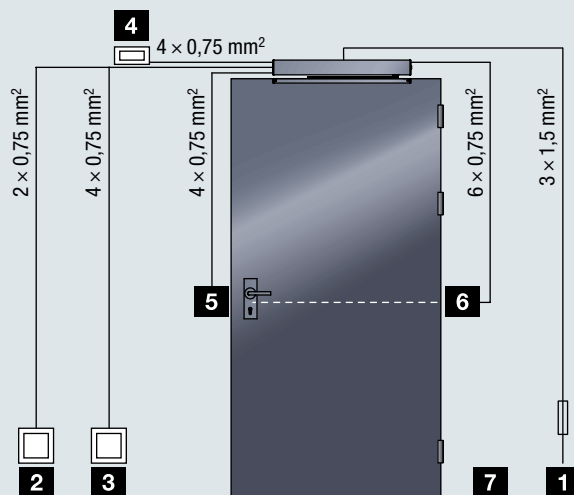

- 1** Zuleitung 1 × 230 V, 50 / 60 Hz
- 2** Impulstaster
- 3** Radartaster
- 4** Radar
- 5** E-Öffner
- 6** Anschluss Motorschloss

Die Kabelverlegung erfolgt bauseitig gemäss dem objektbezogenen Kabelplan vor Installation der Türanlage. Die entsprechenden Kabelpläne erhalten Sie bei technischer Klarstellung.

HDO 200 / 300

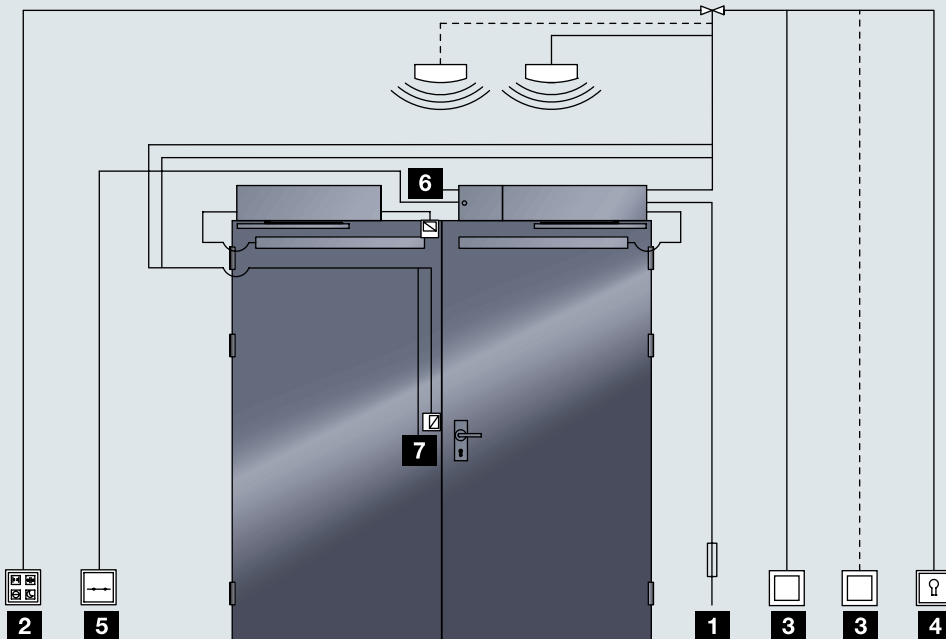
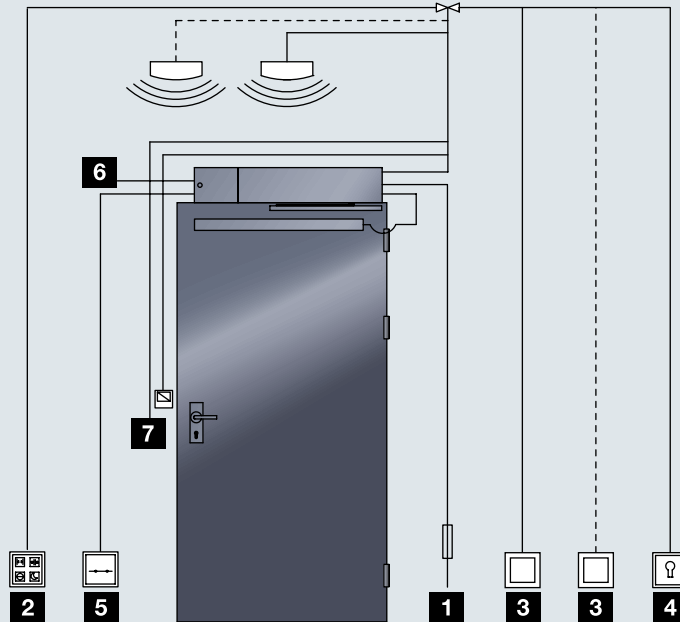

1 Zuleitung 1 × 230 V, 50 / 60 Hz bzw. USV

2 Programmschalter, innen

3 Taster

4 Schlüsseltaster, Codekartenleser mit potenzialfreiem Kontakt o. ä.

5 Handauslösetaster





6 Bei 2. Rauchmelder: Kabelzuführung zu zweitem Rauchmelder auf der Gegenseite

7 Reedschaltkontakt

Die Kabelverlegung erfolgt bauseitig gemäss dem objektbezogenen Kabelplan vor Installation der Türanlage. Die entsprechenden Kabelpläne erhalten Sie bei technischer Klarstellung.

Produktübersicht

Hörmann Automatik-Schiebetür-Systeme

	Automatik-Schiebetüren für barrierefreie Durchgänge und Fluchtwege			
	AD 100	AD 100 Thermo	AD 130	AD 100-X und HG 75 TD
Funktionen				
 Einbruchhemmend				●
 Wärmegedämmt, thermisch getrennt		●		○
 Fluchtwegtür	○	○	○	●
 Barrierefrei	●	●	●	●
 Personenschutz	●	●	●	●
Innentür	●		●	●
Aussentür	●	●		●
Rahmenfarben				
Verkehrsweiss, RAL 9016	●	●	●	●
Aluminium eloxiert E6 / EV1	●	●	●	●
Sonderfarben z. B. DB701, DB702, DB703	○	○	○	○
RAL nach Wahl	○	○	○	○
Verglasungen				
T30 Brandschutzverglasung klar, PVB Folie (UV-Schutz), PVB Folie matt				
22 mm Isolierverglasung (2 × 6 mm VSG, U _g -Wert = 3,0 W/(m ² ·K)	●			●
28 mm Isolierverglasung (2 × 6 mm VSG, U _g -Wert = 1,0 W/(m ² ·K)		●		●
10 mm Einscheibensicherheitsglas			●	
Lichte Durchgangsbreite LDB				
1-flügelig (nach links oder rechts öffnend)	700 bis 1800 mm	700 bis 1800 mm	800 bis 1600 mm	900 bis 1800 mm
2-flügelig (beidseitig öffnend)	800 bis 3000 mm	800 bis 2940 mm	900 bis 2000 mm	900 bis 3000 mm
Lichte Durchgangshöhe LDH				
1- und 2-flügelig	2000 bis 3000 mm	2000 bis 3000 mm	2000 bis 3000 mm	2000 bis 2880 mm
Öffnungs- und Schliessgeschwindigkeiten Automatik-Schiebetür				
Öffnungsgeschwindigkeit einstellbar	10 bis 75 cm/s	10 bis 75 cm/s	10 bis 75 cm/s	10 bis 75 cm/s
Schliessgeschwindigkeit einstellbar	10 bis 50 cm/s	10 bis 50 cm/s	10 bis 50 cm/s	10 bis 50 cm/s
Aufhaltezeit einstellbar	0 bis 180 s	0 bis 180 s	0 bis 180 s	0 bis 180 s

● Serienmässige Ausstattung

○ Optionale Ausstattung

* max. Flügelgewicht 120 kg, max. Seitenverhältnis Breite / Länge 1 : 4

** Bei Ausführung mit 70er Rahmen

Produktübersicht

Drehflügeltür-Antriebe

	Drehflügeltür-Antriebe		
	PortaMatic	HDO 200	HDO 300
Abmessungen (B x H x T)	560 x 60 x 78 mm	650 x 70 x 121 mm	720 x 70 x 130 mm
Gewicht	2,9 kg	9,0 kg	11,7 kg
Anschlussspannung	100 – 240 V AC, 50/60 Hz	100 – 240 V AC, 50/60 Hz	100 – 240 V AC, 50/60 Hz
max. Leistungsaufnahme	0,15 kW		
Standby	ca. 1 Watt		
Energieversorgung für externe Verbraucher	24 V DC, 600 mA	24 V DC, 1200 mA	24 V DC, 1200 mA
Lebensdauer / Zyklen pro Tag (Auf / Zu)	200.000 / 600	500.000 / 800	1.000.000 / 1.000
Schutzart	IP20 (nur für trockene Räume)	IP20 (nur für trockene Räume)	IP30 (nur für trockene Räume)
Temperaturbereich	- 15 °C bis + 50 °C	- 10 °C bis + 50 °C	- 10 °C bis + 50 °C
Türblattgewicht			
bis 80 kg	610 – 1100 mm Türbreite		
bis 100 kg	610 – 985 mm Türbreite		
bis 125 kg	610 – 860 mm Türbreite	- 1300 mm Türbreite*	
bis 200 kg		- 1100 mm Türbreite*	
bis 210 kg		- 1050 mm Türbreite*	- 1600 mm Türbreite**
bis 300 kg			- 1400 mm Türbreite**
Türflügelbreite min.	610 mm	750 mm	800 mm
Türflügelbreite max.	1110 mm	1400 mm	1600 mm
Türflügelhöhe max.	2250 mm	2500 mm	2500 mm
Einstellbare Parameter, Funktionen und Signale	Aus, manuell, Halbautomatik, Automatik, Impulsfolge, Dauer-Auf, Teil-Auf	Aus, Automatik, Dauer-Auf, Ladenschluss, Nacht	Aus, Automatik, Dauer-Auf, Ladenschluss, Nacht
Öffnungs- und Schliesszeit einstellbar	ca. 5 – 10 Sek.		
Öffnungsmoment	30 Nm**	max 150 Nm	max 180 Nm***
Schliessmoment	30 Nm**	max 70 Nm	max 100 Nm
Öffnungswinkel einstellbar	45° – 115°	max. 115°	max. 136°
Aufhaltezeit Automatik einstellbar	2 – 180 Sek.	●	●
Aufhaltezeit Türschliessen einstellbar	2 – 60 Sek.	●	●
Anlaufverzögerung	2 – 20 Sek.	20 Sek.	20 Sek.
integrierte Beleuchtung	ja	nein	nein
Beleuchtung An / Aus	max. 12 Std. An (z. B. als Nachtbeleuchtung)		
Beleuchtung mit Signalfunktion	3 x blinkend vor der Türbewegung / Beleuchtung An während der Türbewegung		
Betriebsart	Niedrigenergie	Niedrigenergie / Automatik	Niedrigenergie / Automatik
Kraftbegrenzung	●	● (im Niedrigenergie-Betrieb)	● (im Niedrigenergie-Betrieb)
Hinderniserkennung	●	●	●
Sanft-Anlauf und Stopp	●		
Endschlag ein- / ausschaltbar	●		
Zulassung	EN 16005	DIN 18650	DIN 18650

* Abhängig von der Montageart

** vergleichbar mit EN 1154 Gr. 4

***Begrenzt nach DIN 18263-4

Hörmann Produktprogramm

Alles aus einer Hand für Ihren Objektbau





Schneller Service bei Prüfung, Wartung und Reparatur

Durch unser flächendeckendes Service-Netz sind wir auch in Ihrer Nähe und rund um die Uhr für Sie einsatzbereit.

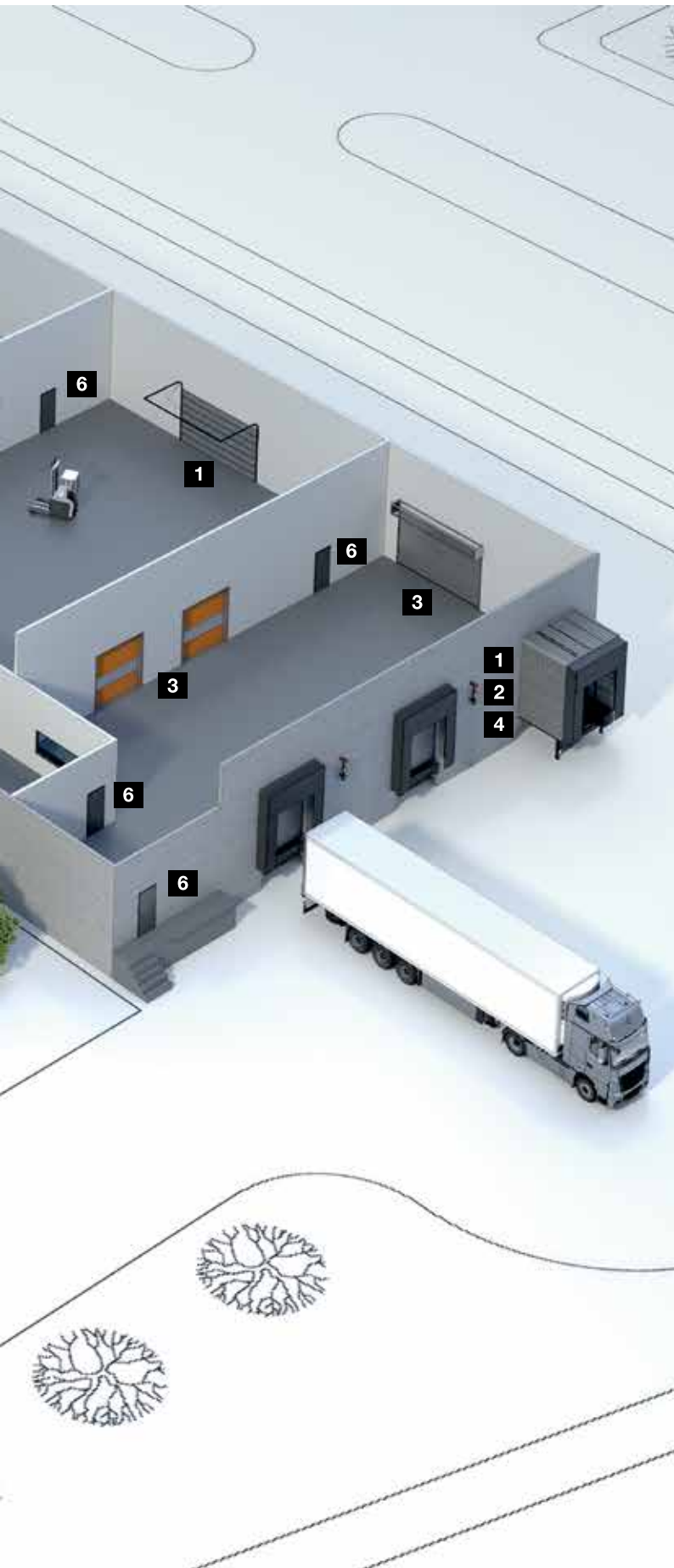

Sectionaltore



Rolltore und Rollgitter



Schnellauftore



Verladetechnik



**Stahl- und
Edelstahl-Schiebetore**



**Multifunktionsüren
aus Stahl und Alu**



Stahl- und Edelstahltüren



**Stahlzargen mit hochwertigen
Holz-Funktionüren
von Schörghuber**



**Vollverglaste
Rohrahmenelemente**



Automatik-Schiebetüren



Durchblickfenster



Sammelgaragentore



Zufahrtssysteme

Hörmann: Qualität ohne Kompromisse



Hörmann KG Amshausen, Deutschland



Hörmann KG Antriebstechnik, Deutschland



Hörmann KG Brandis, Deutschland



Hörmann KG Brockhagen, Deutschland



Hörmann KG Dissen, Deutschland



Hörmann KG Eckelhausen, Deutschland



Hörmann KG Freisen, Deutschland



Hörmann KG Ichtershausen, Deutschland



Hörmann KG Werne, Deutschland



Hörmann Alkmaar B.V., Niederlande



Hörmann Legnica Sp. z o.o., Polen



Hörmann Beijing, China



Hörmann Tianjin, China



Hörmann LLC, Montgomery IL, USA



Hörmann Flexon LLC, Burgettstown PA, USA



Shakti Hörmann Ltd., Indien

Als einziger Hersteller auf dem internationalen Markt bietet die Hörmann Gruppe alle wichtigen Bauelemente aus einer Hand. Sie werden in hochspezialisierten Werken nach dem neuesten Stand der Technik gefertigt. Durch das flächendeckende Vertriebs- und Servicenetz in Europa und die Präsenz in Amerika und Asien ist Hörmann Ihr starker, internationaler Partner für hochwertige Bauelemente. In einer Qualität ohne Kompromisse.

GARAGENTORE

ANTRIEBE

INDUSTRIETORE

VERLADETECHNIK

TÜREN

ZARGEN

Hörmann Schweiz AG

Nordringstrasse 14
4702 Oensingen

www.hoermann.ch

HÖRMANN