



BOČNA SEGMENTNA GARAŽNA VRATA

NOVO. Elegantna ručka vrata sa udubljenjem za lako rukovanje sa obe strane i sigurno zatvaranje

HÖRMANN





4

Dobri razlozi
za Hörmann
segmentna
garažna vrata.



12

Inspiracije.



20

Dizajn.
Oprema.
Dodatna oprema.

Odgovornost negujemo generacijama

Porodično preduzeće Hörmann oslanja se na preko 85 godina iskustva kao stručnjaka za građevinske elemente. To nas obavezuje prema sadašnjim i budućim generacijama. Ekološka odgovornost upravo zbog toga za nas igra tako važnu ulogu. U tu svrhu razvijamo inovativna rešenja za održive proizvode i inteligentnu zaštitu životne sredine.



„DOBRO IME MORA DA SE ZASLUŽI.“

August Hörmann

Brend Hörmann je danas sinonim kvaliteta, što je potpuno u skladu sa vizijom osnivača i sa preko 20 miliona prodatih vrata i motora ubraja se među najuspešnije dobavljače u Evropi. Zahvaljujući širokoj međunarodnoj prodajnoj i servisnoj mreži, Hörmann je vaš snažan partner za visokokvalitetne građevinske elemente.

POGLED U BUDUĆNOST. Hörmann daje dobar primer. Zbog toga naše potrebe za električnom energijom u Nemačkoj pokrivamo sa 100 % ekološkom strujom. Zajedno sa inteligentnim i sertifikovanim sistemom upravljanja energijom, CO₂-neutralnim slanjem pošte i recikliranjem sekundarnih sirovina, svake godine se uštedi više od 60000 tona CO₂. Dodatno kompenzujemo preko 100000 tona CO₂ podrškom projektima za energiju vetra i pošumljavanje u saradnji sa kompanijom Climate Partner.



Više informacija naći ćete na
www.hormann.rs/kompanija/zivotna-sredina



Kvalitet brenda Made in Germany



Porodično preduzeće Hörmann nudi sve važne građevinske elemente za izgradnju i modernizaciju na jednom mestu. Građevinski elementi se izrađuju u visokospecijalizovanim pogonima prema najmodernijoj tehnologiji. Osim toga, naši zaposleni intenzivno rade na novim proizvodima, stalnom razvoju i poboljšanju detalja. Tako nastaju patenti i jedinstvena pozicija na tržištu.





**10 godina
garancije ***

GARANTOVANO DUGOTRAJNO. Sve značajne komponente vrata i motora Hörmann razvija i proizvodi samostalno. Dugoročna testiranja pod realnim uslovima obezbeđuju pouzdane serijske proizvode u Hörmann kvalitetu. Iz tog razloga i zahvaljujući beskompromisnoj kontroli kvaliteta, u kompaniji Hörmann dobijate 10 godina garancije za sva segmentna garažna vrata i 5 godina za motore*

* Opširne uslove garancije naći ćete na Internet stranici: www.hoermann.de



**Testirano
i sertifikovano**

BEZBEDNOST ZA VAS I VAŠU PORODICU.

Hörmann bočna segmentna garažna vrata su sama, ali i u kombinaciji sa motorima, proverena i sertifikovana u skladu sa visokim zahtevima za bezbednost evropskog standarda 13241. Bočna segmentna garažna vrata teško da mogu biti još sigurnija. I to vama i vašoj porodici daje svakodnevnu sigurnost.



Otkriće prostora

Za razliku od kipujućih, segmentnih ili rolo vrata, bočna segmentna garažna vrata se ne otvaraju naviše, već u stranu. Ovo je posebna prednost kada plafon garaže treba da bude slobodan za čuvanje predmeta (dasaka za surfovanje i slično) ili ako krilo vrata iz građevinskih razloga (kosi krov, nizak pad, odvodne cevi koje smetaju) ne može da se odloži ili montira ispod plafona.





POUZDANA. Optimalno usklađen oblik segmentnih vrata i šarki na prelazima lamela sprečavaju prignječenja. Pouzdana automatika isključivanja je delotvorna kako prilikom otvaranja tako i prilikom zatvaranja vrata. U slučaju neočekivanih prepreka u području otvaranja ili kod zidnog vođenja, garažna vrata se odmah zaustavljaju. Na taj način se ljudi štite od povreda i sprečava se oštećenje vozila ili objekata.



ZAKLJUČANA. Elegantnom ručkom vrata sa udubljenjem **.NOVO** se lako upravlja sa unutrašnje i spoljne strane. Prilikom zatvaranja, tri kuke uležu na mestu na strani krivine i tri sigurnosna zavrtnja na strani zatvaranja krila vrata i čvrsto povezuju krilo vrata sa bočnim štokom. Kod garažnih vrata sa ručnim upravljanjem, brava sa kukom **.NOVO** dodatno zaključava na strani zatvaranja.

→ Više informacija možete naći od strane 32.



Samo kod Hörmann-a
mehanička zaštita od podizanja
u šini motora

BEZBEDNA. Na garažnim vratima sa motorom, zaštita od podizanja automatski uleže u graničnik vođice prilikom zatvaranja i odmah se zaključava i štiti od otvaranja.



Pogledajte kratak film na YouTube-u ili na www.hormann.rs/medija-centar

Lakoća pametnog rukovanja

Hörmann motori impresioniraju većim komforom, pametnim funkcijama i inteligentnom tehnikom. Sa našim daljinskim upravljačima možete udobno, iz auta, otvarati garažna vrata. Ili, sa Hörmann aplikacijom BlueSecur ili Hörmann Smart Home System homee, jednostavno koristite pametni telefon za otvaranje vrata.





Samo kod Hörmann-a

SERTIFIKOVANA BEZBEDNOST. Dvosmerni bežični sistem sa ekstremno bezbednim BiSecur postupkom kodiranja, kao i stabilnim dometom bez smetnji, nudi vam sigurnost da niko sa strane ne može da kopira vaš radio signal. To potvrđuju i stručnjaci za bezbednost na univerzitetu Rur, u Bohumu i nezavisni kontrolni instituti.



Pogledajte kratak film na YouTube-u ili na www.hormann.rs/medija-centar

Samo kod Hörmann-a

Funcija pešačkih vrata

FUNKCIJA PEŠAČKIH VRATA. Bočna segmentna garažna vrata se mogu brzo i jednostavno otvarati samo delimično za prolaz osoba. Na taj način ulazite brže u garažu, da biste npr. izvadili vaš bicikl. Kod vrata sa motorom možete individualno podesiti širinu za prolaz osoba. Na primer uzak prolaz samo za osobe ili širi prolaz za bicikle, motore ili kolica. Rukovanje se vrši daljinskim upravljačem ili pomoću opcione ručke vrata na garažnim vratima sa radio modulom.

→ Više informacija možete naći od strane 32.

Kratko aktiviranje ručke vrata i garažna vrata se automatski otvaraju u podešeni položaj.



Smart Home System homee vam omogućava da svim funkcijama vrata upravljate preko vašeg tablet računara ili pametnog telefona.





POVRŠINA PLANAR. Elegantra površina u 6 ekskluzivnih Hörmann nijansi Matt deluxe, ispunjava sve zahteve za modernu strukturu vrata. Osvaja povezivanjem glatke površine finom elegancijom i matiranim trendovskim bojama.

→ Dostupno kao L-kanal. Sve boje i detalje možete naći od strane 28.





POVRŠINA SILKGRAIN. Ova svilenoglatka površina je obično prvi izbor u modernoj arhitekturi.

→ Dostupno kao L i M-kanal. Sve boje i detalje možete naći od strane 25.

GORE LEVO. L-kanal dizajnerski motiv 451 Silkgrain, boja belog aluminijuma RAL 9006

GORE DESNO. Detalj Silkgrain, boja belog aluminijuma RAL 9006

DOLE LEVO. Detalj Planar, CH 7016 Matt deluxe, antracit siva

DOLE DESNO. L-kanal Planar, CH 7016 Matt deluxe antracit siva



POVRŠINA SLATEGRAIN. Ploče od škrljca su uzor za ovu strukturiranu površinu koja vašim garažnim vratima daje poseban izgled. Zahvaljujući površini sa strukturom škrljca, male ogrebotine se mogu lako popraviti.

→ Dostupno kao L i M-kanal. Sve boje i detalje možete naći od strane 25.

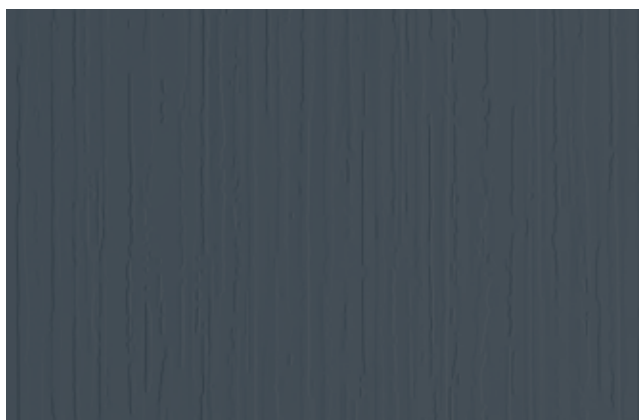

GORE LEVO. Detalj Slategrain, škrljčanosiva boja RAL 7015

GORE DESNO. L-kanal, Slategrain, škrljčanosiva boja RAL 7015

DOLE LEVO. M kanal, Woodgrain, saobraćajno bela boja RAL 9016

DOLE DESNO. Detalj Woodgrain, saobraćajno bela boja RAL 9016





POVRŠINA WOODGRAIN. Kod ovih povoljnih i robusnih površina sa motivom teksture kore drveta možete bez problema otkloniti male ogrebotine.

→ Dostupno kao L i M-kanal. Sve boje i detalje možete naći od strane 25.

MATCHCOLOR. NOVO. Sa usklađenim bojama za bočna segmentna garažna vrata, kućna vrata, bočna vrata i vrata od čeličnog lima, možete dizajnirati svoj dom u savršenoj harmoniji boja.

→ Dostupno za Woodgrain, Slategrain i Silkgrain površine.
Sve boje i detalje možete naći od strane 26.





GORE. M-kanal, bazalt siva boja RAL 7012, aluminijumska kućna vrata ThermoSafe motiv 860, bazalt siva boja RAL 7012

DOLE. L-kanal antracit siva boja RAL 7016, Hörmann aluminijumska kućna vrata ThermoSafe, motiv 860, antracit siva boja RAL 7016



POVRŠINA DECOGRAIN. Površine verne originalu možete dobiti u pet prirodnih dekora drveta i jednom dekoru boje antracita sa metalik efektom. Zahvaljujući specijalnoj zaštiti površine na spoljnoj strani, sa plastičnom folijom otpornom na UV zračenje, Vaša garažna vrata će dugo ostati lepa.

→ Dostupno kao L i M-kanal. Sve dekore i detalje možete naći od strane 29.



POVRŠINA DURAGRAIN. Kod ove glatke površine vrata možete birati između 25 dekora sa detaljnim, prirodnim površinama vernih boja ili, po želji, na vašim vratima možete odštampati individualnu sliku. Završni premaz zaštitnog laka visoke čvrstoće je izuzetno neosetljiv, otporan na ogrebotine i odbija prljavštinu. Na ovaj način, vaša garažna vrata će dugo zadržati svoj besprekoran izgled.

→ Dostupno kao L-kanal. Sve dekore i detalje možete naći od strane 30.



GORE LEVO. Detalj Decograin Golden Oak

GORE DESNO. M-kanal, Decograin Golden Oak

DOLE LEVO. Detalj Duragrain Burned Oak

DOLE DESNO. L-kanal, Duragrain Burned Oak



22



24



36



Dizajn. Oprema. Dodatna oprema.

- 22 Čelična segmentna garažna vrata
- 24 Površine, boje, dekori
- 32 Ručke
- 33 Ostakljenja i ventilacione rešetke
- 34 Standardna oprema
- 36 Bočna vrata
- 38 Motori
- 40 Dodatna oprema
- 42 Veličine i tehnička uputstva

Čelična segmentna garažna vrata

Varijante krila i motivi garažnih vrata

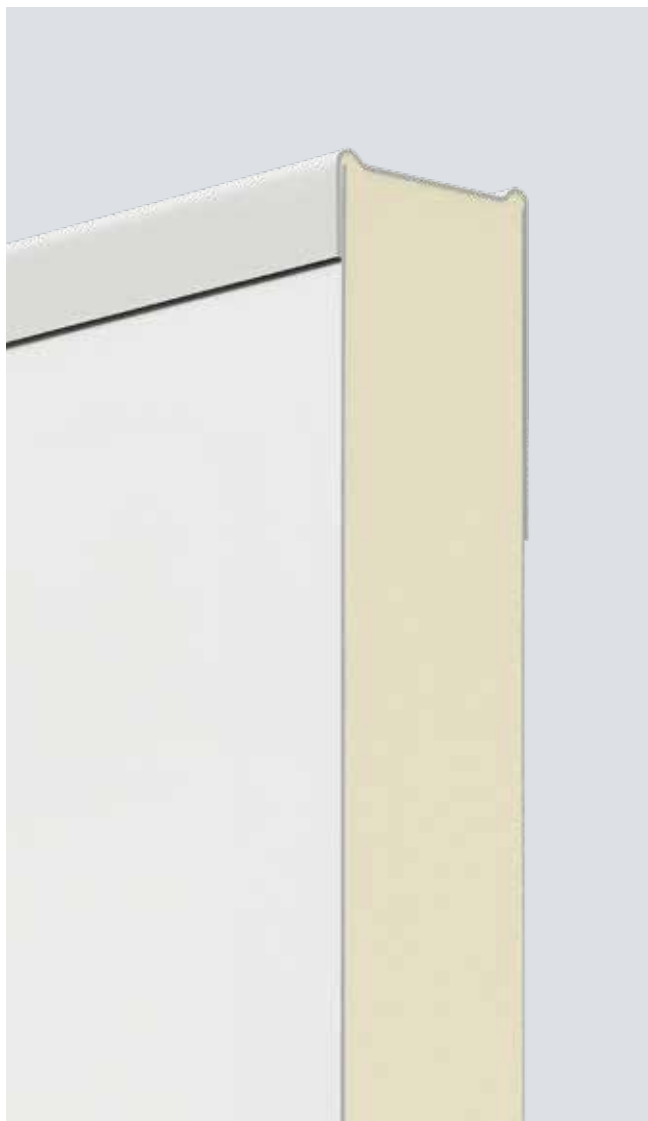

HST 42

- dobra izolacija i karakteristike hoda
- lamele sa izolacijom, debljine 42 mm

Standardni motivi

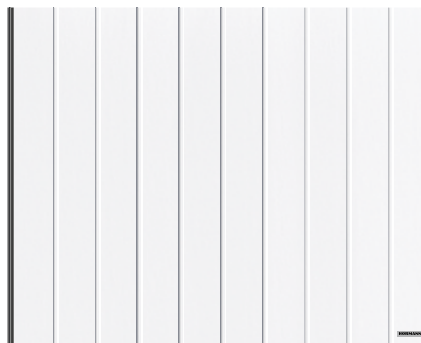

M-kanal, saobraćajno bela RAL 9016

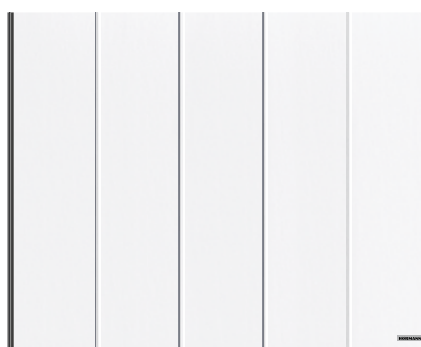

L-kanal, saobraćajno bela RAL 9016

Tehničke karakteristike prema evropskoj normi 13241

Materijal lamele	pocinkovani čelični lim sa premazom od poliestera
Debljina lamele	sa izolacijom, 42 mm
Toplotna izolacija U-vrednost ugrađenih garažnih vrata	1,9 W/(m ² ·K) ¹⁾
Pritisak vetra ³⁾	Klasa 2
Nepropusnost vazduha / vode	Klasa 2 / klasa 2 ²⁾
Maks. širina Maks. visina	6500 mm 3000 mm

Motivi / površine

M-kanal	Woodgrain, Slategrain, Silkgrain, Sandgrain, Decograin
L-kanal	Woodgrain, Slategrain, Silkgrain, Sandgrain, Planar, Decograin, Duragrain

¹⁾ U-vrednost važi za ugrađena garažna vrata bez ostakljenja u veličini 4300 x 3000 mm

²⁾ Do 70 Pa vodenog pritiska

³⁾ Više klase otpora na pritisak vetra na upit

Motivi sa dizajn elementima

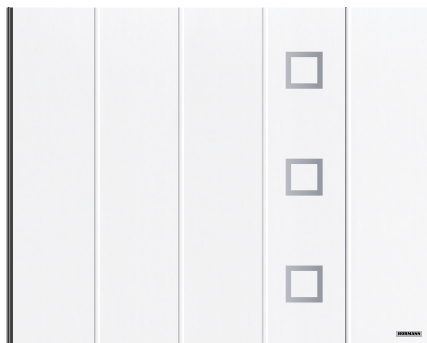

L-kanal, saobraćajno bela RAL 9016, motiv dizajn element 451¹⁾

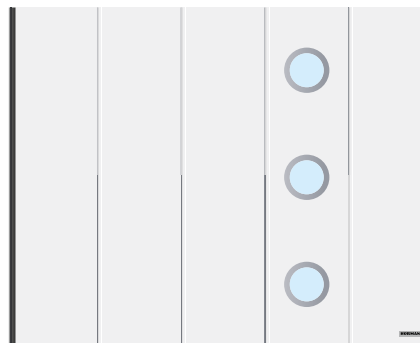

L-kanal, saobraćajno bela RAL 9016, motiv dizajn element 469¹⁾

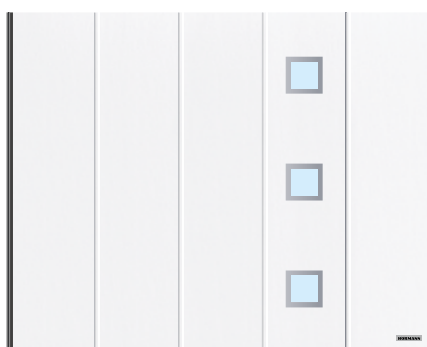

L-kanal, saobraćajno bela RAL 9016, motiv dizajn element 461¹⁾



L-kanal, saobraćajno bela RAL 9016, motiv dizajn element 481¹⁾

Dizajn elementi



Motiv 451¹⁾



Motiv 461¹⁾



Motiv 452¹⁾

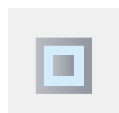

Motiv 462¹⁾



Motiv 471¹⁾



Motiv 481¹⁾



Motiv 459¹⁾



Motiv 469¹⁾

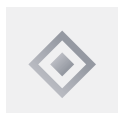

Motiv 472¹⁾



Motiv 482¹⁾



Motiv 473¹⁾



Motiv 483¹⁾



Motiv 453¹⁾



Motiv 463¹⁾



Motiv 456²⁾

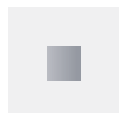

Motiv 460²⁾

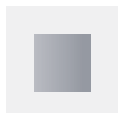

Motiv 454¹⁾



Motiv 455¹⁾



Motiv 474¹⁾



Motiv 475¹⁾

Ostakljenja



Dizajn element u četkanom nerđajućem čeliku



Pravo staklo
opciono za motive
461 i 481



Dizajn element u antracit sivoj boji RAL 7016, sa plastičnim ostakljenjem za motive 461, 462, 463, 469, 481, 482 i 483

¹⁾ 3 ponavljanja motiva do visine vrata 2375 mm

²⁾ 4 ponavljanja motiva do visine vrata 2375 mm

Ujednačeni izgled

Za štok i krilo vrata

Samo kod Hörmann-a

Krilo vrata, gornja maska i bočni štok ujednačenog izgleda se standardno isporučuju u Woodgrain, saobraćajno beloj boji RAL 9016

UJEDNAČENI IZGLED ŠTOKA I KRILA VRATA.

Harmoničan izgled vrata nastaje na osnovu mnoštva malih detalja: maska iznad vrata koja popunjava prazan prostor između gornje ivice vrata i grede **1** se za površine Woodgrain, Sandgrain, Silkgrain, Planar i Decograin uvek isporučuje u ujednačenom izgledu kao i lamele garažnih vrata. Tu je sve usklađeno. Bočne štokove **2** dobijate standardno u beloj površini Woodgrain. Sa odgovarajućim maskama **3**, bočne štokove možete jednostavno prilagoditi površini lamela.

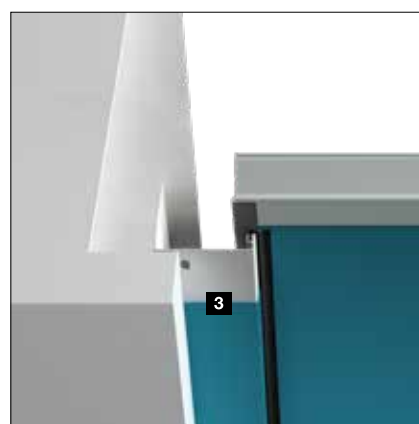
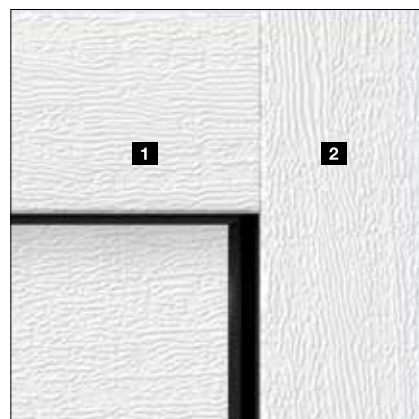

	Woodgrain	Slategrain	Silkgrain	Sandgrain	Planar	Decograin	Duragrain
Maska iznad vrata koja popunjava prazan prostor između gornje ivice vrata i grede 1	●	○	●	●	●	●	□
Bočni štok 2	●	■	■	■	■	■	■
Maska okova 3	●	●	●	●	●	●	□

● = izjednačena površina, boja ili dekor, kao i lamela vrata

■ = Površina Woodgrain saobraćajno bele boje RAL 9016 (za premijum verziju u sivo beloj boji RAL 9002)

○ = glatka površina u istoj boji kao lamela vrata

□ = glatka površina u boji koja odgovara lameli vrata ili prema RAL paleti po izboru

Woodgrain



Slategrain



Silkgrain

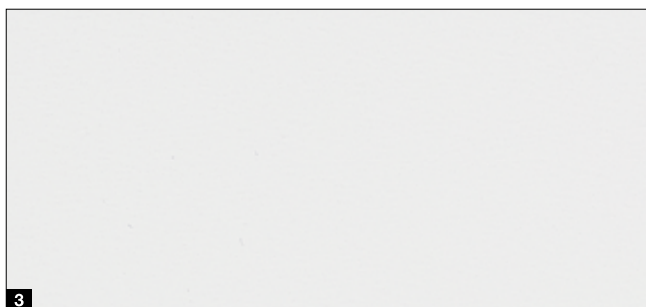

1 Woodgrain RAL 9016 saobraćajno bela boja

2 Slategrain RAL 9016 saobraćajno bela boja

3 Silkgrain RAL 9016 saobraćajno bela boja

Zaštitni premazi za dugotrajno lep izgled garažnih vrata

Završni premaz. Površina lamela je zahvaljujući zaštitnom laku izuzetno neosetljiva, otporna na ogrebotine i odbija prljavštinu.

Završni premaz „protiv grafita“.

Zahvaljujući zaštitnom laku na površini lamele, kao i ostakljenjima, dizajn elementima itd., grafiti se mogu ukloniti komercijalnim specijalnim sredstvima za čišćenje.

→ Dostupno za površine Woodgrain, Slategrain i Silkgrain.



1 Lamela sa izolacijom

2 Galvanizacija

3 Premaz od poliester

4 Završni premaz ili završni premaz „protiv grafita“

Preferencijalne boje

Za površine Woodgrain, Slategrain, Silkgrain



MatchColor .NOVO

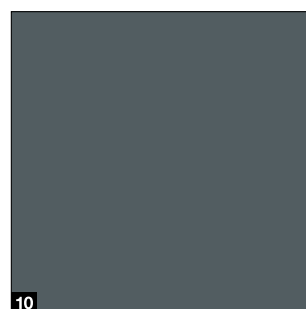
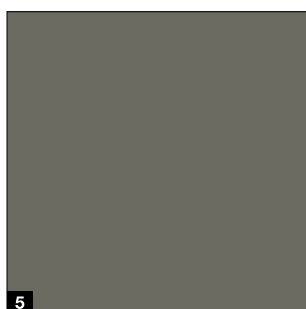
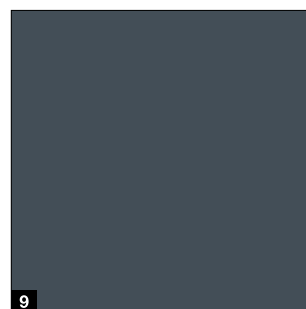
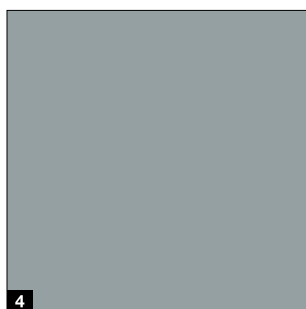
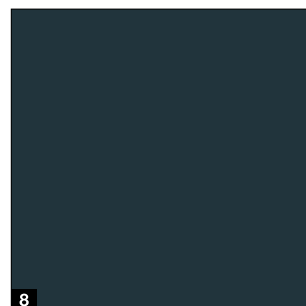
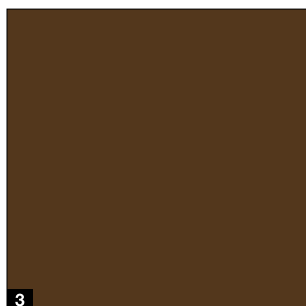
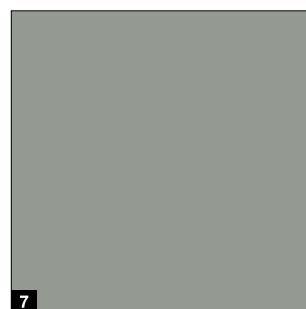
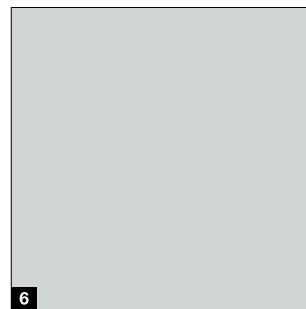
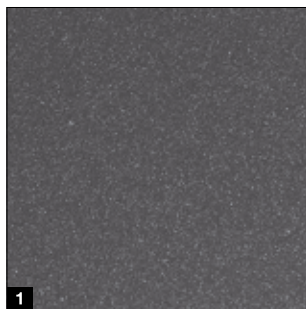

MatchColor

MatchColor .NOVO

Dizajnirajte svoj dom u savršenoj harmoniji boja – sa preferencijalnim bojama MatchColor za ujednačeni izgled bočnih segmentnih garažnih vrata, kućnih vrata, bočnih vrata i vrata od čeličnog lima. Zahvaljujući usklađenim bojama, možete se radovati harmoničnom celokupnom izgledu. To je kvalitet brenda Hörmann!

Savet

Glatka površina Silkgrain se posebno dobro uklapa sa površinama kućnih vrata.

Napomena:

U vezi sa opcionim završnim premazom ili završnim premazom „protiv grafita“, ne može se garantovati da bočna segmentna garažna vrata, kućna vrata, bočna vrata i vrata od čeličnog lima izgledaju isto.

U boji

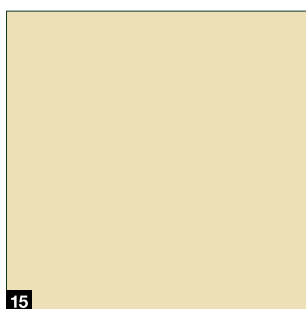
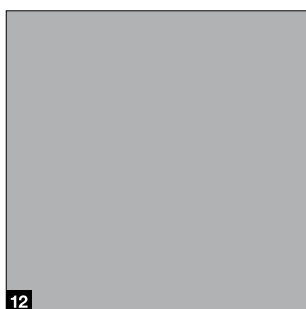
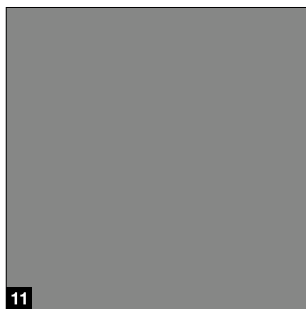

MatchColor .NOVO

- 1 CH 703 Antracit sa metalik efektom
- 2 RAL 9005 Duboko crna
- 3 RAL 8028 Zemljanobraon
- 4 RAL 7040 Prozorskosiva
- 5 RAL 7039 Kvarc siva
- 6 RAL 7035 Svetlosiva
- 7 RAL 7030 Kamenosiva
- 8 RAL 7016 Antracit siva
- 9 RAL 7015 Škrijčanosiva
- 10 RAL 7012 Bazalt siva

U boji

- 11 RAL 9007 Sivi aluminijum
- 12 RAL 9006 Beli aluminijum
- 13 RAL 6009 Zelena kao jela
- 14 RAL 6005 Mahovinastozelena
- 15 RAL 1015 Svetla slonovača

RAL po izboru

Površine Woodgrain, Slategrain i Silkgrain opciono možete dobiti u oko 200 boja prema RAL-Classic paleti (izuzev bisernog efekta i fluorescentnih boja), kao i u mnogim bojama NCS i DB.

Napomena:

Unutrašnja strana bočnih segmentnih garažnih vrata se isporučuje standardno u sivo-beloj boji RAL 9002. Izbegavajte tamnije boje kod čeličnih garažnih vrata sa izolacijom postavljenih u smeru prema suncu, jer bi moguće savijanje lamele oštetilo vrata. Svi podaci o bojama se odnose na dotičnu boju RAL. Boje i površine na slikama nisu verodostojne iz štamparskih razloga.

Konsultujte se sa svojim distributerom za Hörmann.

Površine

Sandgrain, Planar, Decograin

Sandgrain



Planar

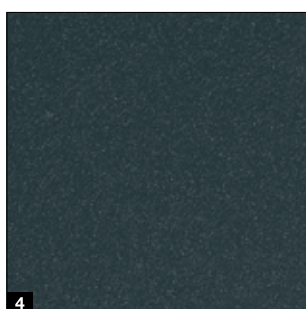
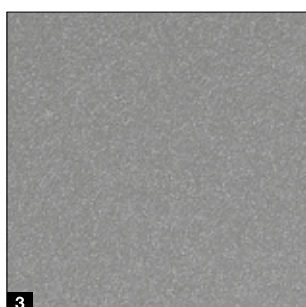
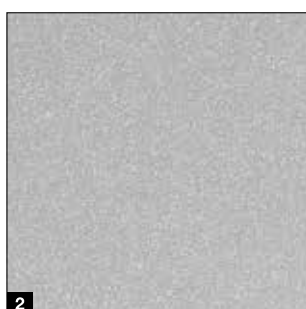
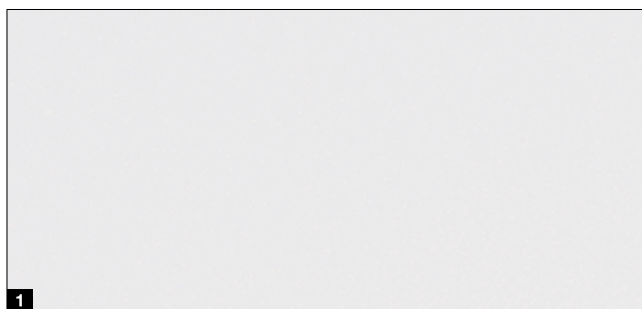

Decograin

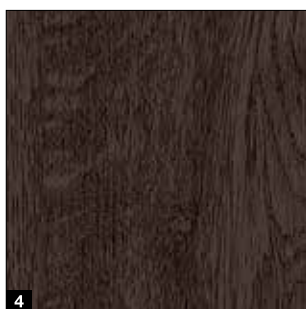
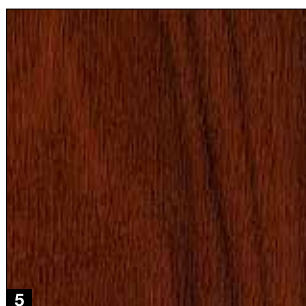
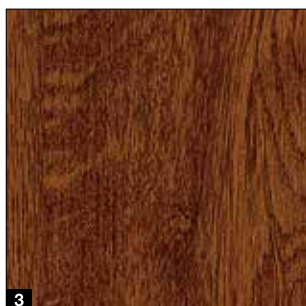

Standardna boja Sandgrain

- 1 RAL 9016 saobraćajno bela

Preferencijalna boja Sandgrain

- 2 RAL 7016 antracit siva

Standardna boja Planar

- 1 CH 9016 Matt deluxe, saobraćajno bela

Preferencijalne boje Planar

- 2 CH 9006 Matt deluxe, beli aluminijum
- 3 CH 9007 Matt deluxe, sivi aluminijum
- 4 CH 7016 Matt deluxe, antracit siva
- 5 CH 8028 Matt deluxe, zemljanobraon
- 6 CH 703 Matt deluxe, antracit sa metalik efektom

Dekori Decograin

- 1 Titan Metallic CH 703: antracit sa metalik efektom
- 2 Golden Oak: srednjebraon, zlatnožuti dekor hrasta
- 3 Dark Oak: dekor hrasta boje oraha
- 4 Night Oak: dekor hrasta intenzivno tamne boje
- 5 Rosewood: dekor drveta u boji mahagonija
- 6 Winchester Oak: dekor hrastovih grana prirodne boje

Napomena:

Unutrašnja strana bočnih segmentnih garažnih vrata se isporučuje standardno u nijansi sivo-bele boje RAL 9002.

Izbegavajte tamnije boje kod čeličnih garažnih vrata sa izolacijom postavljenih u smeru prema suncu, jer bi moguće savijanje lamele oštetilo vrata. Svi podaci o bojama se odnose na dotičnu boju RAL. Boje i površine na slikama nisu verodostojne iz štamparskih razloga. **Konsultujte se sa svojim distributerom za Hörmann.**

Površina

Duragrain



Duragrain
maksimalna otpornost
na ogrebotine

Otporno na ogrebotine i odbija prljavštinu

Inovativni digitalni proces štampanja u kombinaciji sa završnim premazom od zaštitnog laka visoke čvrstoće postoji samo kod kompanije Hörmann. To je osnova za trajno lep izgled garažnih vrata. Kod garažnih vrata Duragrain, opciono isporučujemo masku za ram i maske u boji koja odgovara dekoru.



- 1 Lamela sa izolacijom
- 2 Galvanizacija
- 3 Osnovni premaz
- 4 Inovativna digitalna štampa
- 5 Završni premaz sa zaštitnim lakom visoke čvrstoće

Duragrain

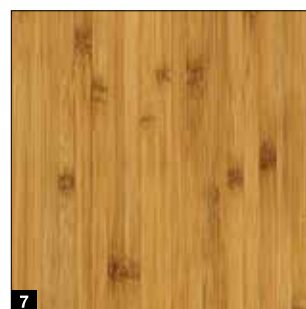
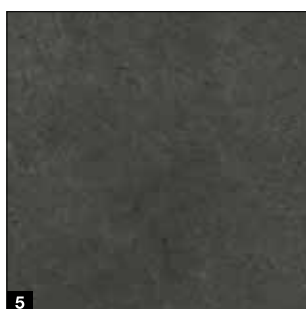
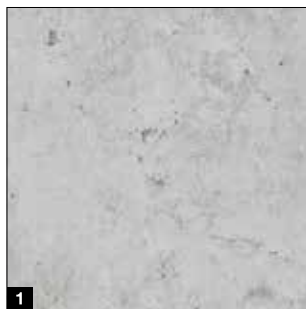

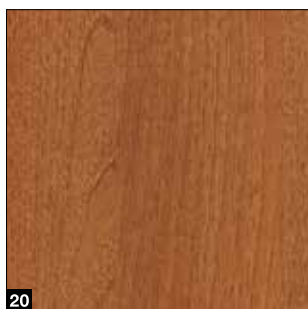
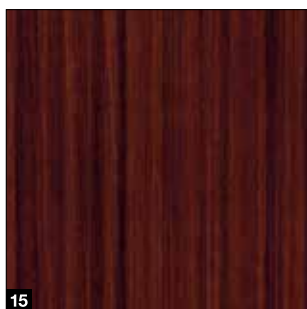
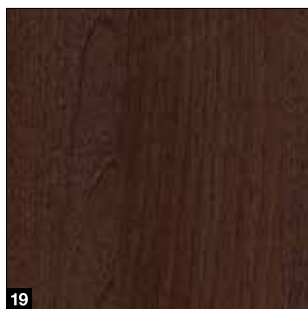
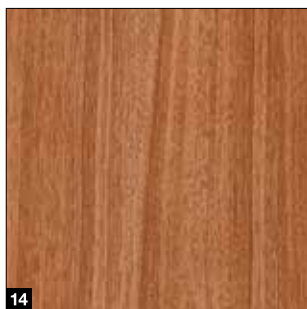
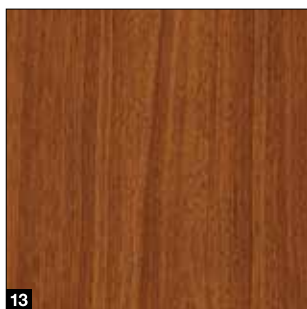
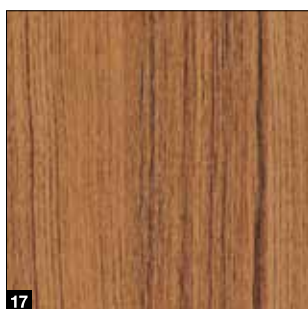
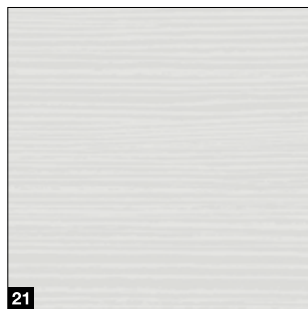

Dekori Duragrain

- 1 Beton
- 2 Beige
- 3 Moca
- 4 Grigio
- 5 Grigio scuro
- 6 Rusty Steel
- 7 Bambus
- 8 Burned Oak
- 9 Cherry
- 10 Nature Oak
- 11 Fichte
- 12 Rusty Oak
- 13 Noce sorrento balsamico
- 14 Noce sorrento natur
- 15 Sapeli
- 16 Sheffield
- 17 Teak
- 18 Used Look
- 19 Walnuss Terra
- 20 Walnuss Kolonial
- 21 White brushed
- 22 White Oak
- 23 Whiteoiled Oak
- 24 Whitewashed Oak
- 25 Malt Oak .NOVO

Individualni motivi

Dizajnirajte svoja Duragrain vrata sa vašim omiljenim ličnim motivom. U tu svrhu jednostavno otpremite fotografiju na www.hoermann.de/konfigurator ili se obratite Vašem distributeru za Hörmann.



Ručke

Za unutrašnje i spoljno rukovanje

Ručke



Bočna segmentna garažna vrata se standardno isporučuju bez ručke vrata. Opcione ručke vrata su postavljene vertikalno na krilo vrata i opremljene su profilnim cilindrom, zaštitnom rozetnom, zaštitom od bušenja i zaštitom od povlačenja jezgra. Dodatno, po želji, možete dobiti i cilindar sa dugmetom na unutrašnjoj strani. Elegantnom ručkom vrata sa udubljenom ručkom **.NOVO** se lako upravlja sa unutrašnje i spoljne strane. Možete birati između tri boje spoljašnjeg omotača za harmoničan izgled vrata.

Spoljašnji omotač od livenog metala u tri boje

- 1 Saobraćajno bela RAL 9016
- 2 Duboko crna RAL 9005
- 3 Izgled nerđajućeg čelika



Za garažna vrata kojima se ručno upravlja:

Ručka vrata sa bravom sa kukom **.NOVO**

Zasun kuke se zabavljuje kada su vrata zatvorena i zaključava na strani zatvaranja.

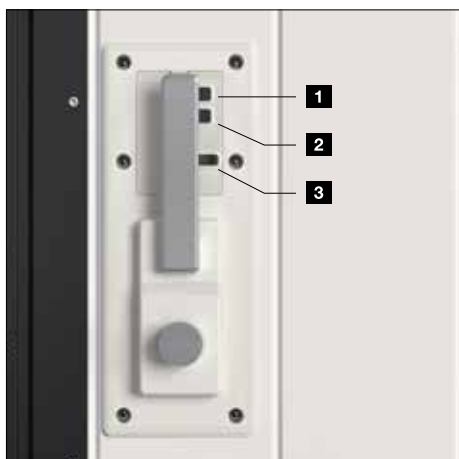

Za garažna vrata sa motorom:

Ručka vrata uklj. komfornu funkciju pešačkih vrata

Pomoću dva tastera i jednog kliznog regulatora na unutrašnjoj strani ručke možete:

- 1 kompletno otvarati i zatvarati garažna vrata
- 2 upravljati funkcijom pešačkih vrata
- 3 isključiti bežični signal (položaj za godišnji odmor)

Ostakljenja i ventilacione rešetke

Za više svetla i bolju ventilaciju

Varijante ostakljenja



Ostakljenja za gornje područje garažnih vrata dobijate sa providnim plastičnim dvoslojnim staklom ili sa kristalnom strukturom. Ramovi su standardno u beloj boji, a opciono se mogu isporučiti u boji garažnih vrata ili u boji RAL po izboru.

Ostakljenje

- 1 Ostakljenje S0
- 2 Ostakljenje S1
- 3 Ostakljenje S2
- 4 Plastično dvoslojno staklo, providno
- 5 Plastično dvoslojno staklo, kristalna struktura

Ventilacione rešetke



Ventilacione rešetke u donjem području garažnih vrata standardno dobijate u crnoj boji, a po izboru u boji vrata ili u boji RAL po izboru.

Ventilacione rešetke

- 6 Ventilacioni presek 40 cm²/rešetka

Standardna oprema

Za bezbednu i dugovečnu funkciju vrata





Precizan hod garažnih vrata

Dvostruki točkići **1** od plastike koji se ne habaju, bezbedno i precizno se okreću po aluminijumskoj šini i sprečavaju ispadanje lamela vrata iz šine. Pri tome obezbeđuju lak i miran hod garažnih vrata, tako da se može i ručno jednostavno upravljati njima. Stabilne spojne šarke na točkićima i između lamela obezbeđuju visoku stabilnost krila garažnih vrata.

Dobro vođena i zaptivena

Donja aluminijumska podna šina **2** vodi bezbedno lamelu garažnih vrata i sprečava njihovo izvrtnanje. Zahvaljujući svom ravnom obliku omogućen je pristup bez barijera. Zahvaljujući neprekidnom podnom dihtungu **3**, bočna segmentna garažna vrata impresioniraju nepromoćivošću i propustivosti vazduha klase 2. To znači da su vrata dobro zaptivena od prodiranja kišnice i lišća. Na taj način, garaža ne mora često da se čisti. Osim toga, smanjuje se rizik od nezgoda zbog klizanja.

Bezbedno zaključano

Garažna vrata se veoma precizno zatvaraju preko gornje i donje vođice vrata. Tri dodatne kuke na strani krivine **4** i tri sigurnosna zavrtnja na strani zatvaranja **5** garažnih vrata čvrsto povezuju krajeve krila vrata sa bočnim štokom. Pored toga, ovi mehanički osigurači praktično sprečavaju otvaranje garažnih vrata.

Jednostavna montaža

Štok bočnih segmentnih garažnih vrata se jednostavno učvršćuje, a zatim kompletno pričvršćuje na zid garaže. Ugradnju na tesnom mestu sa neophodnim bočnim prostorom od samo 140 do 450 mm omogućava vođenje DS okova **6** sa dvostrukim bočnim vođicama. Podesivim zidnim nosačima, bočna šina za točkiće se može lako montirati.



Bočna vrata

Garažna bočna vrata NT 60

Veličine vrata*

- Širina (1-krilna) 990 – 1115 mm
- Širina (2-krilna) 1130 – 3000 mm
- Visina (jednokrilna / dvokrilna) 1990 – 2183 mm

Ram krila

- Široka varijanta (tip profila 4)

Standardna oprema

- Aluminijski profili, otporni na vremenske uticaje, debljine 60 mm u boji lamela, odn. kod ispuna Duragrain, u nijansi boje prilagođenoj dekoru **1**
- Pokretno krilo sa plastičnom garniturom kvake u crnoj boji, sa ovalnim rozetama i bravom sa profilnim cilindrom **2**
- 3-dimenzionalno podesive šarke, po izboru u crnoj, beloj ili u prirodnoj boji aluminijuma **3**



Opcionalna oprema

- Garniture kvaka za vrata ili kugla-kvaka u prirodnoj boji aluminijuma **4**, livenog aluminijuma RAL 9016 **5**, livenog aluminijuma u braon boji **6**, četkanog nerđajućeg čelika **7**
- Skriveno šarke za elegantan izgled vrata u verziji sa aluminijskim obuhvatnim štokom **8**
- Standardna reza za zaključavanje fiksnog krila kod dvokrilnih bočnih vrata **9**
- Protivprovalna zaštita RC 2 sa 3-strukim zaključavanjem (jezičak brave, reza, 2 kuke za zaključavanje) i zaštitnom rozetom **10**
- Dvokrilna bočna vrata sa asimetričnom podelom (bez slike)

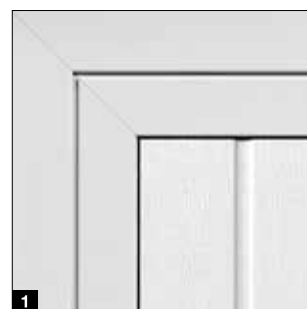

* zavisi od varijante rama krila



Višenamenska vrata MZ Thermo65

Bočna vrata od čelika sa termo-prekidom

- krilo vrata debljine 65 mm sa termo-prekidom i ispunom od poliuretanske pene
- aluminijumski obuhvatni štok sa termo-prekidom i prag sa termo prekidom
- visoka toplotna izolacija sa U-vrednošću = 0,82 W/(m²·K)
- na raspolaganju opciono u modelu RC 2 kao KSI Thermo46 sa debljinom krila vrata od 46 mm



ČELIČNA VRATA
1000 2000 2500 3000 3500 4000 4500 5000 5500 6000 6500 7000 7500 8000 8500 9000 9500 10000

Dodatne informacije možete naći u brošuri Vrata od čeličnog lima.

Motori

SupraMatic 4

Super-brzo otvaranje vrata i pametne dodatne funkcije

- 40 % veća brzina otvaranja* do 20 cm/s
- pametno rukovanje aplikacijom BlueSecur
- udobna ventilacija garaže
- dodatne pozicije otvaranja
- do 3 puta (SupraMatic E), odn. 5 puta* (SupraMatic P) svetlije LED osvetljenje
- veoma jednostavno programiranje pomoću dvostrukog sedmosegmentnog displeja
- poklopac motora od nerđajućeg čelika visokog kvaliteta
- umrežavanje u sisteme za Smart Home zahvaljujući standardnom HCP-interfejsu
- mala potrošnja struje u stanju pripravnosti od oko 1 W



BiSecur

Standardan daljinski upravljač sa 4 tastera HSE 4 BS, crna strukturna površina sa hromiranim poklopcima

Motori za garažna vrata	SupraMatic E	SupraMatic P
Bluetooth prijemnik	ugrađen, može se uključiti i isključiti	ugrađen, može se uključiti i isključiti
Priključak za HCP-Bus	ugrađen	ugrađen
Ciklusi na dan / sat	25 / 10	50 / 10
Vučna i potisna sila	650 N	750 N
Vršna sila	800 N	1000 N
Maks. brzina otvaranja	20 cm/s	20 cm/s
Osvetljenje	20 LED sijalica	30 LED trčeće svetlo
Maks. širina garažnih vrata	6000 mm	6500 mm
Maks. površina garažnih vrata	13,75 m ²	15 m ²

* u poređenju sa ProMatic serije 3

Samo kod Hörmann-a

Evropski patent

Hörmann BlueSecur



Rukovanje pametnim telefonom putem Hörmann BlueSecur aplikacije

Vrhunski kvalitet po atraktivnoj ceni

- 20 % veća brzina otvaranja* do 17 cm/s
- udobna ventilacija garaže
- dodatne pozicije otvaranja
- čak do 2 puta* svetlije LED osvetljenje
- umrežavanje u sisteme za Smart Home zahvaljujući standardnom HCP-interfejsu
- mala potrošnja struje u stanju pripravnosti od oko 1 W



 **BiSecur**

Standardan daljinski upravljač sa 4 tastera HSE 4 BS, crna strukturna površina sa plastičnim poklopcima

Motori za garažna vrata

ProMatic 4

Bluetooth prijemnik	opciono (HET-BLE)
Priključak za HCP-Bus	ugrađen
Ciklusi na dan / sat	25 / 10
Vučna i potisna sila	600 N
Vršna sila	750 N
Maks. brzina otvaranja	17 cm/s
Osvetljenje	10 LED sijalica
Maks. širina garažnih vrata	5000 mm
Maks. površina garažnih vrata	11,25 m ²

Dodatna oprema

Daljinski upravljač



HS 5 BS

4 funkcijska tastera, plus taster za upit, površina visokog sjaja, crna ili bela



HS 5 BS

4 funkcijska tastera, plus taster za upit, crna strukturna površina, matirana



HS 4 BS

4 funkcijska tastera, crna strukturna površina, matirana



HS 1 BS

1 funkcijski taster, crna strukturna površina, matirana



HSE 1 BS

1 funkcijski taster, uklj. ušicu za privezak za ključeve, crna strukturna površina, matirana



HSE 4 BS

4 funkcijska tastera, uklj. ušicu za privezak za ključeve, crna strukturna površina, matirana, sa hromiranim ili plastičnim kapičama



HSE 4 BS

4 funkcijska tastera, sa ušicom za privezak za ključeve. Površina visokog sjaja sa hromiranim poklopcima, boje (sl. sleva): bela, antracit siva, Frozen Grey, Classic Grey, Carbon, srebrna



HSD 2-C BS

Hromiran visokim sjajem, 2 funkcijska tastera, može se koristiti i kao privezak za ključeve



HSZ 1 BS

1 funkcijski taster, za umetanje u upaljač u vozilu



Držač za daljinski upravljač

sa površinom visokog sjaja, crne ili bele boje, crna strukturna površina, matirana, za HS 5 BS, HS 4 BS, HS 1 BS



Držač daljinskog upravljača

za zidnu montažu ili učvršćivanje na štitnik od sunca na vozilu, za HS 5 BS, HS 4 BS, HS 1 BS, kao i HSE 1 BS i HSE 4 BS

→ Kompletan program dodatne opreme naći ćete u brošuri Pogoni vrata i Smart Home sistemi.



Bežični kodni taster FCT 3 BS
3 funkcije, sa osvetljenom tastaturom, mogućnost montaže u zid, odn. na zid, plastično kućište u svetlosivoj boji RAL 7040 (dostupno i sa 10 funkcija i preklopnim poklopcem i lakirano u boji belog aluminijuma RAL 9006)



Bežični kodni taster FCT 10 BS
10 funkcija, sa osvetljenim tasterima i preklopnim poklopcem, mogućnost montaže u zid i na zidu, plastično kućište u lakirano u boji belog aluminijuma RAL 9006



Bežični čitač otiska prsta FFL 25 BS
2 funkcije, do 25 otisaka prstiju, sa preklopnim poklopcem, mogućnost montaže u zid i na zidu, plastično kućište lakirano u boji belog aluminijuma RAL 9006



Bežični unutrašnji taster FIT 5 BS
4 funkcionska tastera plus taster za upit, plastično kućište u čisto beloj boji RAL 9010

Taster



Bežični unutrašnji taster FIT 2-1 BS
2 funkcije, mogućnost povezivanja maks. 2 upravljačka elementa preko kabla, npr. Taster sa ključem, plastično kućište u čisto beloj boji RAL 9010



Unutrašnji taster IT 1b-1
Veliki, osvetljeni taster za komforno otvaranje garažnih vrata, plastično kućište u čisto beloj boji RAL 9010



Taster transpondera TTR 1000-1
1 funkcija, za 1000 programiranih ključeva, obim isporuke: 1 ključ i 1 kartica (dodatni po želji), kućište od cinka livenog pod pritiskom, u boji belog aluminijuma RAL 9006



Kodni taster CTP 3-1
3 funkcije, sa osvetljenim natpisom i crnom površinom osetljivom na dodir, kućište od cinka livenog pod pritiskom, u boji belog aluminijuma RAL 9006



Kodni taster CTV 3-1
3 funkcije, posebno robustan zahvaljujući metalnoj tastaturi, kućište cinka livenog pod pritiskom, u boji belog aluminijuma RAL 9006, sa maskom od nerđajućeg čelika



Čitač otiska prsta FL 150
2 funkcije, pokretanje otiskom prsta, može se memorisati do 150 otisaka prstiju, kućište od cinka livenog pod pritiskom, u boji belog aluminijuma RAL 9006, sa maskom od nerđajućeg čelika



Taster sa ključem
1 STUP 50
2 STAP 50
Model za montažu u zid ili na zid, uklj. 3 ključa, kućište od cinka livenog pod pritiskom, u boji belog aluminijuma RAL 9006, sa maskom od nerđajućeg čelika



Unutrašnji senzor za klimu HKSI 3
za nadzor vlažnosti vazduha i za automatsku ventilaciju u garaži, plastično kućište u čisto beloj boji RAL 9010
Spoljni senzor HKSA 4
za merenje vlažnosti vazduha na otvorenom, plastično kućište u čisto beloj boji RAL 9010

Veličine i tehnička uputstva

HST 42

Montaža motora na zid

Vertikalni presek

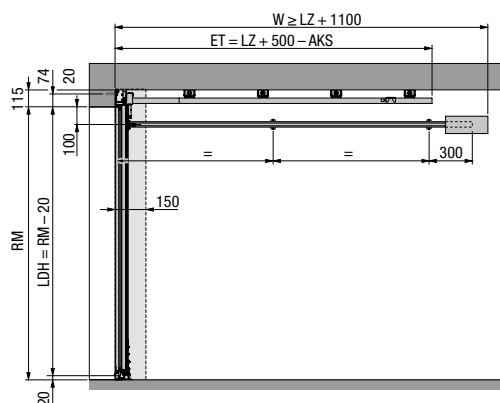

Montaža motora na plafon

Vertikalni presek

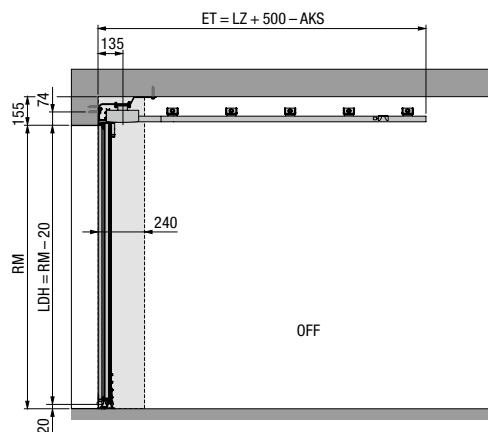

Vođenje ES (jednostavna šina, montaža motora na zid)

Horizontalni presek

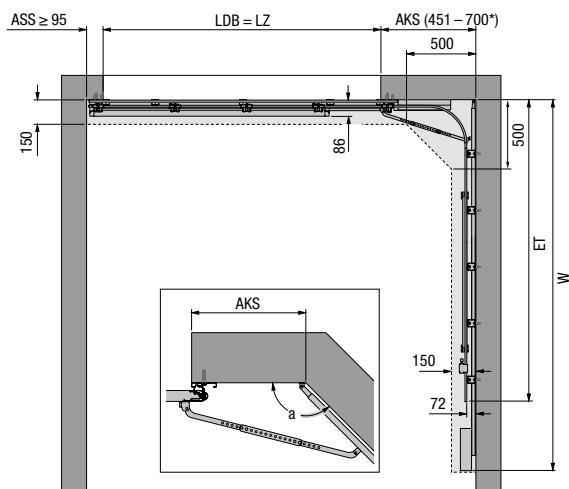

Vođenje ES (jednostavna šina, montaža motora na plafon A)

Horizontalni presek

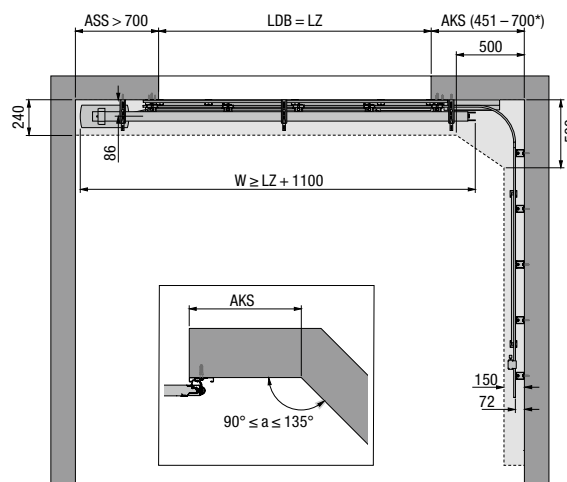

Vođenje DS (dvostruka šina, montaža motora na zid)

Horizontalni presek

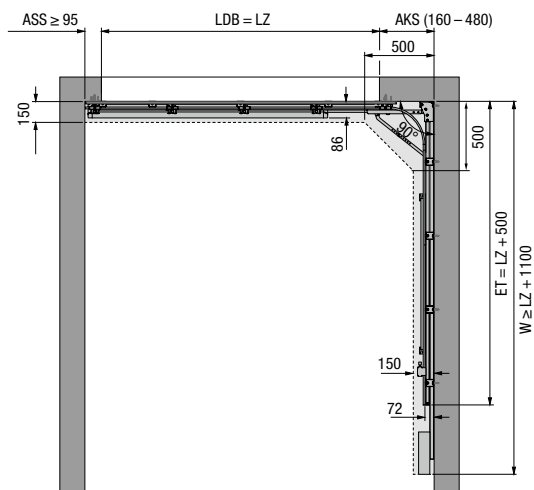

Vođenje ES (jednostavna šina, montaža motora na plafon B)

Horizontalni presek

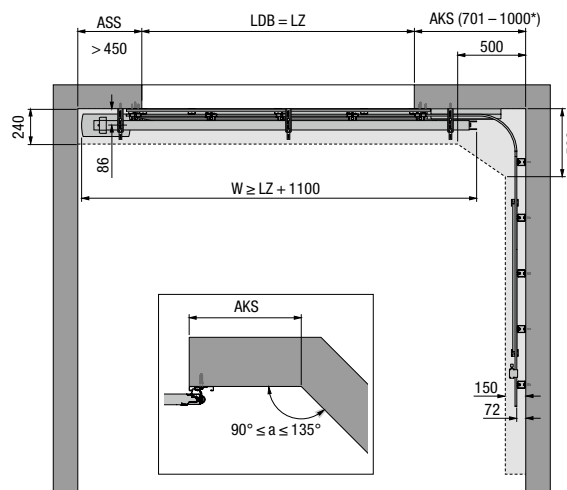

Iskusite Hörmann kvalitet kod nove gradnje i modernizacije

Hörmann građevinski elementi su pažljivo usklađeni jedan sa drugim i osvajaju svojom dugovečnošću i visokim funkcionalnošću. Na taj način možete planirati svoju novogradnju, ali i svoju modernizaciju, na najbolji mogući način i dobiti vrhunske proizvode koji vaš dom čine lepšim, sigurnijim i komfornijim.

GARAŽNA VRATA. MOTORI ZA KAPIJE I VRATA. KUĆNA VRATA. SOBNA VRATA. ČELIČNA VRATA. ŠTOKOVI. SISTEMI ZA PROSTORIJE ZA SKLADIŠTENJE.



Prikazani proizvodi su delimično opremljeni posebnom opremom i ne odgovaraju uvek standardnoj verziji. Boje i površine nisu sasvim verno prikazane usled tehnike štampanja. Zaštićeno autorskim pravima. Doštampavanje, čak i u delovima, samo uz naše odobrenje. Zadržano pravo na izmene.