



LEDHEJSEPORTE TIL GARAGER

MatchColor – Matchende farver til hoveddøre fra Hörmann

HÖRMANN





4

Gode grunde til
at vælge Hörmann



14

Portmotiver
Inspiration



46

Design
Udstyr
Tilbehør

Ansvar i generationer

Familievirksomheden Hörmann har mere end 85 års erfaring inden for fremstilling af bygningselementer. Dette forpligter os over for nuværende og fremtidige generationer. Og netop derfor er ansvar for miljøet så vigtigt for os. Derfor udvikler vi nye løsninger for bæredygtige produkter og intelligent miljøbeskyttelse.



“ET GODT NAVN ER NOGET, MAN SKAL GØRE SIG FORTJENT TIL.”

August Hörmann

Helt i virksomhedens grundlæggers ånd er Hörmann-mærket et løfte om kvalitet, og er med over 20 millioner solgte porte og motorer en af de mest succesrige udbydere i Europa. Takket være det omfattende internationale salgs- og servicenetværk, er Hörmann en stærk partner for bygningselementer af høj kvalitet.



VI TÆNKER OG HANDLER GRØNT. Som familievirksomhed er vi bevidste om vores ansvar for fremtidige generationer og tilbyder produkter til boligbyggeri CO₂-neutrale som standard, ved egen reduktion af CO₂ og kompensation for den resterende via ClimatePartner. Hörmann arbejder med sin bæredygtighedsstrategi målrettet på at reducere emissioner. Vi reducerer vores forbrug via mange initiativer, f.eks. benytter vores europæiske produktionsafdelinger, som har mulighed for det, elselskaber, der er med til at skabe bæredygtig energi. Vi kompenserer for de resterende emissioner ved at støtte certificerede klimabeskyttelsesprojekter i samarbejde med ClimatePartner. Yderligere information om vores initiativer kan findes ved at scanne QR-koderne nedenfor.



Du kan finde yderligere information om vores bæredygtighedsstrategi på www.hoermann.com/sustainability

Se vores ClimatePartner certifikat og konkrete tiltag her:
Garageporte, -motorer, -døre, hoved- og indvendige døre:



ClimatePartner
certificeret produkt
climate-id.com/XNEBKC



CO₂
beregnet
reduceret
bidrag

Mærkekvalitet Made in Germany



Familievirksomheden Hörmann producerer selv alle vigtige bygningselementer til nybyg og modernisering. De produceres med den nyeste teknologi på højt specialiserede fabrikker. Derudover arbejder vores medarbejdere intensivt på nye produkter, løbende videreudvikling og forbedring af detaljer. Dermed opstår der patenter og unikke Hörmann løsninger på markedet.





10 års
garanti *

GARAGEPORTE DER HOLDER LÆNGE, MED DEN RETTE PLEJE. Du skal sørge for at vedligeholde din port som du vedligeholder din bil. Porten skal vaskes med autoshampoo og holdes fri for skidt og snavs. Porten er i orden ved leveringen og ved almindelig brug garanterer vi følgende.

- 10 års garanti på at portens sikkerhed er i orden.
- 10 års garanti for at du kan købe reservedele.
- 5 års garanti på slid-dele, som fjedre, wirer, køreruller, hængsler, styreruller m.v.
- 5 års garanti på portmotoren.
- 2 års garanti på trådløst udstyr, fjernbetjening etc.
- 2 års garanti på maling, lak og overflade

* Du kan finde de udførlige garantibetingelser på: www.hoermann.dk



Kontrolleret
og certificeret

SIKKERHED FOR DIG OG DIN FAMILIE. Hörmann ledhejseporte er – alene og kombineret med Hörmann motorer – afprøvet og certificeret efter de høje sikkerhedskrav i den europæiske standard 13241. En ledhejseport kan næppe være mere sikker. Det giver dig og din familie tryghed i hverdagen.



Pladsbesparende åbning og sikker lukning

Ledhejseporte til garager åbner lodret og ligger pladsbesparende under loftet. Konstruktionsprincippet giver maksimal plads til parkering foran og i garagen. Ledhejseporte til garager kan monteres i alle portåbninger og har en stor gennemkørselsbredde. Forkæl dig selv med denne komfort.





CERTIFICERET RC2-SIKKERHEDSUDSTYR.

Ud over løftesikringen som standard, som låser din port automatisk og beskytter den mod at blive løftet op af uvedkommende, kan du få RC2-sikkerhedsudstyr som ekstra tilbehør til garage ledhejseporte, gangdøre og separate døre.

→ Du kan finde yderligere informationer fra side 69.



Se kortfilmen på YouTube eller på www.hoermann.dk/mediacenter

STØRRE GENNEMKØRSELSBREDDE.

Gennemkørselsbredden for ledhejseporte er op til 14 cm bredere, hvilket også gør det nemmere at køre ind i garagen med brede personbiler (se billedet i midten). Ved ældre vippeporte er ind- og udkørslen tit millimeterarbejde (se billedet forned).

Intelligent betjeningskomfort

Betjen dine garage- og indkørselsmotorer, døråbnere og hoveddørslåse ved hjælp af en håndholdt sender, eller smartphone. Alle motorer, modtagere og betjeningslementer med trådløs BiSecur-teknologi er 100% kompatible med hinanden.





Kun hos Hörmann

CERTIFICERET SIKKERHED. Det tovejs trådløse system BiSecur med en meget sikker krypteringsmetode og stabil, fejlfri rækkevidde giver dig vished om, at det ikke er muligt for andre personer at kopiere dit trådløse signal. Det bekræftes også af sikkerhedseksperterne fra Ruhr-universitetet Bochum og af uafhængige kontrolinstitutter.



Se kortfilmen på YouTube eller på www.hoermann.dk/mediacenter

INTELLIGENT TEKNOLOGI. Hörmann-motorer tilbyder mere komfort, smarte funktioner og intelligent teknologi. Frakoblingsautomatikken, som er standard, stopper porten sikkert og pålideligt i tilfælde af forhindringer. Med blødt start og stop åbner og lukker porten støjsvagt og uden ryk. Med vores elegante håndsendere kan du nemt åbne porten, mens du f.eks. sidder i bilen. Eller brug din smartphone som åbner med Hörmann BlueSecur-appen eller Hörmann Smart Home-system homee.

→ Du kan finde yderligere informationer fra side 76.

Børnene kan roligt lege foran porten, da den har frakoblingsautomatik som standard.



Med Smart Home-systemet homee kan du styre alle portfunktioner via din tablet eller smartphone.



Vælg den port, der passer perfekt til dit hjem

Hos Hörmann finder du med garanti et portmotiv til din garageledhejseport, der passer til dig og dit hjem – profileringer med lige linjer og klassiske fyldninger i mange overflader, farver og designs eller som port i massivt træ. Find inspiration hos Hörmann på de følgende sider, eller prøv at konfigurere din ønskeport på internettet.



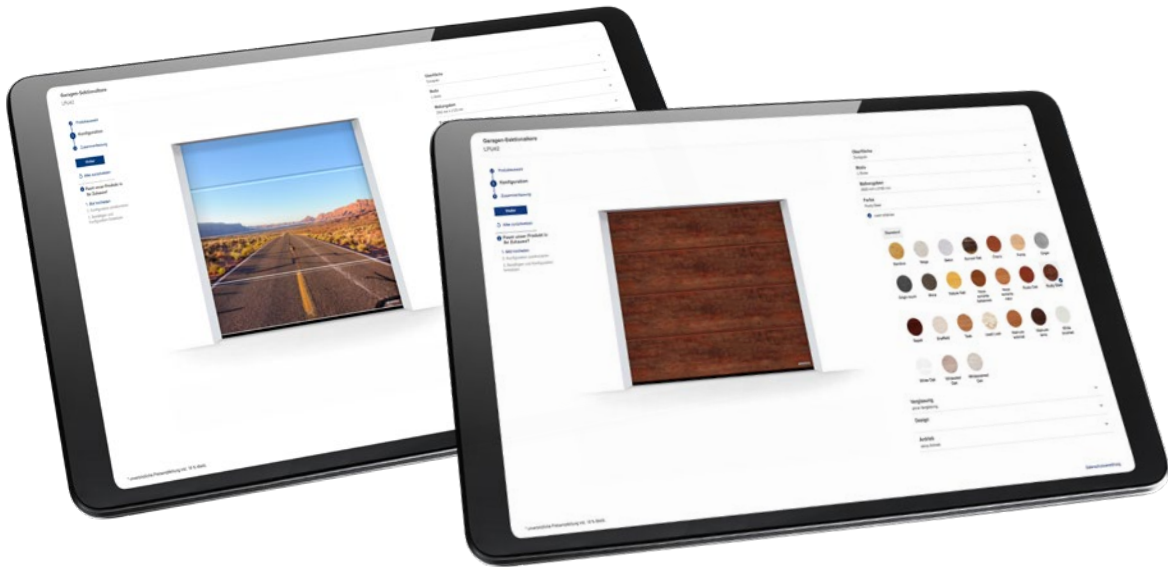

MED FÅ KLIK TIL ØNSKEPORTEN. Med vores konfigurator til porte og døre kan du nemt afprøve de mange design- og produktvarianter på din pc eller tablet. Ved valg af porttype, overflade, farve og størrelse kan du designe din ønskeport med få klik (se billedet øverst til højre). Hvis du uploader et billede af dit hus og anbringer porten i portåbningen, kan du se, hvordan den nye garageport passer til dit hus.

INDIVIDUELT DURAGRAIN-TRYK. Du kan selv designe ledhøjseporte til garager med Duragrain-overflade med dit yndlingsbillede (se billedet øverst til venstre). Upload billedet i konfiguratoren, eller kontakt din Hörmann forhandler.



Hörmann konfiguratoren kan findes på www.hoermann.dk/private-bygherrer-og-moderniseringsfirmaer/konfigurator



TYSKLANDS MEST SOLGTE GARAGEPORT. Mere end 5 mill. kunder har valgt Hörmann ledhøjseporte til garager for bedre komfort, sikkerhed og design.



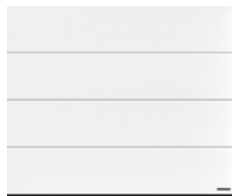

16 L-profilering

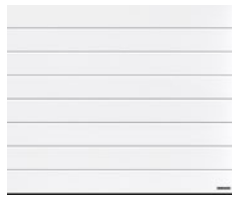

24 M-profilering

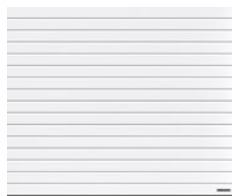

32 S-profilering



34 D-profilering

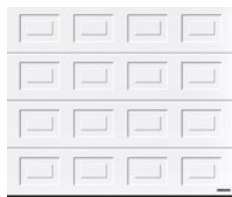

36 S-fyldning



38 Porte i massivt træ

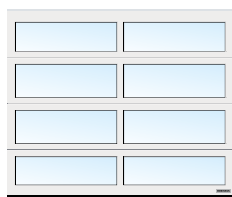

40 Porte med vinduer

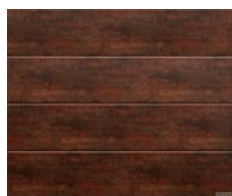

42 Facadeporte /
store porte

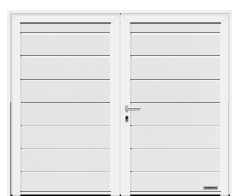

44 Sidehængte porte



PLANAR-OVERFLADE. Den eksklusive overflade i 7 Hörmann farver Matt deluxe opfylder alle krav til moderne og tidløst portdesign. Den imponerer med en kombination af glatte overflader, flot elegance og matte trendfarver.

→ Leveres som L-profilering. Alle farver og detaljer kan findes fra side 60.



L-profilering

→ Leveres i overfladerne Woodgrain, Slategrain, Silkgrain, Sandgrain, Planar, Decograin og Duragrain. Du kan finde yderligere informationer fra side 49.

TIL VENSTRE. Planar, CH 703 Matt deluxe antracit metallic

NEDERST TIL VENSTRE. Detalje Planar, CH 9006 Matt deluxe hvidaluminium

NEDERST TIL HØJRE. Planar CH 9006 Matt deluxe hvidaluminium, aluminium-hoveddør ThermoCarbon motiv 860 i hvidaluminium RAL 9006





SILKGRAIN-OVERFLADE. Med det elegante udseende er denne silkeglatte overflade førstevalget til moderne arkitektur. Den 50% tykkere udvendige plade giver sektionerne bedre stabilitet og sørger for endnu mere smidig portkørsel.

→ Leveres som L-, M- og D-profilering. Alle farver og detaljer kan findes fra side 57.



L-PROFILERING

ØVERST TIL VENSTRE. Silkgrain, dybsort RAL 9005, aluminium-hoveddør ThermoPlan Hybrid motiv 871, dybsort RAL 9005

ØVERST TIL HØJRE. Silkgrain, trafikivid RAL 9016

NEDERST TIL VENSTRE. Detalje Silkgrain, kvartsgrå RAL 7039

NEDERST TIL HØJRE. Designmotiv 461, Silkgrain, kvartsgrå RAL 7039 med vindueselementer; Hörmann aluminium-hoveddør ThermoSafe, motiv 173, kvartsgrå RAL 7039



DURAGRAIN-OVERFLADE. Til denne glatte portoverflade kan du vælge mellem naturlige og farveægte designs eller få porten trykt med et individuelt billede efter ønske. Belægningen, af høj kvalitet med beskyttelseslak, er meget resistent, ridsefast og smudsafvisende. Så derfor holder porten sig flot i meget lang tid. I kombination med aluminium-hovedøren ThermoSafe, i fem designs, tilbyder vi et matchende design. Port og dør bliver dermed en harmonisk enhed – simpelt og flot.

→ Leveres som L-profilering. Alle designs og detaljer kan findes fra side 62.

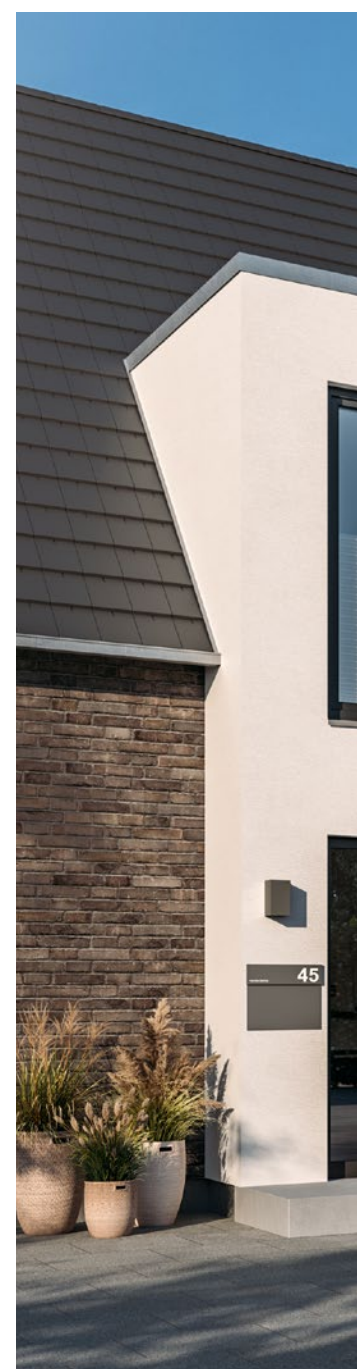

Yderligere informationer kan findes i brochuren Duragrain-overflade.



L-PROFILERING

ØVERST TIL VENSTRE. Duragrain beton med separat dør med samme design

ØVERST I MIDTEN. Individuelt Duragrain-tryk

ØVERST TIL HØJRE. **NYHED.** Duragrain Vertical-design

FORNEDEN. Duragrain Stadelholz grå, med samme udseende som aluminium-hoveddøren ThermoSafe





INTELLIGENT TILBEHØR. Slut med at skulle ud i regn og blæst for at se, om porten er lukket. Med et tryk på en knap vises portpositionen via LED'ens farve på håndsenderen HS 5 BS eller på den indvendige trykkontakt FIT 5 BS. Efter ønske kan du lukke porten med et ekstra tryk* på en knap. Eller brug din smartphone som åbner med Hörmann BlueSecur-appen eller Hörmann Smart Home-systemet homee. Det kan ikke være mere sikkert og nemt.

→ Tilbehøret leveres til alle ledhøjseporte til garager.

* Ved betjening uden udsyn til porten er der brug for en ekstra fotocelle.

LYSLØSNINGER. LED-lyslisten giver det helt rigtige lys til din port og separate dør. Hörmann søjlerne giver endnu mere lys og sikkerhed, når du kører ind i garagen.



ØVERST TIL VENSTRE. L-profilering Silkgrain, antracitgrå RAL 7016, aluminium-hoveddør ThermoSafe motiv 504 i antracitgrå RAL 7016

ØVERST TIL HØJRE. M-profilering Silkgrain, trafikvid RAL 9016 med LED-lysliste samt lys søjler SLS-K

FORNEDEN. Intelligent portbetjening med Hörmann BlueSecur-app



Yderligere informationer kan findes i brochuren om portåbnere og Smart Home-systemer.

M-profilering

→ Leveres i overfladerne Woodgrain, Slategrain, Silkgrain, Sandgrain og Decograin. Du kan finde yderligere informationer fra side 49.



ØVERST TIL VENSTRE. Woodgrain, grå RAL 7040

ØVERST TIL HØJRE. Woodgrain, skifergrå RAL 7015

NEDERST TIL VENSTRE. Woodgrain, trafikavid RAL 9016

NEDERST TIL HØJRE. Detalje Woodgrain, trafikavid RAL 9016





WOODGRAIN-OVERFLADE. På denne økonomiske og robuste overflade med naturtro træstruktur kan små ridser udbedres uden problemer og uden synlige spor på grund af prægningen.

→ Leveres som L-, M- og S-profilering samt som S-fyldning. Alle farver og detaljer kan findes fra side 57.

SLATEGRAIN-OVERFLADE. Skiferplader er forbilledet for denne nye strukturerede overflade, som giver porten et unikt udseende.

→ Leveres som L- og M-profilering. Alle farver og detaljer kan findes fra side 57.





M-PROFILERING

ØVERST TIL VENSTRE. Detalje Slategrain trafikavid RAL 9016

NEDERST TIL VENSTRE. Slategrain, antracitgrå RAL 7016

ØVERST TIL HØJRE. Slategrain, trafikavid RAL 9016, portudførelse LPU 42 PremiumPlus med allround-beskyttelse for mindre korrosion i kystklima

NEDERST TIL HØJRE. Slategrain, antracitgrå RAL 7016





DECOGRAIN-OVERFLADE. Den detaljerede overflade leveres i fem naturlige trædesigns og et antracitfarvet design med metallic-effekt. Med den særlige overfladebeskyttelse og UV-beständig plastfoliebelægning på stålsektionernes udvendige side, ser porten flot ud i lang tid.

→ Leveres som L- og M-profilering.
Alle designs og detaljer kan findes fra side 61.





M-PROFILERING

ØVERST TIL VENSTRE. Detalje Decograin Golden Oak

ØVERST I MIDTEN. Decograin Golden Oak

ØVERST TIL HØJRE. Decograin Dark Oak

FORNEDEN. Decograin Titan Metallic CH 703





FÖROVEN. L-profilering, Silkgrain, basaltgrå RAL 7012 med separat dør med samme design

NEDERST TIL VENSTRE. 1-flojet universaldør MZ Thermo65, trafikkhvid RAL 9016

NEDERST TIL HØJRE. M-profilering, Woodgrain, antracitgrå RAL 7016 med gangdør

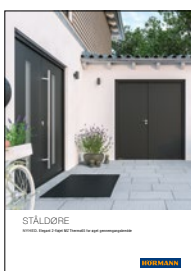

Yderligere informationer til universaldøren MZ Thermo med brutt kuldebro kan findes i brochuren Ståldøre.



SEPARATE DØRE. Døren til garagen leveres i de samme overflader, farver og designs som garageporten – efter ønske med nøjagtig samme linjering som for garageportens sektioner. Hos Hörmann passer det hele sammen. Hvis du lægger særlig vægt på god varmeisolering og vil reducere risikoen for kondensvand på den indvendige side, er universaldøren MZ Thermo med brudt kuldebro det bedste valg.

→ Du kan finde yderligere informationer fra side 72.

GANGDØRE. Med en gangdør i porten har du hurtig adgang til alt, hvad der står i garagen, fx haveredskaber, cykler og trillebøre. Gangdørens tærskel af rustfrit stål er kun 10 mm høj i midten og 5 mm høj i siderne. Den er altså nem at køre hen over med cyklen, og risikoen for at snuble er minimal.

→ Du kan finde yderligere informationer fra side 70.





MATCHCOLOR. Match farven mellem ledhøjseporte til garager, hoveddøre, separate døre og ståldøre og udform dit hjem i perfekt farveharmonie.

→ Leveres til Woodgrain-, Slategrain og Silkgrain-overflader.
Alle farver og detaljer kan findes fra side 58.

S-profilering

→ Leveres i overfladen Woodgrain. Du kan finde yderligere informationer fra side 49.



TIL VENSTRE. Woodgrain, grangrøn RAL 6009

ØVERST TIL HØJRE. Woodgrain, trafikhvid RAL 9016, med separat dør med samme udseende

NEDERST TIL HØJRE. Woodgrain, antracitgrå RAL 7016 med samme separate dør og aluminium-hoveddør ThermoSafe motiv 501

DESIGNELEMENTER INLAY. Giv din port et helt personligt præg. Indlæggene i rustfrit stål eller trædesign samt individuelt i RAL efter eget valg indsættes helt efter dine ønsker i ledhejseportens profileringer (se billedet nederst til højre).

→ Leveres til M- og D-profilering. Alle design og detaljer kan findes fra side 53.

DESIGNELEMENTER. Giv din port en helt individuel stil. Vælg et af vores designmotiver eller kombinér og anbring designelementerne af børstet rustfrit stål efter dine ønsker. Husnumre eller f.eks. gadenavne er også muligt.

→ Leveres til L- og D-profilering. Alle design og detaljer kan findes fra side 52.

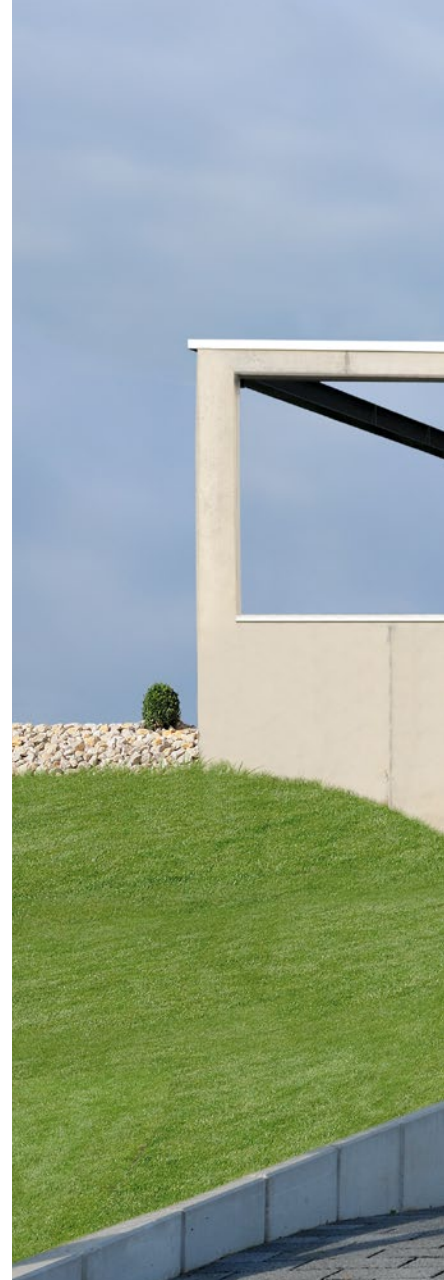



D-profilering

→ Leveres i overfladen Silkgrain. Du kan finde yderligere informationer fra side 49.

FOROVEN. Silkgrain, antracitgrå RAL 7016 motiv 500 med indlæg i træoptik

NEDERST TIL VENSTRE. Silkgrain, gråaluminium RAL 9007 med designelement "husnummer"; Hörmann aluminium-hoveddør ThermoSafe motiv 872, gråaluminium RAL 9007

NEDERST TIL HØJRE. Silkgrain, antracitgrå RAL 7016, aluminium-hoveddør ThermoSafe motiv 860 i antracitgrå RAL 7016



LYSELEMENTER. Klassiske eller Sunrise-vinduer passer perfekt til fyldningsporte og giver dem et individuelt udseende. Vinduer er ikke kun designelementer, men giver også mulighed for dagslys i garagen.

→ Leveres til alle portmotiver.
Alle vinduer og detaljer kan findes fra side 55.





S-fyldning

→ Leveres i overfladen Woodgrain. Du kan finde yderligere informationer fra side 49.



ØVERST TIL VENSTRE. Woodgrain, trafikvid RAL 9016

ØVERST TIL HØJRE. Woodgrain, skifergrå RAL 7015

FORNEDEN. Woodgrain, mosgrøn RAL 6005 med klassisk vindue S2 i sandwichudførelse

Porte i massivt træ

NATURLIGT SMUKKE. Disse porte af ubehandlet eller børstet nordisk gran egner sig specielt godt til træhuse eller bygninger med mange træelementer som f.eks. bindingsværk eller facadeelementer. Vælg mellem seks flotte portmotiver.

→ Du kan finde yderligere informationer fra side 64.





TIL VENSTRE. Portmotiv 401, massivt træ nordisk gran, lærk laseret

ØVERST TIL HØJRE. Portmotiv 405, kvalitets-belægning i trafikavid
RAL 9016 med fløjdersbeslag og pyntegreb

NEDERST TIL HØJRE. M-profilering, massivt træ nordisk gran, ubehandlet

Porte med vinduer

ALUMINIUM-RAMMEPORT ART 42 / ART 42 THERMO.

Denne portudførelse med normal profil eller termisk adskilt profil giver mere lys i garagen eller – ved gitterfyldninger – bedre udluftning i parkeringshuse.

→ Du kan finde yderligere informationer fra side 54.





FOROVEN. ART 42 Vitraplan, gråtonet

TIL VENSTRE. ART 42 Thermo med dobbeltrude i kunststof, ramme i antracitgrå RAL 7016, aluminium-hoveddør ThermoSafe motiv 650, antracitgrå RAL 7016, ekstra sidepartier

ALUMINIUM-RAMMEPORT ART 42 VITRAPLAN.

De fremskudte vinduer i niveau giver ART 42 Vitraplan et særligt klart og yderst elegant udseende. Rammeprofilen i sort RAL 9005 er skjult, så det samlede udseende ikke forstyrres.

→ Du kan finde yderligere informationer fra side 54.





Facadeporte / store porte

INDUSTRI-LEDHEJSEPORT ALR F42 TIL BEKLÆDNING I NIVEAU MED FACADEN FRA BYGHERRENS SIDE.

Design din ledhejseport med træ, metal, keramik, kunststof eller mange andre materialer efter dine ideer og præferencer. Basis for facadebeklædningen er en Hörmann industri-ledhejseport ALR F42 med aluminium-rammekonstruktion og PU-sandwichfyldning.

NYHED. INDUSTRI-LEDHEJSEPORT ALR F42 VITRAPLAN AT.

Facadepladerne, som er monteret i niveau, er et elegant blikfang for private garager. De skjulte rammeprofiler, som er malet i samme farve, giver porten et harmonisk udseende.

INDUSTRI-LEDHEJSEPORT SPU F42 PLUS. Til garager med en bredde på op til 7000 mm og til særlige indbygningssituationer, hvor det ikke er muligt at montere en portåbner over porten, er denne portudførelse den optimale løsning.

Du kan finde yderligere informationer på Hörmann produktportal eller få rådgivning hos Hörmann forhandleren.



FOROVEN. SPU F42 Plus M-profilering, Silkgrain, antracitgrå RAL 7016

NEDERST TIL VENSTRE. ALR Vitraplan AT med ALUCUBOND® facadeplader naturAL Reflect 405

NEDERST TIL HØJRE. ALR F42 med beklædning i niveau med facaden fra bygherrens side



Sidehængte porte

NEM ADGANG. Ved de 2-fløjede sidehængte porte kan du åbne begge fløje eller kun den ene fløj for f.eks. for at hente din cykel i garagen. Ved at udstyre den sidehængte garageport med en portåbner kan du opnå den maksimale komfort. De opskummede sektioner giver god isolering og leveres i alle overflader.

→ Du kan finde yderligere informationer fra side 74.



FLØJOPDELING EFTER ØNSKE. Design din sidehængte port efter dine behov. Portfløjene kan du få opdelt både symmetrisk og asymmetrisk. Den symmetriske opdeling med samme brede portfløje giver porten et harmonisk udseende. Ved den asymmetriske opdeling* får du gangfløjen i en bredde på 870 mm, som giver nem persongennemgang til garagen. Den stående fløjs bredde beregnes ud fra portens samlede bredde. Gangfløjens position kan vælges på venstre eller højre side af porten.

* Indtil 2000 mm portbredde



48

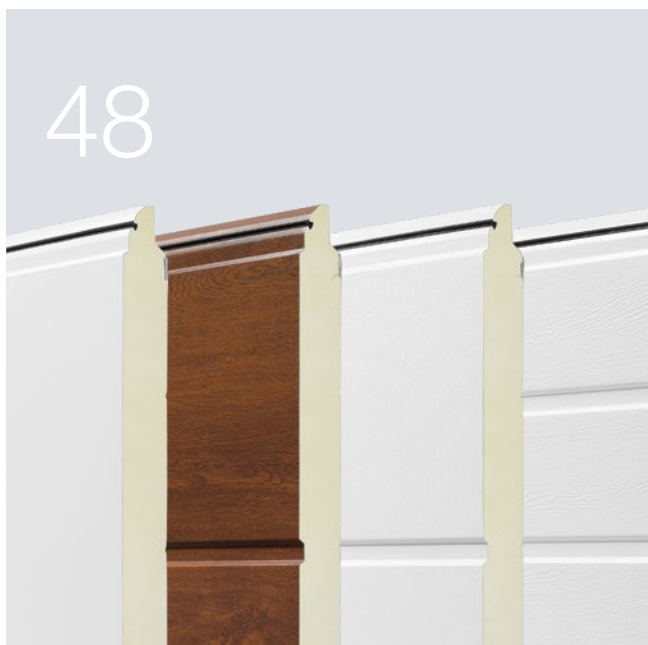

56

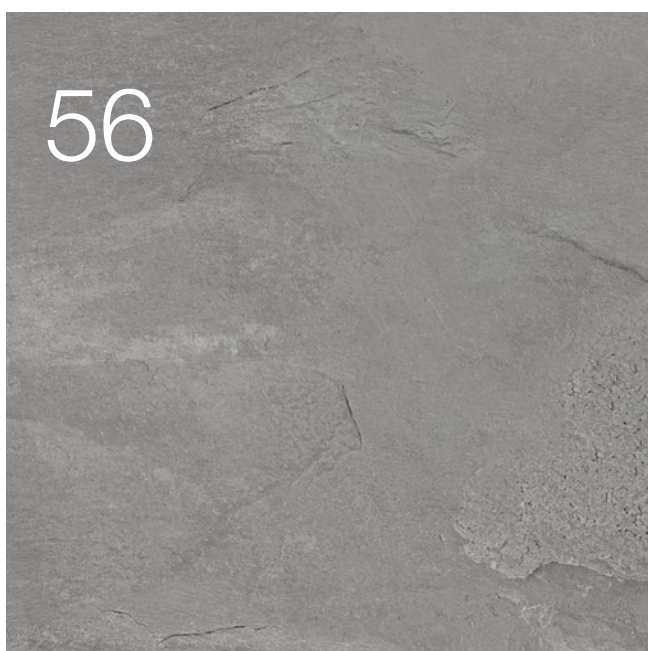

76



Design Udstyr Tilbehør

- 48 Stål-ledhøjseporte
- 54 Aluminium-rammeporte
- 55 Vinduer
- 56 Overflader, farver, designs
- 66 Ledhøjseporte af massivt træ
- 66 Udstyr
- 70 Gangdøre
- 72 Separate døre
- 74 Sidehængte porte
- 76 Portåbnere
- 78 Tilbehør
- 80 Moderniseringsløsninger
- 84 Størrelser og monteringsdata

Stål-ledhejseporte

Med bedste energieffektivitet

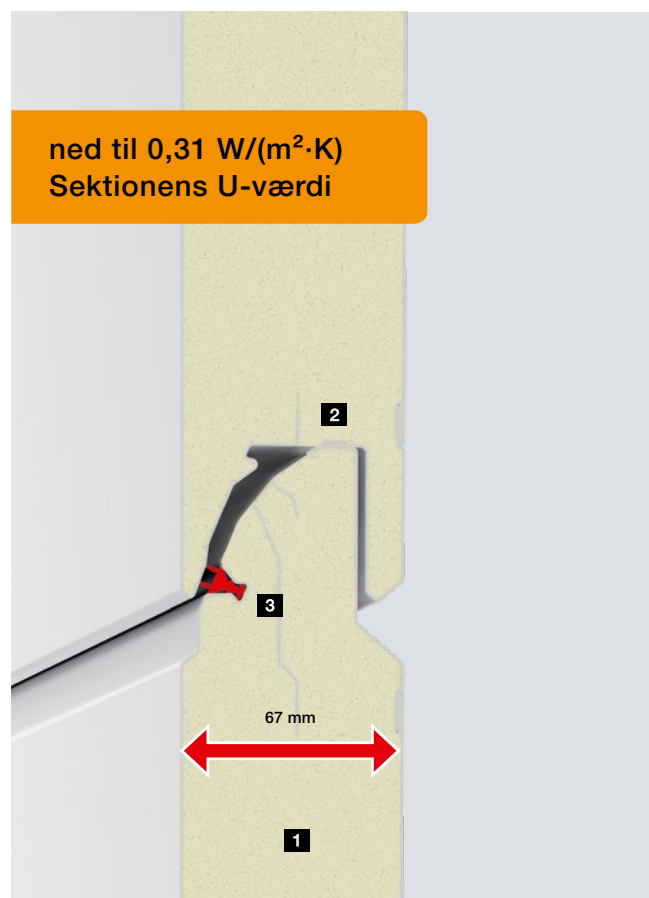

LPU 67 Thermo

Energibesparende port med fremragende varmeisolering

- 67 mm tykke sektioner med brudt kuldebro **1**
- Understøttede sektioner **2** bærer portbladets vægt
- Dobbelt læbetætning ved overgangene mellem sektionerne **3**
- Portens U-værdi med ThermoFrame: $0,91 \text{ W}/(\text{m}^2\cdot\text{K})$ ¹⁾
- Leveres også i premiumudførelse (du kan finde yderligere informationer på side 68)

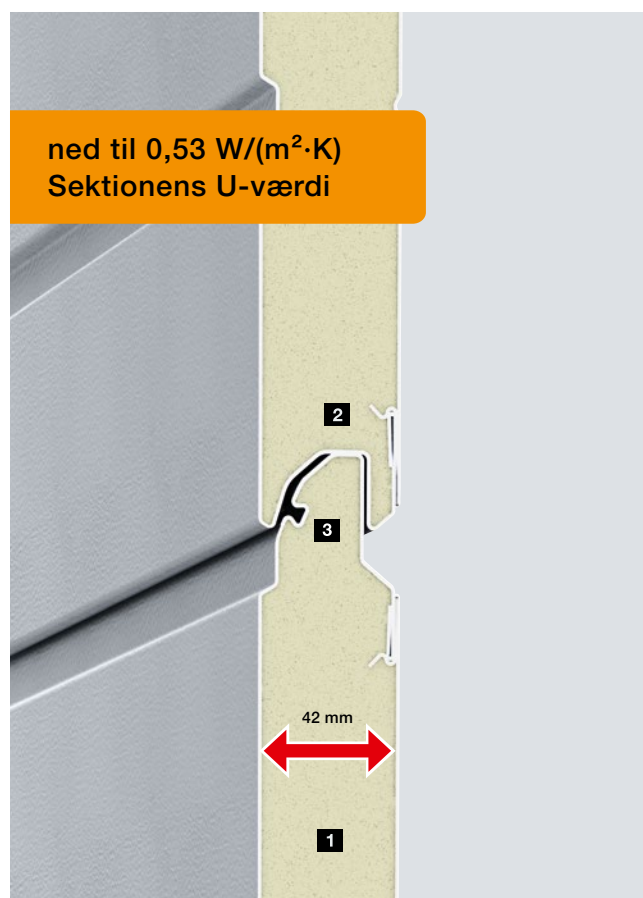

LPU 42

Favoritten med god varmeisolering

- 42 mm tykke sektioner **1**
- Understøttede sektioner **2** bærer portbladets vægt
- Enkelt læbetætning i sektionsovergangene **3**
- Portens U-værdi med ThermoFrame: $1,2 \text{ W}/(\text{m}^2\cdot\text{K})$ ¹⁾
- Leveres også i premium- og PremiumPlus-udførelsen (du kan finde yderligere informationer på side 68)

Tip

Den suprahurtige portåbner SupraMatic 4 reducerer også varmetabet på grund af den hurtige portåbning med en hastighed på op til 25 cm/s. Du kan finde yderligere informationer på side 76.

LPU 67 Thermo

LPU 42

Ydeevne iht. den europæiske standard 13241

Sektionsmateriale	Forzinket stålplade med kvalitets-belægning	Forzinket stålplade med kvalitets-belægning
Sektionstykkelser	Isoleret, 67 mm	Isoleret, 42 mm
Varmeisolering U-værdi indbygget port	1,0 W/(m ² ·K) ¹⁾	1,3 W/(m ² ·K) ¹⁾
Lydisolering	ca. 25 dB	ca. 25 dB
Vindbelastning ⁴⁾	Klasse 3	Klasse 3
Tæthed luft / vand	Klasse 3 ³⁾ / Klasse 3 ²⁾	Klasse 3 ³⁾ / Klasse 3 ²⁾
Bredde maks. Højde maks.	5000 mm 3000 mm	6000 mm 3000 mm

Motiver / overflader

S-profilering		Woodgrain
M-profilering	Silkgrain, Decograin (3 designs)	Woodgrain, Slategrain, Silkgrain, Sandgrain, Decograin
L-profilering	Silkgrain, Decograin (3 designs)	Woodgrain, Slategrain, Silkgrain, Sandgrain, Planar, Decograin, Duragrain
D-profilering		Silkgrain
S-fyldning		Woodgrain

¹⁾ U-værdierne gælder for indbyggede porte uden vinduer med størrelsen 5000 × 2125 mm

²⁾ Indtil 70 Pa vandtryk

³⁾ Gyldig til fyldning og L-profilering (LPU 42-porte med S-, M-, D-profilering samt med gangdør: Klasse 2)

⁴⁾ Højere vindbelastningsklasser på forespørgsel

Overflader

Woodgrain, Slategrain og Silkgrain
i trafikvid RAL 9016, 10 MatchColor-farver
og 5 standardfarver



Sandgrain i 2 farver



Planar i 7 farver



Decograin i 6 designs



Duragrain i 30 designs



Stål-ledhejseporte

Portbladsopbygning

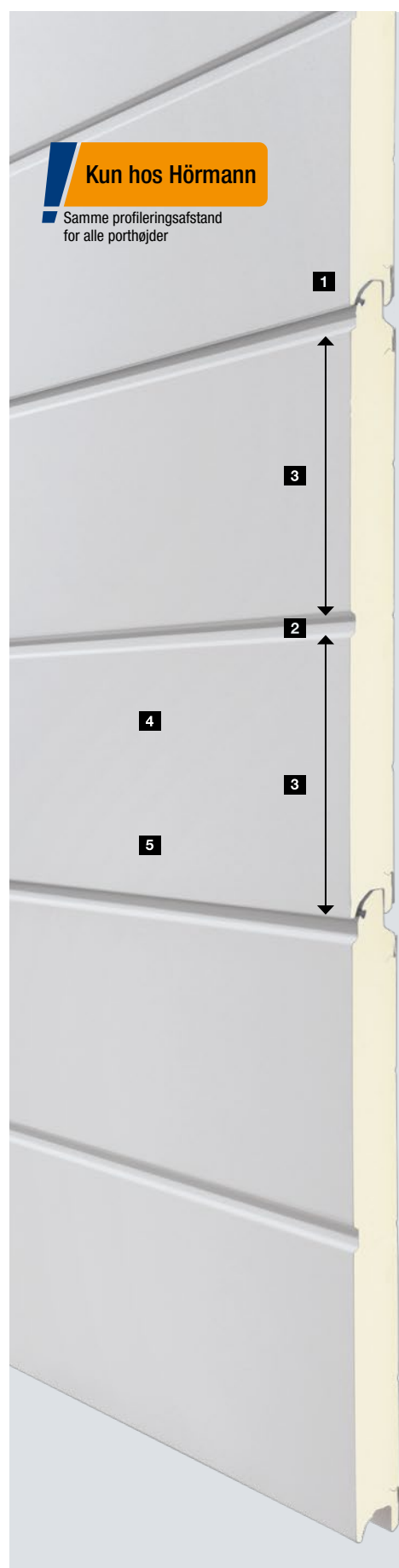

1 Sektionsovergang

Ledhejseportens portblad består af flere sektioner, som er forbundet fleksibelt med et not-fjeder-system. Hos Hörmann er overgangene udformet, så de næsten ikke er til at se i lukket stilling. Du er velkommen til at foretage en sammenligning!

2 Profilering

En profilering præges i sektionens udvendige plade. Den ser ud på samme måde som en profileringsovergang.

3 Samme profileringsafstand

Hos Hörmann er profileringerne og sektionsovergangene opdelt på samme måde i alle porthøjder, så porten får et harmonisk indtryk.

4 Kvalitets-belægning

Med stålpladen, som er forzinket på begge sider, samt med kvalitets-belægningen i gråhvid RAL 9002 på den indvendige side er sektionerne beskyttet optimalt. For endnu bedre beskyttelse kan sektionerne leveres med en beskyttelseslak med høj styrke på den udvendige side, som er ekstraudstyr (yderligere information findes på side 57) eller med all-round beskyttelse som en PremiumPlus-version (yderligere information findes på side 68). Duragrain-overfladen leveres som standard med beskyttelseslak med høj styrke.

5 Porten ser vedvarende flot ud

På den udvendige side ser porten flot ud, uanset om den er belagt med en kvalitets-farvebelægning, en UV-beständig kunststof-foliebelægning eller beskyttelseslak med høj styrke.

Standard-motiver



S-profilering (LPU 42), trafikavid RAL 9016



D-profilering (LPU 42), trafikavid RAL 9016



M-profilering (LPU 67 Thermo, LPU 42), trafikavid RAL 9016



S-fyldning (LPU 42), trafikavid RAL 9016



L-profilering (LPU 67 Thermo, LPU 42), trafikavid RAL 9016

Stål-ledhejseporte

Designelementer til LPU 42 og LPU 67 Thermo

Motiver med designelementer



L-profilering (LPU 67 Thermo, LPU 42), trafikvhvid RAL 9016, designelement motif 450, separat dør med samme udseende

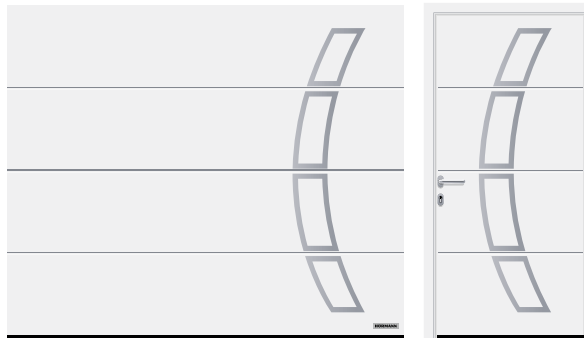

L-profilering (LPU 67 Thermo, LPU 42), trafikvhvid RAL 9016, designelement motif 457, separat dør med samme udseende

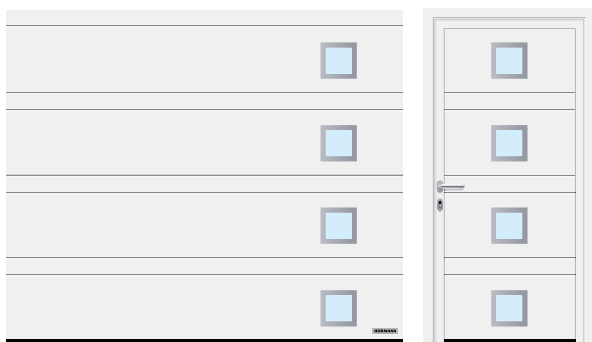

D-profilering (LPU 42), trafikvhvid RAL 9016, designelement motif 461, separat dør med samme udseende

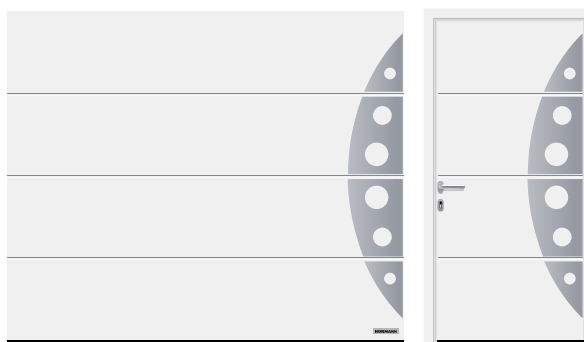

L-profilering (LPU 67 Thermo, LPU 42), trafikvhvid RAL 9016, designelement motif 458, separat dør med samme udseende

Designelementer

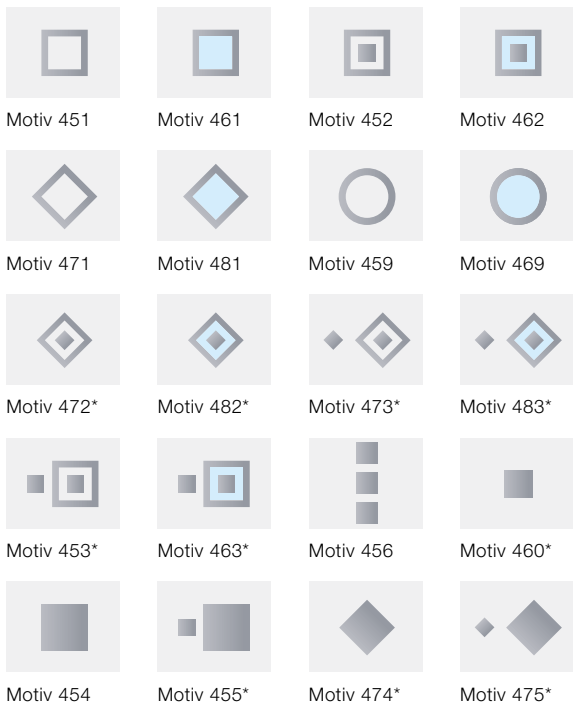

* Kun LPU 42

Vinduer

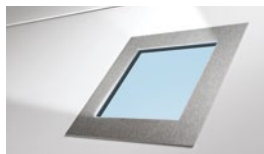

Designelement i børstet rustfrit stål med rude af glas* til motiverne 461 og 481 som ekstraudstyr

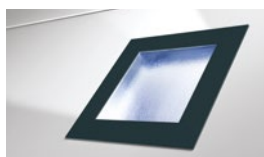

Designelement lakeret i antracitgrå RAL 7016 med kunststofvindue til motiverne 461, 462, 463, 469, 481, 482 og 483

Motiver med designelementer indlæg

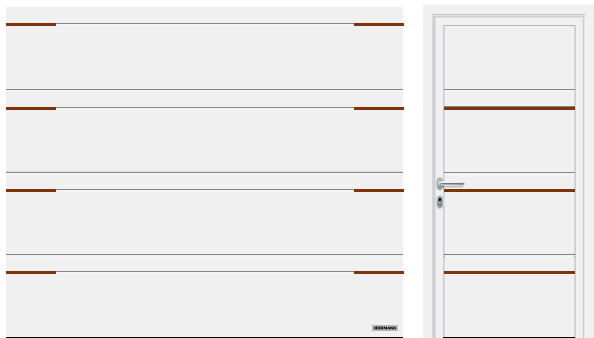

D-profilering (LPU 42), trafikavid RAL 9016, designelement inlay-motiv 500 med delte indlæg i trælook

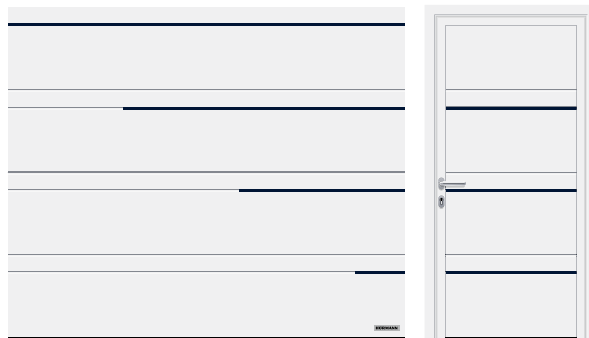

D-profilering (LPU 42), trafikavid RAL 9016, designelement Inlay-motiv 502 i stålblå RAL 5011



M-profilering (LPU 42), trafikavid RAL 9016, designelement inlay-motiv 503 i rustfrit-stål-look



M-profilering (LPU 42), trafikavid RAL 9016, designelement Inlay-motiv 504 i trælook, i gangdøren

Designelementer Inlay



Rustfrit stål-look



Trælook

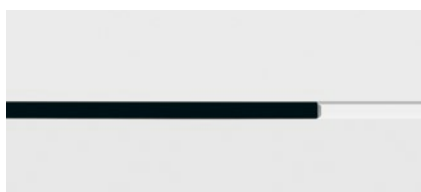

RAL efter valg (fig. i RAL 9005)

Designelementer "Tal og tekst"

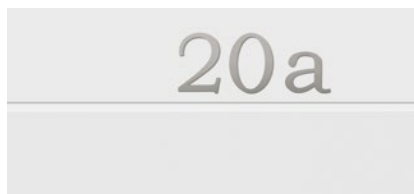

Positiv visning, skrifttypen Modern



Negativ visning, skrifttypen Classic

Aluminium-rammeporte

ART 42 / ART 42 Thermo / ART 42 Vitraplan

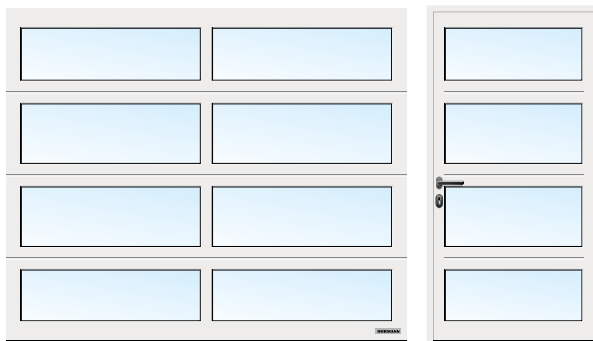

ART 42 med rude, trafikvid RAL 9016

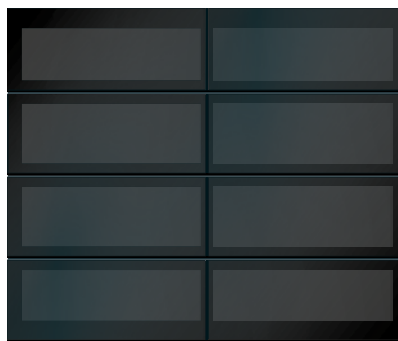

ART 42 Vitraplan, gråtonet

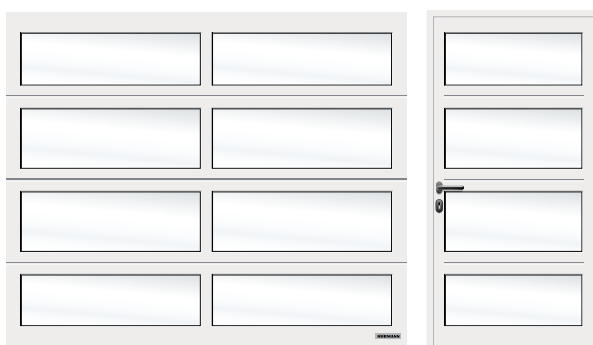

ART 42 med rude, tonet hvid, trafikvid RAL 9016

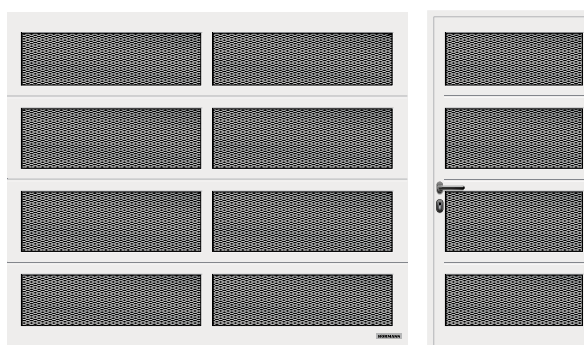

ART 42 med strægitter, trafikvid RAL 9016

Sektionssnit

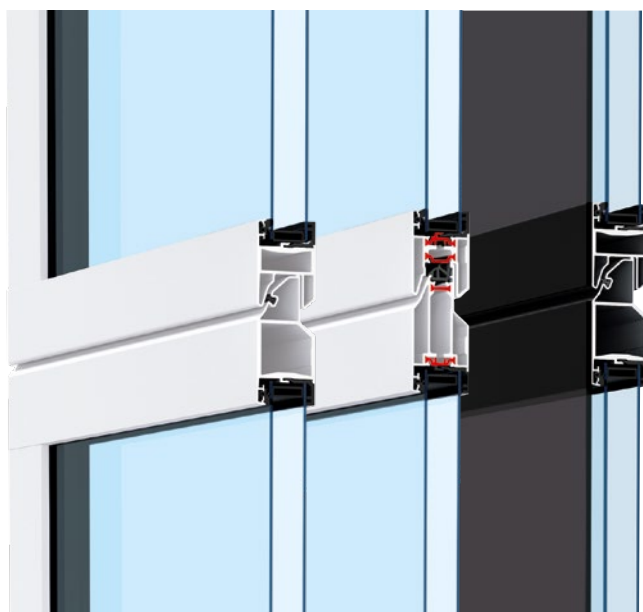

ART 42

ART 42 Thermo

ART 42 Vitraplan

ART 42 / ART 42 Thermo / ART 42 Vitraplan

Karmmateriale	Aluminium
Karmtykkelse	42 mm
Varmeisolering ART 42 U-værdi indbygget port	4,0 W/(m ² ·K) ¹⁾
Varmeisolering ART 42 Thermo U-værdi indbygget port	3,4 W/(m ² ·K) ¹⁾
Lydisolering	R = ca. 20 dB
Vindbelastning ³⁾	Klasse 3
Tæthed luft / vand	Klasse 2 ²⁾ / Klasse 3 ²⁾
Bredde maks.	4000 mm
Højde maks.	3000 mm

¹⁾ U-værdierne gælder for indbyggede porte med dobbeltrude i kunststof S2 med størrelsen 5000 × 2125 mm

²⁾ Porte med ventilationsriller, på forespørgsel klasse 2 – 3

³⁾ Højere vindbelastningsklasser på forespørgsel

Vinduesvarianter



1



2



3



4



5



6



7



8



9

Fyldningsvarianter

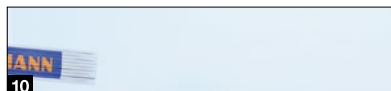

10



11

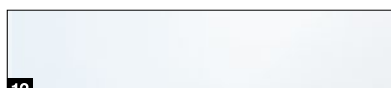

12

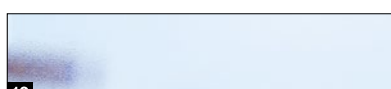

13

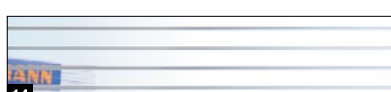

14



15



16

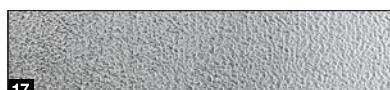

17

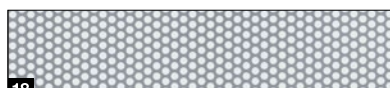

18



19



20



21

Vinduesvarianter til LPU 42 og LPU 67 Thermo

- 1 Klassisk vindue S0¹⁾
- 2 Klassisk vindue M0¹⁾
- 3 Klassisk vindue L0¹⁾
- 4 Klassisk vindue S1
- 5 Klassisk vindue S2
- 6 Sunrise-vindue S10³⁾
- 7 Sunrise-vindue S60⁴⁾ (billedet viser halvdelen af portbredden)
- 8 Vindue type D¹⁾
- 9 Aluminium-vinduessektioner²⁾

Fyldningsvarianter til LPU 42, LPU 67 Thermo, ART 42 og ART 42 Thermo

- 10 Dobbelttrude af polycarbonat, klar
- 11 Dobbelttrude i kunststof, klar
- 12 Dobbelttrude i kunststof, hvid tonet (opal / klar)
- 13 Dobbelttrude i kunststof, krystalstruktur
- 14 Mellemlade til mange anvendelser
- 15 Dobbelttrude i kunststof, grå tonet
- 16 PU-sandwich-fyldning, glat
- 17 PU-sandwichfyldning, stucco
- 18 Hulplade af rustfrit stål
- 19 Strækgitter af rustfrit stål
- 20 Bølgegitter
- 21 Svejségitter

Vinduerne (1 til 8, 10) svarer til en portbredde på 2500 mm

¹⁾ Individuel placering af vinduerne er mulig

²⁾ Sprosser er mulige

³⁾ Portbredde fra 2130 – 2750 mm

⁴⁾ Portbredde fra 4751 – 5500 mm

De klare plastruder leverer Hörmann som standard med Duratec-ruder.

De har følgende fordele:

- Altid klart udsyn
- Bedre varmeisolering

Kun hos Hörmann



Duratec
Meget ridsefast

Ens udseende

Portblad og karm

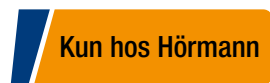

Portblad, overparti og sidekarm med samme udseende i Woodgrain trafikavid RAL 9016

PORTKARM OG PORTBLAD HAR SAMME

UDSEENDE. Mange små detaljer afgør, om porten har et harmonisk udseende: Overpartiet **1** leveres til alle overflader* altid med samme udseende som portlamellerne. Her passer det hele sammen.

Sidekarmene **2** fås som standard med hvid Woodgrain-overflade*. Med karmbeklædningerne **3** kan sidekarmene tilpasses til sektionernes overflade.

* Ved Slategrain med glat overflade

→ Du kan finde yderligere informationer om karminddækningerne fra side 80.



	Woodgrain	Slategrain	Silkgrain	Sandgrain	Planar	Decograin	Duragrain
Overparti 1	●	○	●	●	●	●	●
Sidekarm 2	●	■	■	■	■	■	■
Karmbeklædning 3	●	○	●	●	●	●	●

● = Samme overflade, farve eller design som portsektionen

■ = Woodgrain-overflade i trafikavid RAL 9016 (ved premiumudførelse i gråhvid RAL 9002)

○ = Glat overflade i samme farve som portlamellen

Woodgrain



Slategrain

Kun hos Hörmann
Slategrain overflade



Silkgrain

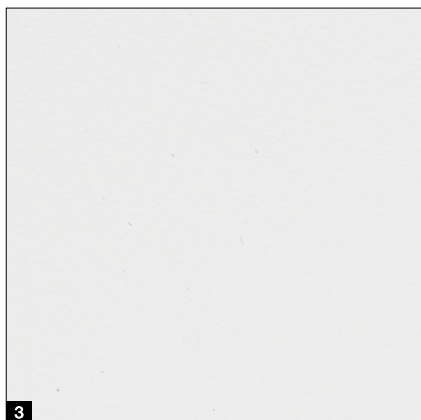

- 1 Woodgrain RAL 9016 trafikvid
- 2 Slategrain RAL 9016 trafikvid
- 3 Silkgrain RAL 9016 trafikvid

Beskyttelsesbelægninger, så porten bevarer sit flotte udseende i lang tid

Beskyttelseslak med høj styrke. Sektionernes overflade er meget resistent, ridsefast og smudsafvisende på grund af beskyttelseslakken.

Beskyttelseslak med høj styrke "Anti-grafitti". Med beskyttelseslakken på sektionens overflade samt vinduer, designelementer osv. kan grafitti nemt fjernes med et almindeligt rengøringsmiddel.



→ Leveres til overfladerne Woodgrain-, Slategrain og Silkgrain.

- 1 Isoleret sektion
- 2 Forzinkning
- 3 Kvalitets-belægning
- 4 Beskyttelseslak med høj styrke eller "Anti-grafitti"

Rengørings- og plejesæt – holder døren flot i mange år

- Rengøringsmiddel til porte og døre (til alle overflader)
- Multisvamp, 2-i-1-politur til porte og døre, applikationssvamp, 2 x mikrofiberklude, olie til porte og døre

Før

Efter



Standardfarver

Til overfladerne Woodgrain, Slategrain og Silkgrain



MatchColor

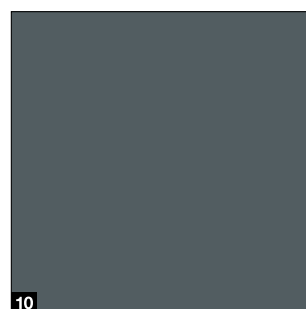
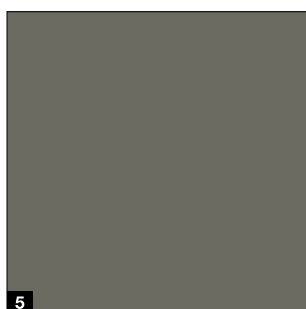
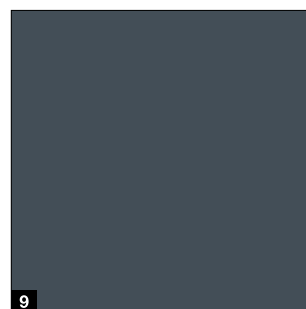
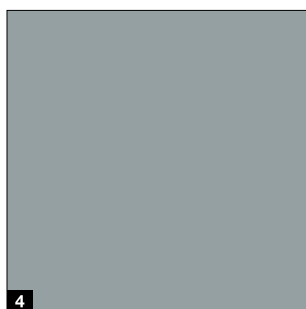
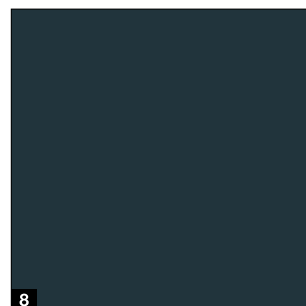
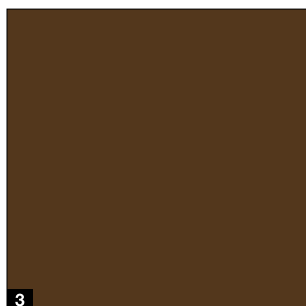
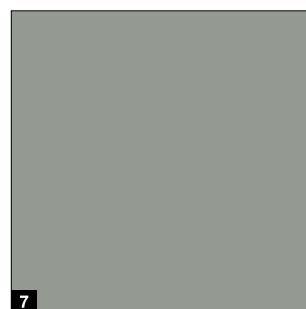
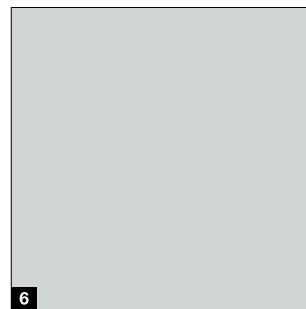
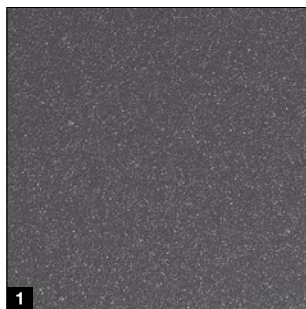

MatchColor

MatchColor

Design dit hus i perfekt farveharmonisk – Med MatchColor-farverne kan du få samme farve på ledhejseporte til garager, døre, hoveddøre, separate døre og ståldøre. Takket være de matchende farver kan du glæde dig over et harmonisk samlet udseende. Det er mærke-kvalitet fra Hörmann!

Tip

Den glatte Silkgrain-overflade harmonerer særligt godt med hoveddørens overflader.

Vær opmærksom på følgende:

I forbindelse med kvalitets-beskyttelseslakken eller beskyttelseslakken "anti-graffiti", som valgfri tilbehør, kan vi ikke garantere samme udseende ved match color på ledhejseporte til garager, hoveddøre, separate døre og ståldøre.

Standardfarver

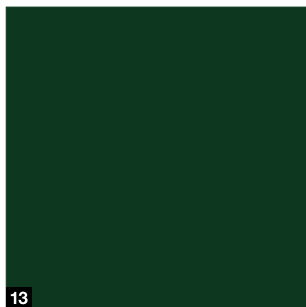
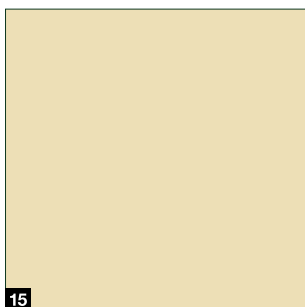
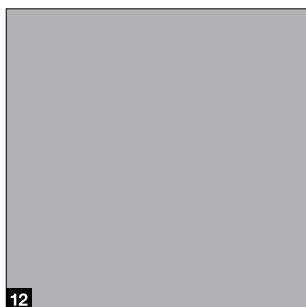
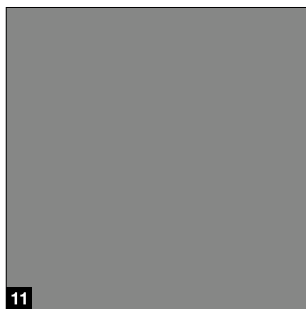

MatchColor

- 1 CH 703 Antracit metallic
- 2 RAL 9005 Dybsort
- 3 RAL 8028 Terrabrun
- 4 RAL 7040 Grå
- 5 RAL 7039 Kvartsgrå
- 6 RAL 7035 Lysegrå
- 7 RAL 7030 Stengrå
- 8 RAL 7016 Antracitgrå
- 9 RAL 7015 Skifergrå
- 10 RAL 7012 Basaltgrå

Standardfarver

- 11 RAL 9007 Gråaluminium
- 12 RAL 9006 Hvidaluminium
- 13 RAL 6009 Grangrøn
- 14 RAL 6005 Mosgrøn
- 15 RAL 1015 Lys elfenben

RAL efter valg

Overfladerne Woodgrain, Slategrain og Silkgrain fås også i cirka 200 RAL-Classic-farver (undtaget er perleeffekt og selvlysende farver) samt i mange NCS- og DB-farver.

Vær opmærksom på følgende:

De indvendige sider af ledhøjseportene til garager leveres generelt i gråhvid RAL 9002. Undgå mørke farver i retning mod solen på isolerede stålporte, da en mulig udbøjning af sektionerne kan beskadige porten.

Alle farveangivelser svarer til den pågældende RAL-farve. På grund af trykteknikken er de viste billeder af farver og overflader ikke bindende med hensyn til farve.

Du kan få vejledning hos din Hörmann forhandler.

Overflader

Sandgrain, Planar, Decograin

Sandgrain

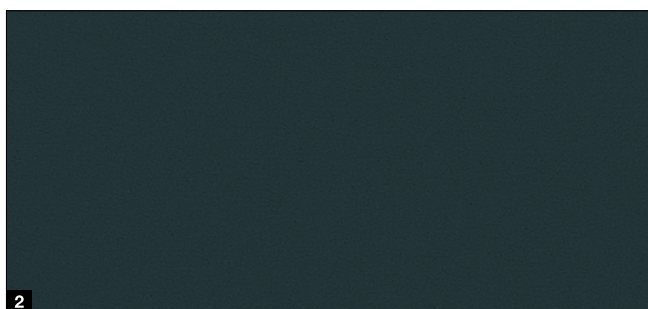
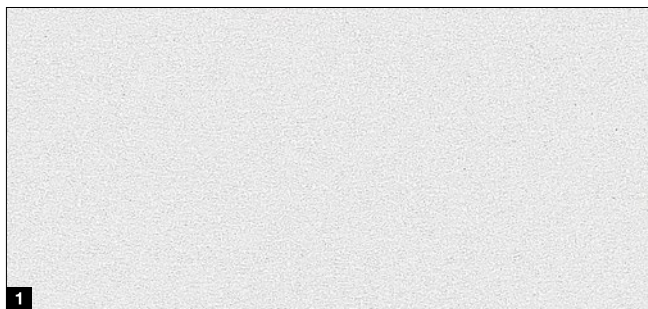

Planar

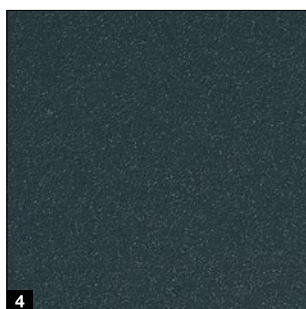
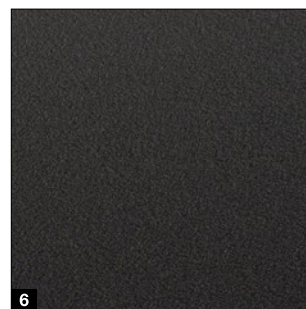
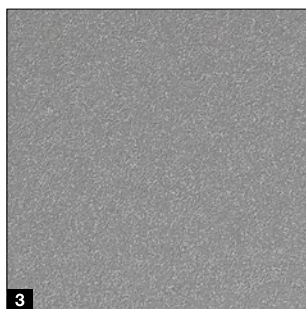
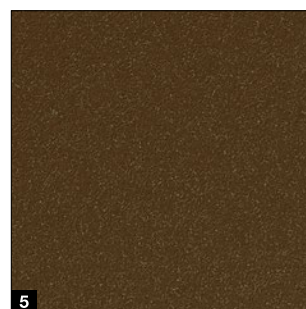
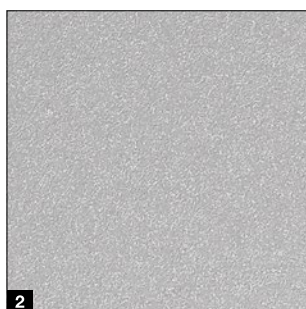
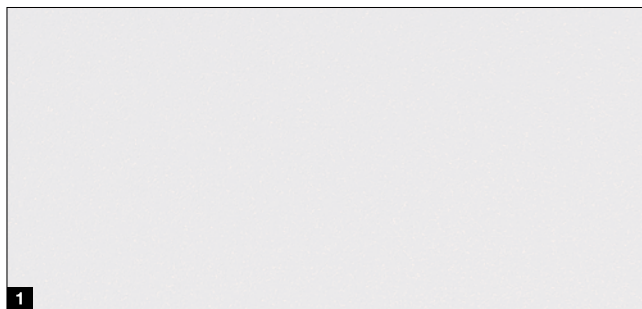

Decograin

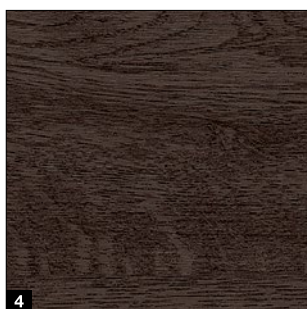
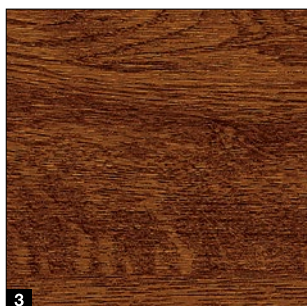
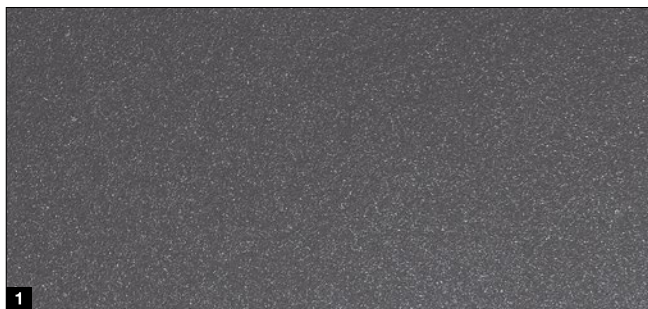

Sandgrain standardfarve

- 1 RAL 9016 trafikkhvid

Sandgrain standardfarve

- 2 RAL 7016 antracitgrå

Planar standardfarve

- 1 CH 9016 Matt deluxe trafikkhvid

Planar standardfarver

- 2 CH 9006 Matt deluxe hvidaluminium
- 3 CH 9007 Matt deluxe gråaluminium
- 4 CH 7016 Matt deluxe antracitgrå
- 5 CH 8028 Matt deluxe terrabrun
- 6 CH 703 Matt deluxe antracit metallic
- 7 CH 905 Matt deluxe sort

Decograin-mønstre

- 1 Titan Metallic CH 703: antracit med metallisk effekt
- 2 Golden Oak: mellebrunt, gyldent egetræsdesign
- 3 Dark Oak: nøddetræsfarvet egetræsdesign
- 4 Night Oak: mørkt-intensivt egetræsdesign*
- 5 Rosewood: mahognifarvet trædesign**
- 6 Winchester Oak, naturfarvet egetræsdesign*

* Ikke til LPU 67 Thermo

Vær opmærksom på følgende:

De indvendige sider af ledhejseportene til garager leveres generelt i farvetonen gråhvid RAL 9002. Undgå mørke farver i retning mod solen på isolerede stålporte, da en mulig udbøjning af sektionerne kan beskadige porten. Alle farveangivelser svarer til den pågældende RAL-farve. På grund af trykteknikken er de viste billeder af farver og overflader ikke bindende med hensyn til farve. **Du kan få vejledning hos din Hörmann forhandler.**

Overflade

Duragrain

Designs

NYHED. Vertical Design

Partnerlook-designs

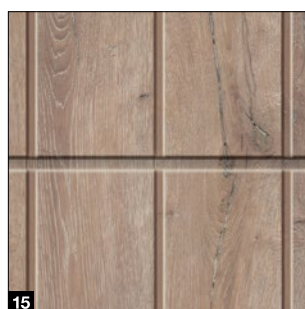
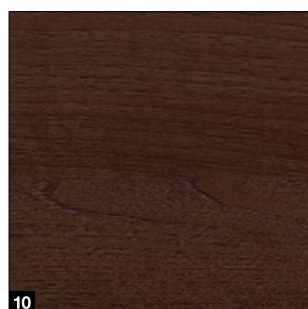
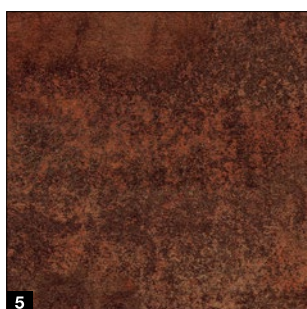
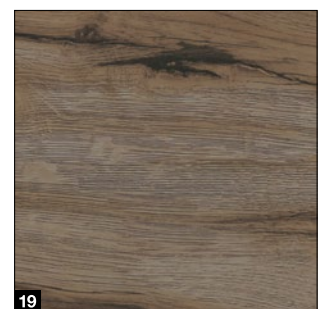
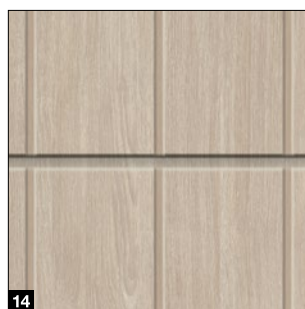
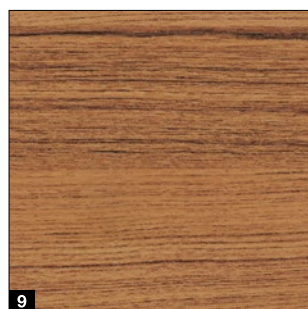
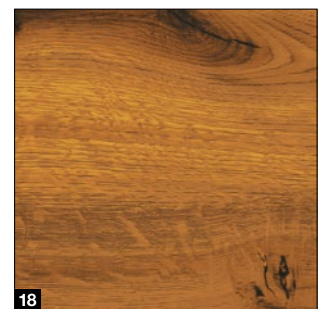
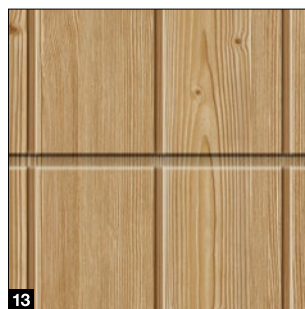
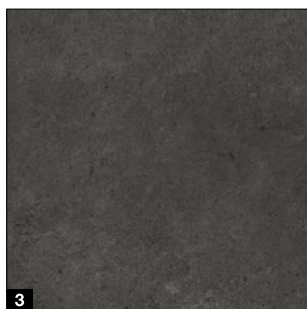
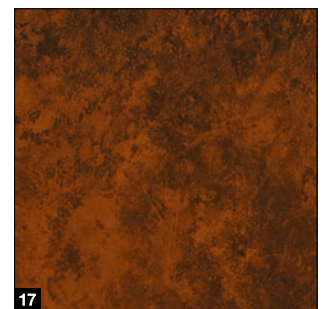
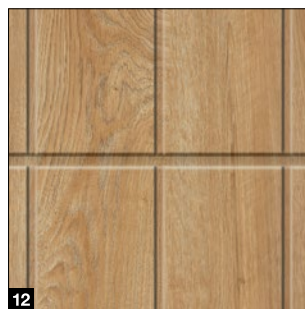
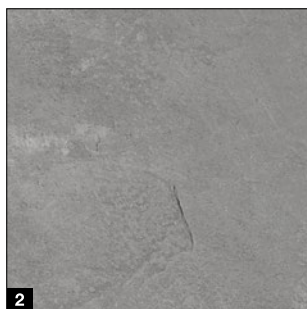
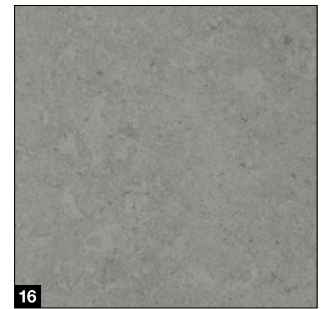
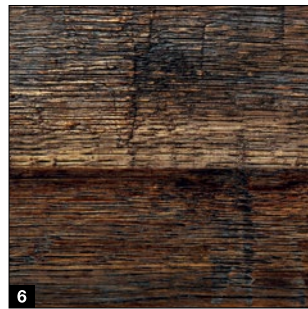

→ Du kan finde yderligere 15 designs i brochuren Duragrain-overflade.

Designs

- 1 Beige
- 2 Grigio
- 3 Grigio scuro
- 4 Moca
- 5 Rusty Steel
- 6 Burned Oak
- 7 Malt Oak
- 8 Noce sorrento balsamico
- 9 Teak
- 10 Walnuss Terra (Valnød Terra)

NYHED. Vertical Design

- 11 Burned Oak
- 12 Malt Oak
- 13 Gran
- 14 Sheffield
- 15 Burned Oak

Partnerlook-designs

- 16 Cement
- 17 Rusty Patina
- 18 Stadelholz
- 19 Stadelholz grå
- 20 Vild eg



Yderligere informationer kan findes i brochuren Duragrain-overflade.

Duragrain
Meget ridsefast

Ridsefast og smudsafvisende
Den nyudviklede digitale trykmetode kombineret med beskyttelseslak med høj styrke er grundlaget for en flot port mange år frem i tiden.

- 1 Isoleret sektion
- 2 Forzinkning
- 3 Lakering
- 4 Innovativt digitalt tryk
- 5 Lakering med høj styrke

Ledhejseporte af massivt træ

LTH 42



Forstærkning på lamelenderne

LTH 42

Sektionsmateriale	Massivt træ
Sektionstykkelser	42 mm
Varmeisolering U-værdi ¹⁾	2,9 W/(m ² ·K)
Klasse vindbelastning ³⁾	3
Klasse tæthed ²⁾ luft / vand	0 / 0
Bredde maks.	5000 mm
Højde maks.	3000 mm

¹⁾ U-værdierne gælder for indbyggede porte uden vinduer med størrelsen 5000 × 2125 mm

²⁾ Porte med ventilationsriller, på forespørgsel klasse 2 – 3

³⁾ Højere vindbelastningsklasser på forespørgsel

Standard-motiver

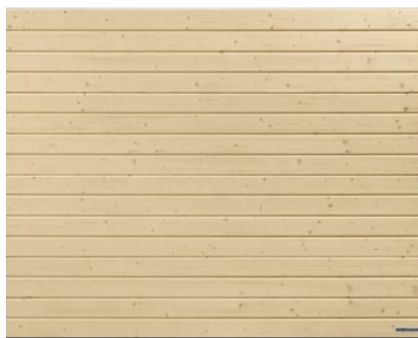

S-profilering



M-profilering



L-profilering



Fyldning

Designmotiver



Motiv 401



Motiv 402



Motiv 405



Motiv 405, med fløjportbeslag "Eksklusiv" som ekstraudstyr

Træsarter

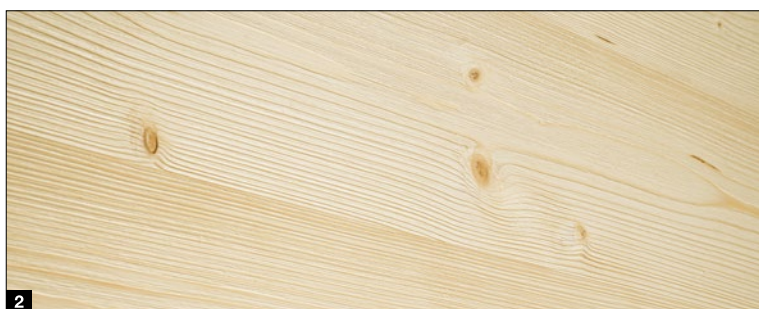
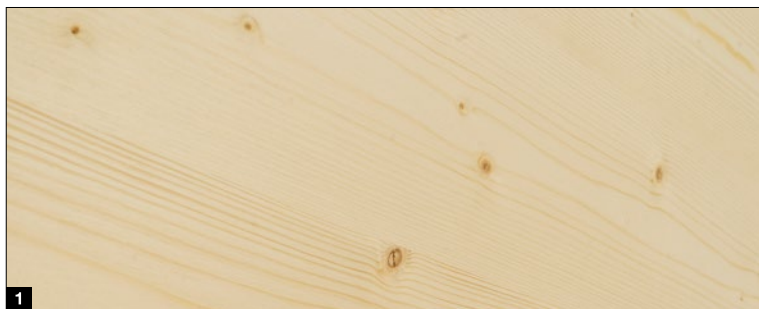

Træsarter

- 1 Nordisk gran, ubehandlet
- 2 Nordisk gran, børstet

Kvalitets-trælasur

- 3 Fyr
- 4 Lærk
- 5 Nød
- 6 Sandbeige
- 7 Sølv

Kvalitets-belægninger

- 8 RAL 9016 Trafikhvid
- 9 RAL 9001 Cremehvid
- 10 RAL 7035 Lysegrå

Kvalitets-trælasur

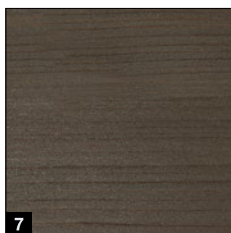
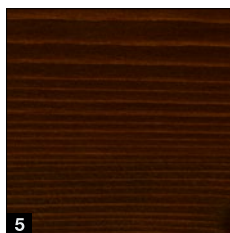
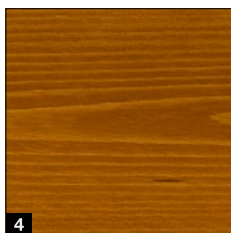
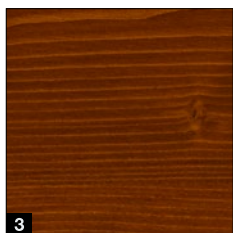

Kvalitets-belægninger

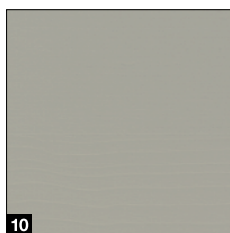
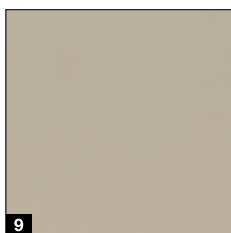
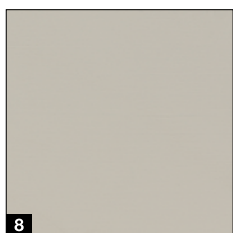

Vær opmærksom på følgende:

Træ er et naturprodukt. Holdbarheden afhænger af mange faktorer som f.eks. vejrtype, konstruktiv vejrbeskyttelse, mekanisk belastning og valg af farvetonen. For at opnå lang holdbarhed kræves vedligeholdelse, og årlig service og pleje. Brug ikke mørk lasur ved direkte sollys. Sørg altid for god udluftning af garagen.

Alle farveangivelser svarer til den pågældende RAL-farve. På grund af trykteknikken er de viste billeder af farver og overflader ikke bindende med hensyn til farve.

Du kan få vejledning hos din Hörmann forhandler.

Standardudstyr

For sikker portfunktion i mange år

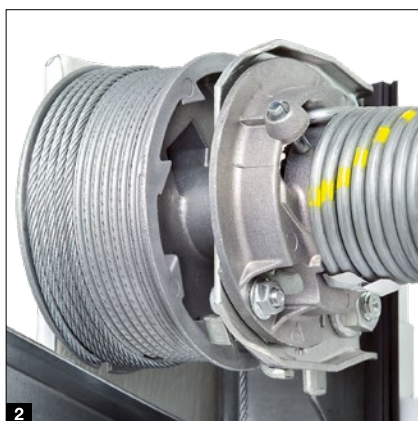

Trækfjederteknik i fjeder-i-fjeder-system **1** indtil 4000 mm portbredde eller 2600 mm porthøjde

Det patenterede system sikrer portbladet mod at falde ned og forhindrer, at fjederen kan slynges væk og forårsage personskader, hvis den ødelægges.

Torsionsfjederteknik med integreret fjederbrudsikring **2** fra hhv. 4000 mm portbredde og 2600 mm porthøjde samt til porte med gangdør og porte i massivt træ

Den patenterede fjederbrudsikring stopper portløbet ved eventuelt brud på fjederen, og portbladet falder ikke ned.

Sikker portføring i sikkerhedskøreskinner **3**

Patenterede, indstillelige køreruller, stabile rulleholdere og sikkerhedskøreskinner forhindrer, at porten afspores. Portbladet er parkeret sikkert under loftet.

Fingerklemsikring **4**

Udvendigt og indvendigt og på hængslerne

På grund af sektionernes enestående form er der ingen risiko for at få fingrene i klemme – hverken mellem sektionerne eller ved hængslerne.

Beskyttelse mod indgreb i sidekarmene **5**

Hos Hörmann er karmene lukket fuldstændigt i siderne. Det er praktisk talt ikke muligt at stikke fingre eller hænder ind mellem portblad og karm!



Kun hos Hörmann
Europæisk patent

Kunststof-karmfod **6**

Den 4 cm høje karmfod af plast omslutter karmen i udsatte områder, der beskytter langvarigt mod rust. I modsætning til lignende løsninger endda også i lange perioder med regnvej. Sammen med portens bundtætning danner karmfoden en afslutning, der til og med ser optisk godt ud.

Ekstraudstyr

Mere komfort og sikkerhed

Udførelse Premium

Til LPU 42 **1**, LPU 67 Thermo **2**, ART 42 og

ART 42 Thermo: Portbeslag, portkarme, køreskiner og forbindelsesskiner er lakeret og har samme udseende som sektionernes indvendige side i gråhvid RAL 9002 ¹⁾. Tandemruller giver et roligt og skånsomt portløb.

Udførelse PremiumPlus

Til LPU 42: Som supplement til Premium-versionen giver allround-beskyttelsen mindre korrosion i kystklima, og sektionerne har en belagt yderside med lakerede snitkanter og endevinkler for bedre tætning ved sektionsovergangene og i profileringsområdet (med S-, M- og D-profileringer).

Ventilationsåbning på den øverste sektion **3**

Til LPU 67 Thermo ²⁾ og LPU 42 ²⁾ med motor

SupraMatic eller ProMatic (fra produktionsår 2012):

Med et udluftningsbeslagsæt som ekstraudstyr åbnes kun portens øverste lamel til ventilation af garagen. Portens nederste sektion bliver ved med at være lukket ved gulvet og forhindrer, at små dyr eller løv kan komme ind i garagen.

Nødudkobling **4**

Til LPU 42 og LTH 42: For at kunne låse garagen manuelt op i en nødsituation kan du anvende en lås til nødoplåsning. Den diskrete runde cylinder (kan ikke integreres i huslåsesystemet) er forbundet med motorskinnens nødudkobling.

Portgreb til nødudkobling **5**

Til alle portudførelser: Portgrebet er udstyret med en lås, som kan integreres i huslåsesystemet. Med grebet låses motorskinnens nødudkobling op med et bowdentræk på portens indvendige side. Portgrebene fås i sort plast, støbt aluminium hvid, RAL 9016 og børstet rustfrit stål (se fig.).



ThermoFrame ⁶

Til alle portudførelser: Kunststofprofilen er nem at montere sammen med portkarmen, som sørger for en brudt kuldebro mellem karmen og murværket og forbedrer varmeisoleringen med op til 15% ³⁾. Derudover reducerer ekstra tætningslæber på begge sider og foroven varmetabet.

¹⁾ Fjederteknik inkl. holder, fjederbrudssikring, wiretromle og forzinket køreskinne

²⁾ Kun N-, L-, Z-beslag, ikke mulig ved gangdørsporte

³⁾ På en isoleret LPU 42-ledhejseport til garager i størrelsen: 5000 × 2125 mm



RC2-sikkerhedsudstyr

Til LPU 42, LPU 67 Thermo: Det certificerede RC2-sikkerhedsudstyr sikrer porten endnu mere og anbefales af politiet.



Se kortfilmen på YouTube eller på www.hoermann.dk/mediacenter



Gangdøre

Uden tærskel

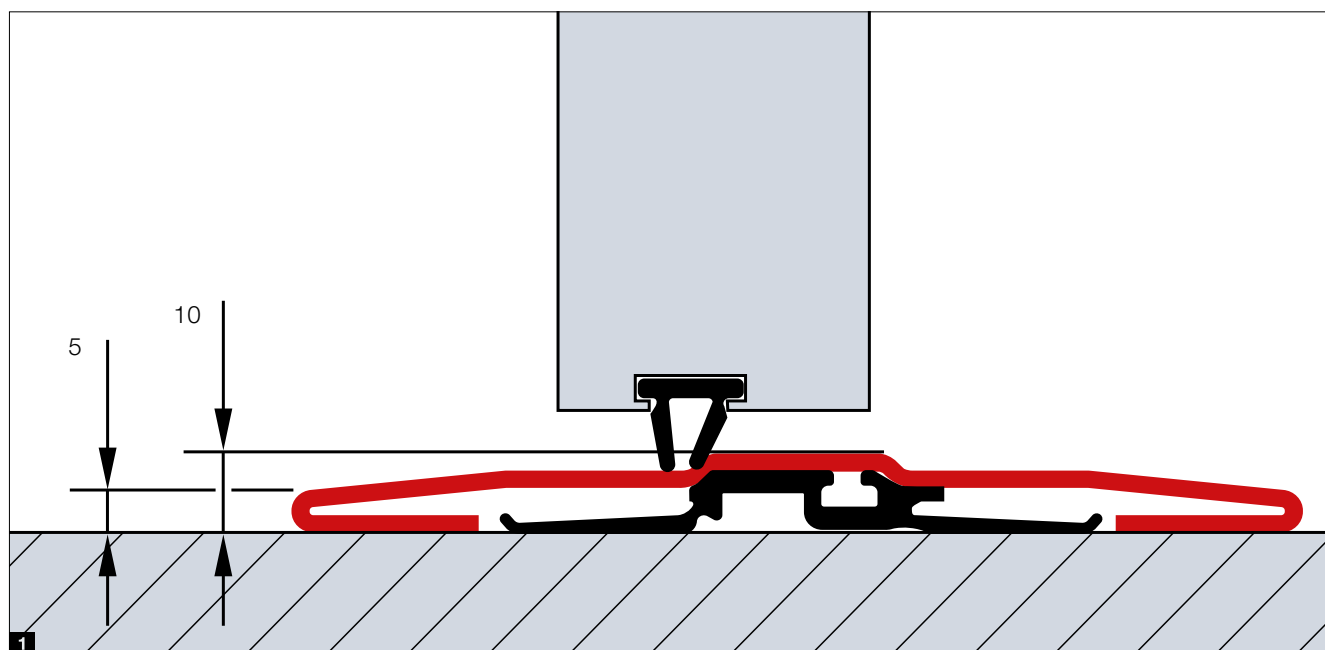

Portudførelser

- LPU 42 med N-beslag (indtil 5 m portbredde)
- LPU 42 med Z-beslag (indtil 2,5 m portbredde)

Fri åbningsbredde

- Bredde 830 mm
- Bredde 1140 mm

Tærskel i rustfrit stål ¹

- Den er nem at køre hen over med cyklen, og risikoen for at snuble er minimal
- Højde i midten kun 10 mm og ved kanten kun 5 mm

Standardudstyr

- Aluminium-dørramme i elokseret naturtone ²
- Stabil holdeenhed forhindrer, at dørløjen falder ned og deformeres ³
- Skjulte hængsler giver døren et elegant udseende ⁴
- Glideskinne dørpumpe med åbningsbegrænsning og holdeenhed, der er integreret i døren ⁵

Ekstraudstyr

- Aluminium-dørkarm i RAL efter valg (også i en anden farve end portens) eller i en lakering, som passer til mønsteret (overfladerne Planar, Decograin, Duragrain)
- Integreret dørpumpe inkl. holdeenhed, som giver optimal beskyttelse og ser flot ud ⁶
- Multiaflåsning med en bolt og en hagerigel pr. sektion giver bedre stabilitet og forhøjet indbrudshæmning ⁷
- Medløbende fotocelle VL 2 stopper porten berøringsløst og øger sikkerheden ⁸
- **NYHED.** Stanggreb i sort / grøn, til flugtdør, indvendigt (paniklås kræves) ⁹

Vær opmærksom på følgende:

Ved kombinerede fyldningsporte med eller uden indbygget gangdør i samme portbredde vil fyldningernes inddeling i nogle tilfælde ikke se helt ens ud.

Manuelt betjente porte med gangdør har ikke noget udvendigt portgreb. De låses indefra.

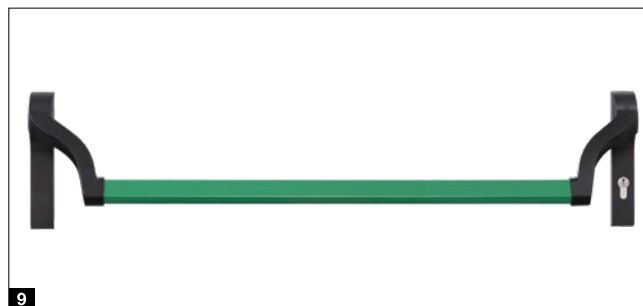

Separate døre

NT 60 / NT 80

Dørstørrelser*

- Bredde (1-fløjet) 875 – 1330 mm
- Bredde (2-fløjet) 1331 – 3000 mm
- Højde (1- / 2-fløjet) 1800 – 2558 mm

Fløjramme

- Udførelse smal **1** (profiltype 1, kun til 1-fløjede separate døre)
- Udførelse bred **2** (profiltype 2)

Standardudstyr

- 60 mm tykke vejrbestandige aluminiumsprofiler i sektionernes farve **3** eller ved Duragrain-fyldninger i en farve, der matcher designet
- Gangfløj med sorte kunststofgreb med ovale rosetter og profilylinderlås **4**
- 3-dimensionelt indstillelige hængsler i sort, hvid eller aluminium-naturtone **5**
- Standlås til låsning af den stående fløj ved tofløjede separate døre **6**

Ekstraudstyr

- Skjulte hængsler gør døren mere elegant i udførelsen med aluminium-standardkarm **7**
- Indbrudshæmmende RC2-sikkerhedsudstyr med 3-x-lås (falle, rigel, 2 låsekrøge) og sikkerhedsroset til udførelsen med bred fløjramme (profiltype 2) **8**
- 2-fløjede separate døre med asymmetrisk deling (gangfløj altid 870 mm bredde i størrelsesområdet fra 1330 – 2000 mm RAMB)
- **NYHED.** Mekanisk holdeenhed til gangfløj og stående fløj **9** til fiksering af dørløjen i åben tilstandi bunden
- **NYHED.** Mekanisk holdeenhed **10** til fiksering af dørløjen og fiksering i alle ønskede positioner, med trækklokke til at løsne fikseringen med
- Greb eller knopgreb i aluminium-naturtone **11**, støbt aluminium RAL 9016 **12**, børstet rustfrit stål **13** og sort støbt aluminium **14**



* Afhængigt af fløjrammens udførelse



Isoleret udførelse NT 80

- Aluminium-profilsystem med brudt kuldebro, karm og tærskel
- 80 mm tykkelse



Universaldør MZ Thermo

- Dørblad med brudt kuldebro og karm
- Meget god isolering på 1,2 W/(m²·K).
- Kan også leveres i RC2-udførelsen (KSI Thermo)

Sidehængte porte

DFT 42

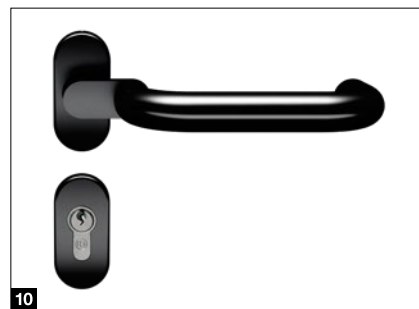
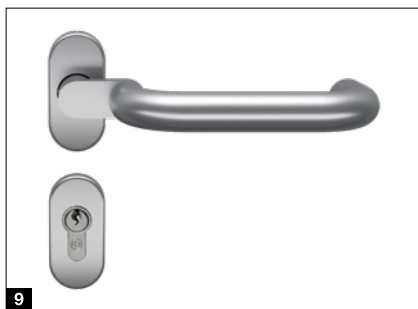
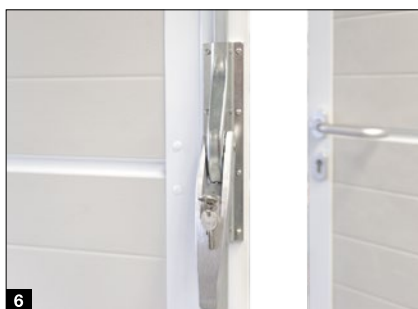

Portstørrelser

- Bredde 1330 – 3000 mm
- Højde 1960 – 2500 mm

Standardudstyr

- Portfyldning af 42 mm tykke sektioner **1**
- Til S-profilering, M-profilering, L-profilering, D-profilering samt i alle farver og designs
- 60 mm tykke aluminium-rammeprofiler i sektionsfarven (ved Decograin og Duragrain-fyldninger i en farvetone, der passer til designet) **2**
- 3 stabile hængsler pr. portfløj (et hængsel med sikring) i farvetonen aluminium **3**
- 3-sidet dobbelt anslagstætning og dobbelt læbepakning i tærskelområdet **4**
- Gangfløj med aluminium-dørgreb med profilylinderlås **5**
- Stående fløj med port-låserigle **6**

Ekstraudstyr

- **NYHED.** mekanisk holdeenhed **7** til gangfløjen og den stående fløj til fiksering i bunden af fløjene i åben tilstand
- Mekanisk holdeenhed med bremse- og dæmpningsfunktion, så fløjene ikke går op og i, men kan fikseres i den ønskede stilling **8**
- Skjulte hængsler giver porten et elegant udseende
- Krøppede greb eller knopgreb i aluminium-naturtone **9** og sort støbt aluminium **10**

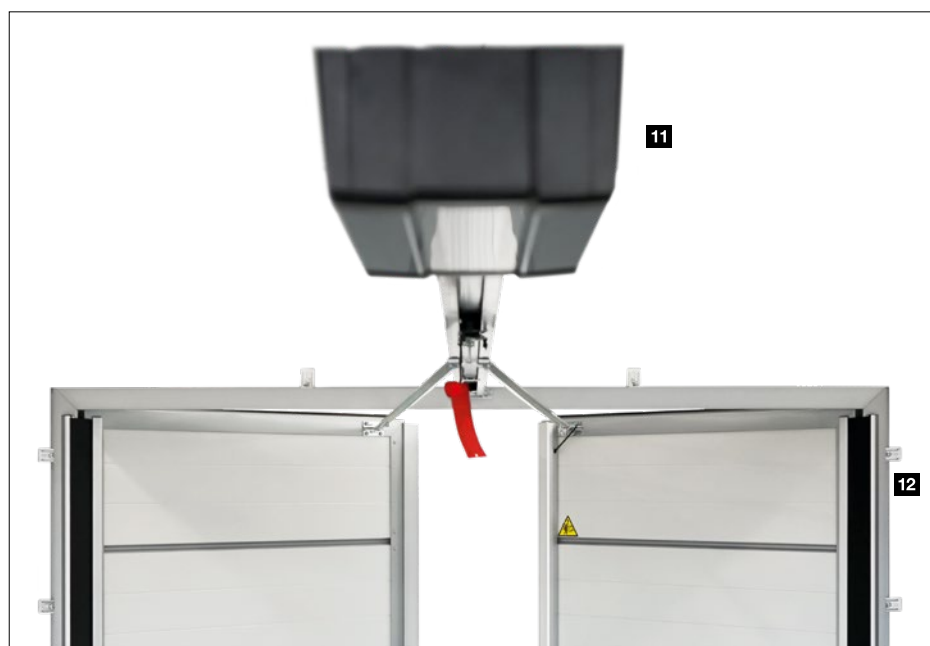

Automatikudstyr

- Portfløjbeslag inkl. afdækning til motorerne ProMatic 4 eller SupraMatic 4 **11**
- Skjulte hængsler
- Finger- eller indgrebsbeskyttelse giver høj sikkerhed indvendig **12**

Portmotor

SupraMatic 4

Supra-hurtig portåbning og smarte ekstrafunktioner

- 75% hurtigere åbningshastighed* på op til 25 cm/s reducerer varmetabet
- Smart betjening med BlueSecur-app
- Nem udluftning af garager
- Ekstra åbningshøjde
- Op til 3 gange (SupraMatic E) eller 5 gange* (SupraMatic P) kraftigere LED-belysning
- Nem programmering med dobbelt 7-segmentdisplay
- Afskærmning af høj kvalitet i rustfrit stål
- Tilslutning til Smart Home-systemer med standard HCP-interface
- Lavt strømforbrug på standby på under 1 watt



 **BiSecur**

Håndsender HSE 4 BS med 4 betjeningsknapper som standard, matsort med forkromede kapper

Garageport-åbnere	SupraMatic E	SupraMatic P
Bluetooth-modtager	Integreret, kan tændes og slukkes	Integreret, kan tændes og slukkes
HCP-bus-tilslutning	Integreret	Integreret
Cyklusser pr. dag / time	25 / 10	50 / 10
Træk- og trykkraft	650 N	750 N
Topkraft	800 N	1000 N
Åbningshastighed maks.	25 cm/s	25 cm/s
Belysning	20 LED	30 LED-løbelys
Portbredde maks.	5500 mm	6000 mm
Portareal maks.	13,75 m ²	15 m ²

* Sammenlignet med ProMatic serie 3

 **Kun hos Hörmann**
Europæisk patent

 **Hörmann BlueSecur**

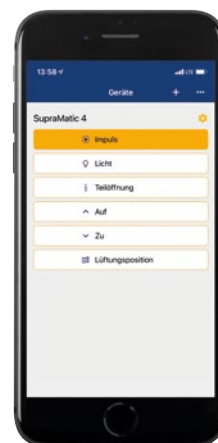

Smartphone-
betjening
med Hörmann
BlueSecur-app

Premiumkvalitet til attraktiv pris

- 40% hurtigere åbningshastighed* på op til 20 cm/s
- Nem udluftning af garager
- Ekstra åbningshøjde
- Op til 2 gange* kraftigere LED-belysning
- Tilslutning til Smart Home-systemer med standard HCP-interface
- Lavt strømforbrug på standby på under 1 watt

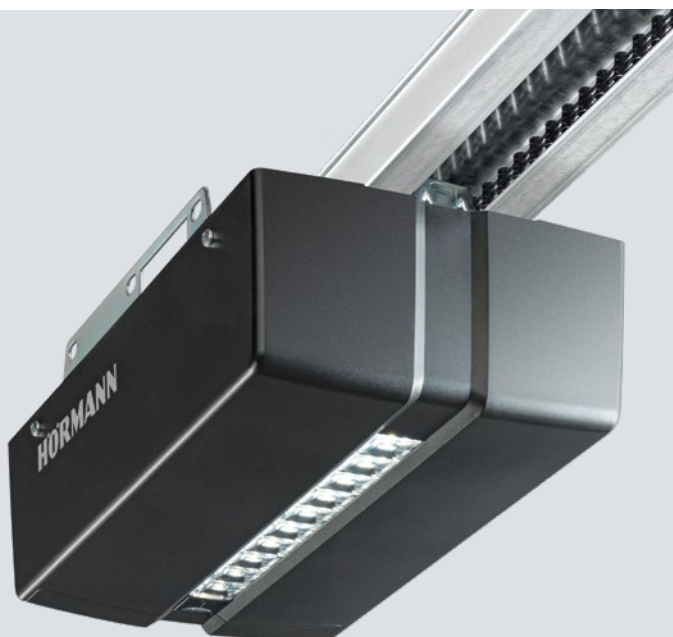

BiSecur

Håndsender HSE 4 BS med 4 betjeningsknapper som standard, matsort med kunststofkapper

Garageport-åbnere	ProMatic 4	ProMatic 4 Akku
Bluetooth-modtager	Som ekstraudstyr (HET-BLE)	Som ekstraudstyr (HET-BLE)
HCP-bus-tilslutning	Integreret	Integreret
Cykluser pr. dag / time	25 / 10	5 / 2
Træk- og trykkraft	600 N	500 N
Topkraft	750 N	600 N
Åbningshastighed maks.	20 cm/s	16 cm/s
Belysning	10 LED	10 LED
Portbredde maks.	5000 mm	4000 mm
Portareal maks.	11,25 m ²	9 m ²

ProMatic 4 Akku

Til garager uden el-tilslutning



Akku med solarmodul

Tilbehør

Håndsender



HS 5 BS
4 knapfunktioner
plus forespørgselsknap,
højglansoverflade
sort eller hvid



HS 5 BS
4 knapfunktioner
plus forespørgselsknap,
mat sort overflade



HS 4 BS
4 knapfunktioner,
mat sort overflade



HS 1 BS
1 knapfunktion,
mat sort overflade



HSE 1 BS
1 knapfunktion, inkl. øje til
nøglering, mat sort overflade



HSZ 4 BS
4 knapfunktioner, inkl. øje til
nøglering, mat sort overflade med
forkromede eller kunststofkapper



HSE 4 BS
4 knapfunktioner, inkl. øje til nøglering
Højglansoverflade med forkromede kapper, farver (se billedet fra venstre):
Hvid, Antracitgrå, Frozen Grey, Classic Grey, Carbon, Sølv



HSD 2-C BS
Højglans forkromet,
2 knapfunktioner, kan også
bruges som nøglering



HSZ 1 BS / HSZ 2 BS
1 eller 2 knapfunktioner, til at sætte
ind i cigarettænderen i bilen



HSI 3 BS
Til styring af op til 3 porte med
ekstra store knapper, stødsikkert
hus, kapslingstype: IP 65

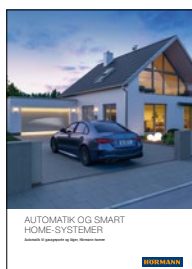

Yderligere informationer
kan findes i brochuren
om portåbnere og
Smart Home-systemer.



**Trådløst kodetastatur
FCT 3 BS**

3 funktioner, med belyste knapper, indbygning i og på væg muligt, kunststofkabinet i lysegrå RAL 7040 (leveres også med 10 funktioner og klappedæksel, lakeret i hvidaluminium RAL 9006)



**Trådløst kodetastatur
FCT 10 BS**

10 funktioner, med belyste knapper og klappedæksel, indbygning i og på væg muligt, kunststofkabinet lakeret i hvidaluminium RAL 9006



**Trådløs fingerscanner
FFL 25 BS**

Til 2 funktioner, op til 25 fingeraftryk, med klappedæksel. Indbygning i og på væg muligt, kunststofkabinet lakeret i hvidaluminium RAL 9006



**Indvendig trådløs trykkontakt
FIT 5 BS**

4 knåpfunktioner plus forespørgselsknap, kunststofkabinet i ren hvid RAL 9010

Knap



**Trådløs indvendig trykkontakt
FIT 2-1 BS**

2 funktioner, tilslutningsmulighed for maks. 2 betjeningslementer via kabel, f.eks. nøgleknap, kunststofkabinet i renhvid RAL 9010



**Indvendig trykkontakt
IT 1b-1**

Stor belyst knap til nem åbning af porten, kunststofkabinet i renhvid RAL 9010



**Transpondertastatur
TTR 1000-1**

1 funktion, til 1000 nøgler, der kan indlæres, leveringsomfang: 1 nøgle og 1 kort (yderligere efter ønske), zink trykstøbt kabinet i hvidaluminium RAL 9006



**Kodetastatur
CTP 3-1**

3 funktioner, med belyst skrift og berøringfølsom sort touch-overflade, zink trykstøbt kabinet i hvidaluminium RAL 9006



**Kodetastatur
CTV 3-1**

3 funktioner, med særlig robust metaltastatur, zinktryk-kabinet i hvidaluminium RAL 9006 med afdækning af rustfrit stål



**Fingerscanner
FL 150**

2 funktioner, aktivering ved hjælp af fingeraftryk, op til 150 fingeraftryk kan gemmes, zink trykstøbt kabinet i hvidaluminium RAL 9006 med afdækning af rustfrit stål



Nøglekontakt

1 STUP 50

2 STAP 50

Indbygning i væg eller montering på væg, inkl. 3 nøgler, zinktryk-kabinet i hvidaluminium RAL 9006 med afdækning af rustfrit stål



Indvendig klimasensor HKSI ³

Til overvågning af luftfugtigheden og automatisk udluftning af garagen, kunststofkabinet i renhvid RAL 9010

Udvendig sensor HKSA ⁴

Til måling af luftfugtigheden udendørs, kunststofkabinet i ren hvid RAL 9010

Moderniseringsløsninger

Til specielle indbygningssituationer

Standardmontering **1**

I den ideelle situation har garagen min. 90 mm sideplads. Så kan karmen skrues direkte fast på væggen bag åbningen. Hörmann ledhøjseporte leveres med alle nødvendige monteringsmaterialer til denne indbygningssituation.

Karmforingssæt **2**

Kunststofprofilen monteres mellem karmen og murværket. Hvis ydervæggene er fugtige, forhindres overførsel af fugten til karmen, og rustdannelse forebygges.

Karmbeklædninger

For at opnå et samlet harmonisk indtryk kan sidekarmene nemt tilpasses til sektionernes overflade med karmbeklædninger.

- 3** 55 mm bred karmbeklædning inkl. klæbepads til nem montering bag åbningen, med lidt sideplads (< 90 mm)
- 4** 90 mm bred karmbeklædning til montering i åbningen uden sideplads

Specialforankring til fastgørelse af karmen i siden

Med specialforankringen som ekstraudstyr, der kan bruges universelt, er det muligt at fastgøre ledhøjseportens portkarm til garagens sidevæg. Ujævnheder i væggen kan nemt udlignes, og lysningen beskyldes ikke.

- 3** Montering indtil 35 mm vægafstand
- 4** Montering ved skrå og ujævn sidevæg
- 5** Montering med varmeisoleringsystem
- 6** Montering ved ikke-bærende facader (klinker eller varmeisolering) med plads til siden på 90 til 125 mm og fastgørelsesdybde på 160 til 240 mm (altid afhængigt af forankringen).

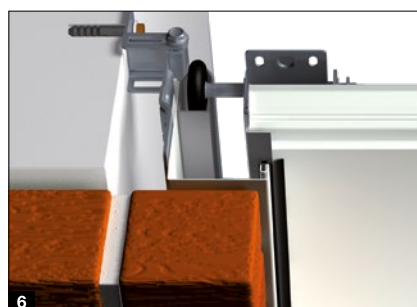
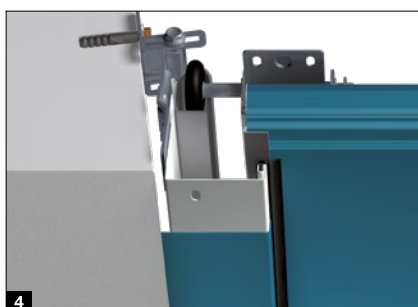
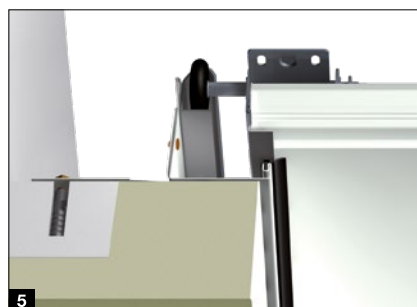
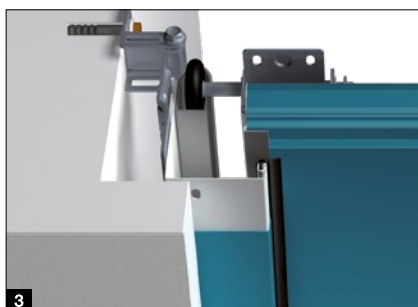

Storm-dørtærskel **7**

Profilen monteres på gulvet og tætnet portens underkant. Den forhindrer, at vand, der har samlet sig, kan trænge ind over hele portbredden. På grund af den lave højde er barrierefri adgang sikret.

Udligningssæt til skrå gulve **8**

Den indstillelige bundprofil udligner portbladets underkant indtil en højdeforskel på 20 mm. Sættet til karmudligning består af 2,5 mm tykke kunststofplader, som lægges under karmfødderne, så de passer helt nøjagtigt.

Udskiftning af vippeporte

Ved afmontering af en gammel vippeport og montering af en ny LPU 42 ledhejseport er der ofte behov for besværligt arbejde ved gulvet. Med vores moderniseringsløsninger bortfalder dette arbejde.

Anslagsskinne renovering **9**

Erstatter vippeportens gamle anslagsskinne og skaber den perfekte gulvafslutning til garagen.

Sæt afdækningsskinner **10**

Sættet består af en udligningsprofil og specielle portbeslag. Ved brug af sættet skal karmen afkortes med 25 mm. Den kan enten bestilles i det ønskede mål eller afkortes af bygherren.

Sæt Reno RZ **11**

Den bageste del af kunststof-karmfoden udlinkes, så den kan monteres på den gamle vippeports gulvskinne. Sættet består af et specielt kontaktstykke og en specielt formet gulvtætning, som tætnet porten perfekt før anslagsskinnen.

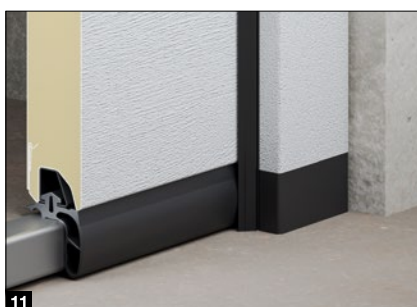

Moderniseringsløsninger

Med elegante overpartier

Overparti 1

I den ideelle situation har garagen min. 100 mm fri plads i overliggerområdet (min. 115 mm ved porte med motor). Overpartierne til standardmontering bag lysningen leveres som standard med 95 mm højde. Som ekstraudstyr leveres partiet også i 125 mm højde.

Isoleret overparti 2

Et isoleret overparti med samme udseende som porten og til montering i lysningen dækker spalten mellem loftet og overpartiet. Vinduer er også mulig efter en teknisk kontrol. Overpartiet kan også tilbydes som rudesektion.

Overparti i niveau 3

På LPU 42-porte er overpartiet i niveau den elegante løsning, som danner en usynlig overgang mellem overpartiet og portbladet. Når porten er lukket, lukkes den øverste sektion i niveau med overpartiet.

Karmsæt til overligger og sidevæg

Til en fordelagtig pris er det muligt at montere en port i standardstørrelse i lysningen. Den resterende spalte mellem overliggeren og den øverste portsektion eller sidevæggen og sidekarmen (maks. 30 mm) dækkes ved hjælp af det ekstra karmsæt. Dette sæt består af afdækninger, endekapper og monteringsmateriale. Med karmbeklædning som ekstraudstyr dækkes sidekarmen også:

- 4 95 mm bredde til montering i lysningen
- 5 125 mm bredde til montering foran lysningen.

Renoveringspanel-sæt 6

Forstyrrende spalter og ødelagte kanter på muren ved overliggeren og lysningen kan skjules nemt og perfekt med renoveringspanel-sættet, der leveres som ekstraudstyr. Mure- og pudsarbejde kan dermed bortfalde.

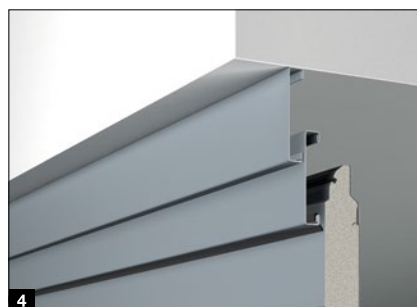

	Woodgrain	Slategrain	Silkgrain	Sandgrain	Planar	Decograin	Duragrain
Karmbeklædning	●	○	●	●	●	●	●
Overparti	●	○	●	●	●	●	●
Isoleret overparti	●	●	●	●	●	●	●
Karmsæt	●	○	●	●	●	●	●
Overparti i niveau	●	●	●	●	●	●	●
Renoveringspanel-sæt	●	○	●	●	●	●	●

● = Samme overflade, farve eller design som portsektionen
○ = Glat overflade i samme farve som portlamellen



Lodret snit (med portåbner)

Z-beslag

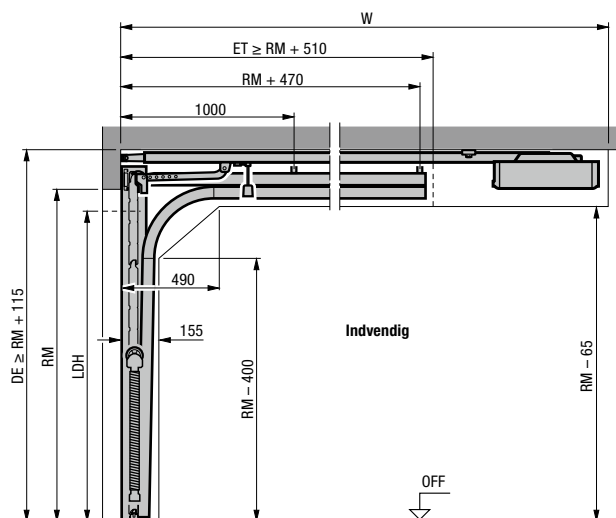

N-beslag

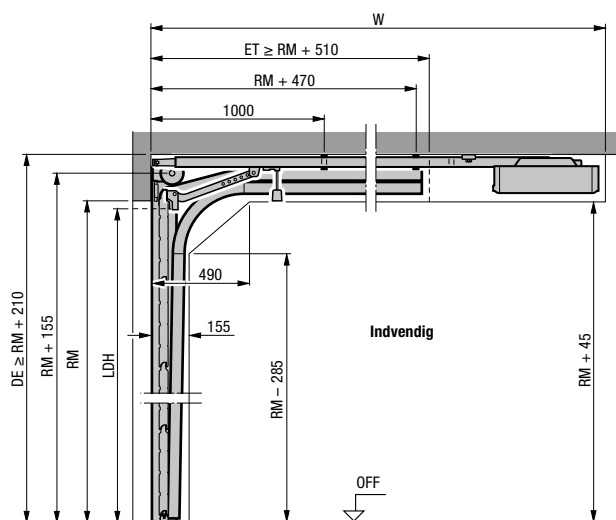

L-beslag

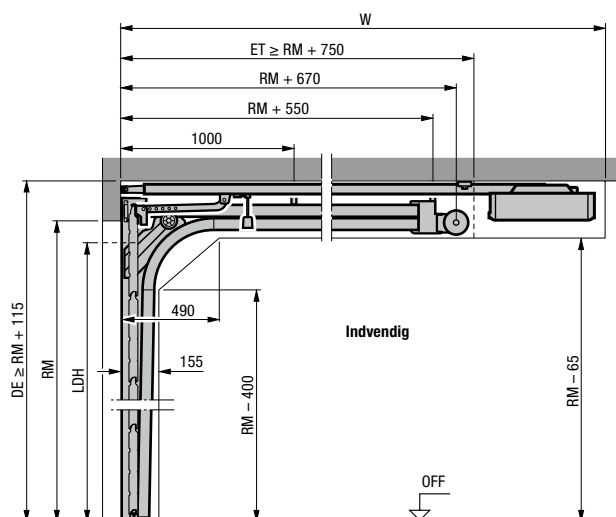

Vandret snit

Z-, N-, L-beslag

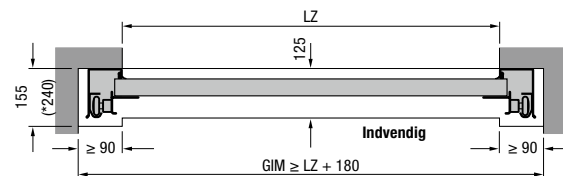

Montering med Z-, N-, L-beslag

Samlet længde portåbnere (W)	Z-beslag	N-beslag	L-beslag
Porte med åbner			
2125 (K)	3200	3200 ¹⁾	3200
2250 (K)		3200 ²⁾	
Portehøjde maks.			
2375 (M)	3450	3450 ¹⁾	3450
2500 (M)		3450 ²⁾	
2600 (L)	4125		
3000 (L)		4125	4125

¹⁾ Portehøjde maks.: kun til LPU 67 Thermo

²⁾ Portehøjde maks.: kun til LPU 42

Forklaringer

Køreskinner

- K Kort motorstang
- M Mellem motorstang
- L Lang motorstang

Bestillingsmål

- LZ Indvendigt karm mål
- RM Porthøjde
- DE Loftshøjde
- W Samlet længde åbner
- LDH Fri gennemkørselshøjde
- GIM Garagens indvendige mål
- ET Rumdybde
- OFF Overkant færdigt gulv

Bemærk:

På porte med mørke farver, som vender mod solen, skal portåbneren monteres 40 mm højere oppe.

Vær opmærksom på de afvigende mål i monteringsdataene ved LPU 42-porte med RC2-sikkerhedsstyr, portbladets vægt på over 170 kg eller portbredde over 5000 mm samt ved LPU 67-portene.

Beslagstyper som højtloft- portbeslag samt yderligere informationer kan findes i monteringsdataene, eller du kan få vejledning hos din Hörmann forhandler.

Størrelser og monteringsdata

Separate døre

Horisontalsnit

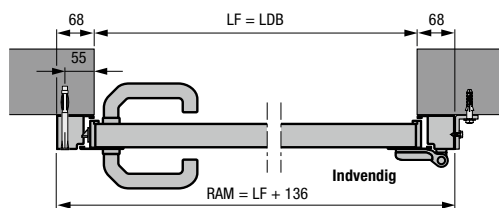

Separat dør med aluminium-standardkarm profiltipe 1
Montering bag åbningen

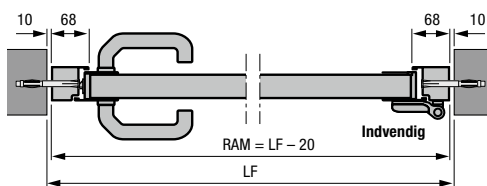

Separat dør med aluminium-standardkarm profiltipe 2
Montering i åbningen

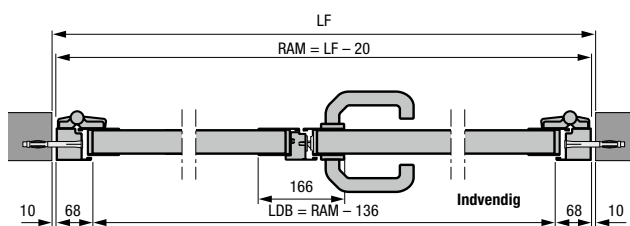

2-fløjet separat dør med aluminium-standardkarm profiltipe 2
Montering i åbningen

- 2-fløjet separat dør med asymmetrisk inddeling
- 2-fløjet separat dør, åbner indad og udad

Lodrette snit

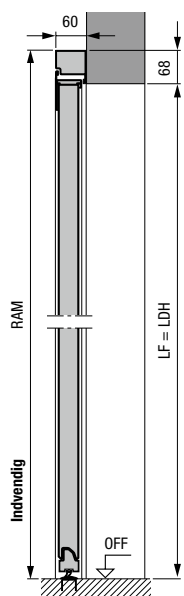

Separat dør med aluminium-standardkarm profiltipe 2
Montering bag åbningen

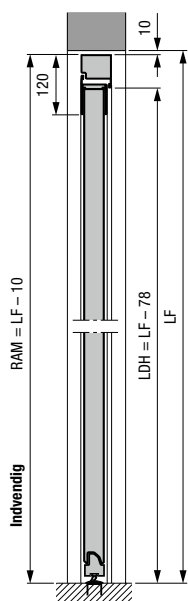

Separat dør med aluminium-standardkarm profiltipe 2
Montering i åbningen

Mål i mm

Separate døre af stål

Profiltype 1 (montering bag åbningen) med S-, M-, L-profilering, S-fyldning, standardkarm

Åbningens LF	Bestillingsmål = RAM	Grebsøjde* fra OFF	Portsektionshøjde B
855 – 875 × 1990 – 2000	990 × 2058	955	500
855 – 875 × 2115 – 2125	990 × 2183	1010	531
980 – 1000 × 1990 – 2000	1115 × 2058	955	500
980 – 1000 × 2115 – 2125	1115 × 2183	1010	531

Profiltype 2 (montering bag åbningen) med S-, M-, L-, D-profilering, S-fyldning, standardkarm

Åbningens LF	Bestillingsmål = RAM	Grebsøjde* fra OFF	Portsektionshøjde B
855 – 875 × 1990 – 2000	990 × 2058	1050	500
855 – 875 × 2115 – 2125	990 × 2183	1050	531
980 – 1000 × 1990 – 2000	1115 × 2058	1050	500
980 – 1000 × 2115 – 2125	1115 × 2183	1050	531

Profiltype 2 (montering i åbningen) med S-, M-, L-, D-profilering, standardkarm

Åbningens LF	Bestillingsmål = RAM	Grebsøjde* fra OFF	Portsektionshøjde B
875 × 2000	855 × 1990	1050	500
875 × 2125	855 × 2115	1050	531
1000 × 2000	980 × 1990	1050	500
1000 × 2125	980 × 2115	1050	531

Forklaringer

- P1** Profiltype 1 (smal fløjramme)
P2 Profiltype 2 (bred fløjramme)
LDB Fri gennemgangsbredde
LDH Fri gennemgangshøjde
RAM Udvendigt karm mål
LF Lysåbning
BRM Justeret mål
BRB Justeret mål bredde
BRH Justeret mål højde
OFF Overkant færdigt gulv

Specialstørrelser

1-fløjede separate døre: på forespørgsel

2-fløjede separate døre:

1330 – 2500 × 1960 – 2558 mm

* I monteringsdataene finder du grebsøjderne ved specialstørrelser.

Oplev kvaliteten fra Hörmann til nybyggeri og modernisering

Hörmann produkter har en lang levetid og høj funktionalitet. Dermed kan du nemt planlægge dit nybyggeri eller din modernisering. De nøje afstemte Hörmann løsninger giver dit hus et flot udseende, samt øget sikkerhed og komfort.

**GARAGEPORTE. PORT- OG DØRAUTOMATIK. HOVEDDØRE. VÆRELSEDØRE.
STÅLDØRE. DØRKARME. OPBEVARINGSSYSTEMER.**



Nogle af de viste produkter er udstyret med ekstra udstyr og svarer ikke til standardudførelsen. De viste farver og overflader er af tryktekniske grunde ikke bindende. Alle RAL-farveangivelser svarer til den pågældende RAL-farve. Beskyttet af ophavsret. Kopiering, også delvist, kun med vores tilladelse. Ret til ændringer forbeholdes.

Salg • Service • Montage