

Gwarancja działania aluminiowych zewnątrznych drzwi wejściowych

1. Okres gwarancji

Na okres 10 lat od daty zakupu Kupujący otrzymuje gwarancję na bezpieczne działanie niżej wymienionych drzwi zewnętrznych Hörmann:

- Drzwi zewnętrzne Top Comfort
- Drzwi zewnętrzne ThermoSafe
- Drzwi zewnętrzne ThermoSafe Hybrid
- Drzwi zewnętrzne ThermoPlan Hybrid
- Drzwi zewnętrzne ThermoCarbon

Na dostawę części zamiennych udziela się 6-miesięcznej gwarancji, jednak nie krótszej niż bieżący okres gwarancyjny.

Na okres 5 lat od daty zakupu Kupujący otrzymuje gwarancję na wszystkie elektryczne elementy zamontowane w drzwiach.

2. Warunki gwarancji

- a) Gwarancja obowiązuje tylko na terenie kraju, w którym zakupiono drzwi zewnętrzne Hörmann.
- b) Towar musi być zakupiony w autoryzowanym przez nas punkcie.
- c) Roszczenia z tytułu gwarancji odnoszą się tylko do uszkodzeń przedmiotu umowy. Podstawę roszczeń gwarancyjnych stanowi dowód zakupu opatrzony datą i podpisem sprzedającego.
- d) Okresowe czynności konserwacyjne muszą być wykonywane zgodnie z instrukcją montażu i konserwacji.
- e) Drzwi zewnętrzne należy zabezpieczyć przed bezpośrednim oddziaływaniem promieni słonecznych i innych czynników atmosferycznych np. opadów deszczu, poprzez montaż we wnękach lub stosowanie odpowiedniego zadaszenia nad drzwiami, wystającego poza obrys drzwi i powodującego całkowite zacielenie drzwi. Drzwi zewnętrzne nie mogą znajdować się zbyt blisko źródeł ciepła (w tym ogrzewania podłogowego).

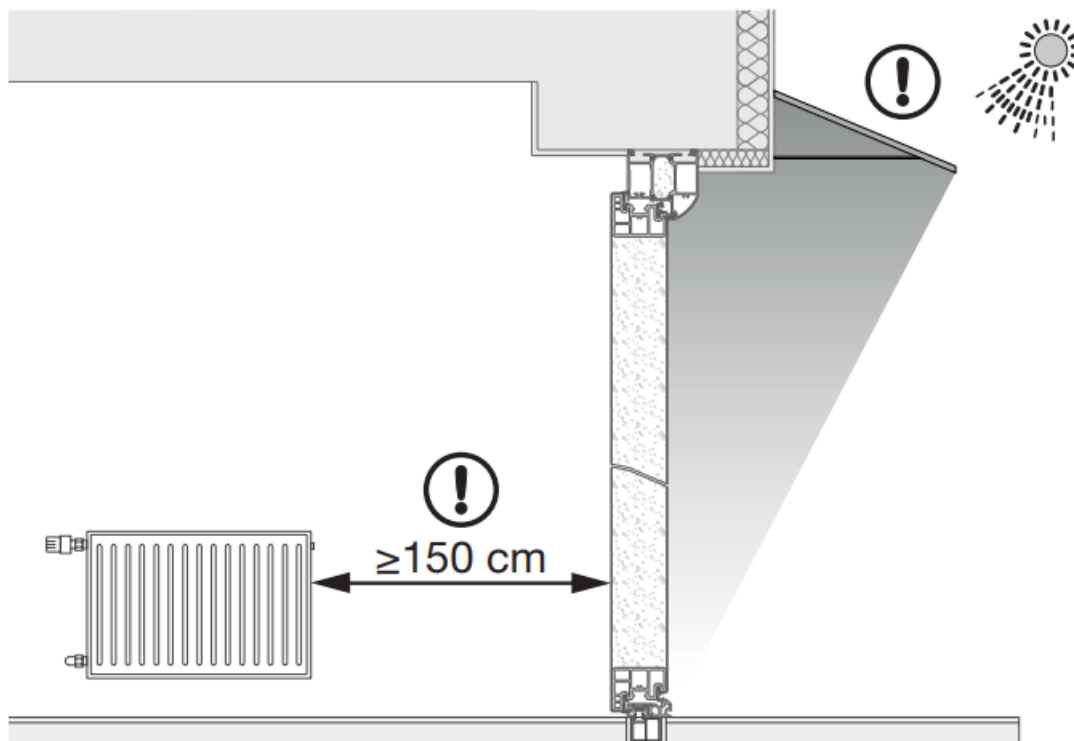

f) Warunkiem zachowania uprawnień gwarancyjnych jest:

- montaż zgodny z załączoną instrukcją obsługi lub przez osoby posiadające odpowiednie uprawnienia
- wykonywanie przynajmniej dwa razy w roku (np. wiosna, jesień) regulacji zawiasów i pozostałych okuć zgodnie z instrukcją montażu i konserwacji, przez osoby posiadające odpowiednie kwalifikacje i stosowne potwierdzenie wykonania tych prac
- zabezpieczanie raz do roku uszczelek odpowiednim preparatem
- wykonywanie cztery razy w roku konserwacji powierzchni ze stali nierdzewnej odpowiednimi środkami do pielęgnacji i konserwacji stali nierdzewnej.

3. Świadczenia

W okresie trwania gwarancji usuwamy wszystkie wady produktu firmy Hörmann, które wynikają z wady materiałowej lub winy producenta i można je udokumentować. Zobowiązujemy się do nieodpłatnej wymiany wadliwego towaru na wybrany przez nas towar bez wad, do jego naprawy lub zwrotu minimalnej wartości. Nie ponosimy kosztów demontażu i montażu, jak również kosztów wysyłki. Części wymienione stanowią naszą własność. Ocenę zmian barwy folii dekoracyjnej przeprowadza się zgodnie z normą ISO 4582, dopuszcza się > poziom 4 skali szarej wg ISO 105-A2.

Gwarancją nie są objęte następujące szkody:

- spowodowane nieprawidłowo wykonanym montażem oraz zaniechaniem wykonywania pielęgnacji i konserwacji
- spowodowane nieprawidłowo wykonanym uruchomieniem i niefachową obsługą
- na skutek zniszczenia wynikającego z niedbalstwa lub umyślnego działania
- wynikające z oddziaływania czynników zewnętrznych, takich jak: ogień, woda, sole, kwasy, ługi, anomalie środowiskowe, siła wyższa oraz czynników atmosferycznych, w tym oddziaływanie promieni słonecznych lub deszczu
- na skutek mechanicznych uszkodzeń w wyniku nieprawidłowego transportu i montażu
- powstałe w wyniku malowania drzwi i nanoszenia dodatkowych powłok lakierniczych
- wynikłe z napraw wykonanych przez osoby bez kwalifikacji
- spowodowane stosowaniem części obcego pochodzenia bez zgody producenta
- spowodowane usunięciem lub zamazaniem numeru produkcyjnego i oznakowania